

# UMB202

Podręcznik użytkownika

## **Dziękujemy za wybór produktu firmy ViewSonic®**

Jako wiodący dostawca rozwiązań wizualnych, firma ViewSonic® jest zaangażowana w przekraczanie ogólnoświatowych oczekiwań dotyczących ewolucji technologicznej, innowacji i prostoty. W firmie ViewSonic® wierzymy, że nasze produkty mają potencjał pozytywnego oddziaływania na świat i jesteśmy przekonani, że wybrany produkt ViewSonic® będzie dobrze służył użytkownikom.

Jeszcze raz dziękujemy za wybór produktu firmy ViewSonic®!

# Zasady bezpieczeństwa

Przed rozpoczęciem użytkowania tego produktu należy przeczytać poniższe **Zasady bezpieczeństwa**.

- Podręcznik użytkownika należy przechowywać w bezpiecznym miejscu do użytku w przyszłości.
- Przeczytaj wszystkie ostrzeżenia i postępuj zgodnie z instrukcjami.
- Aby zapobiec uszkodzeniom, należy unikać nacisku fizycznego, wibracji lub zanurzania podczas transportu, posiadania lub instalacji produktu.
- Produkt zawsze należy ustawiać na płaskiej i stabilnej powierzchni.
- Należy unikać kontaktu jakichkolwiek cieczy, gazów lub materiałów żrących z obudową produktu.
- Ten produkt nie zawiera żadnych części, które użytkownik mógłby naprawiać samodzielnie. Wszelkie uszkodzenia powstałe na skutek samodzielnego demontażu przez użytkownika nie są objęte gwarancją.
- Pola elektromagnetyczne o określonych częstotliwościach mogą wpływać na obraz urządzenia.

# Spis treści

## Zasady bezpieczeństwa

---

<b>Wprowadzenie .....</b>	<b>6</b>
Zawartość opakowania .....	6
Przegląd produktu .....	7
Pilot.....	8
<b>Instalacja kamery .....</b>	<b>10</b>
Montaż na ścianie.....	10
Montaż VB-WMK-002.....	11
Montaż UMB202 i VB-WMK-002 na IFP .....	12
<b>Wykonywanie połączeń.....</b>	<b>13</b>
Podłączanie zasilania .....	13
Zasilacz (Wejście prądu stałego) .....	13
Ethernet (Power over Ethernet [Zasilanie przez Ethernet]) .....	13
Podłączanie do urządzeń zewnętrznych.....	14
Połączenie USB.....	15
<b>Dodatek .....</b>	<b>16</b>
Specyfikacje .....	16
Aparat.....	16
USB .....	16
Interfejs wejścia/wyjścia .....	16
Ogólne .....	17
Audio .....	17
Lista kompatybilności .....	18
Wskaźniki LED.....	20
Rozwiązywanie problemów.....	21
Konserwacja urządzenia .....	22
Ogólne zasady bezpieczeństwa.....	22
Czyszczenie obiektywu kamery .....	22
Czyszczenie obudowy.....	22

<b>Informacje prawne i serwisowe .....</b>	<b>23</b>
Informacja o zgodności.....	23
Oświadczenie o zgodności z FCC .....	23
Zgodność z CE dla krajów europejskich.....	24
Deklaracja zgodności RoHS2 .....	25
Indyjskie ograniczenie dotyczące substancji niebezpiecznych .....	26
Usuwanie produktu i upłynięcie terminu jego przydatności.....	26
Informacje o prawach autorskich .....	27
Obsługa klienta.....	28
Ograniczona gwarancja .....	29

# Wprowadzenie

## Zawartość opakowania

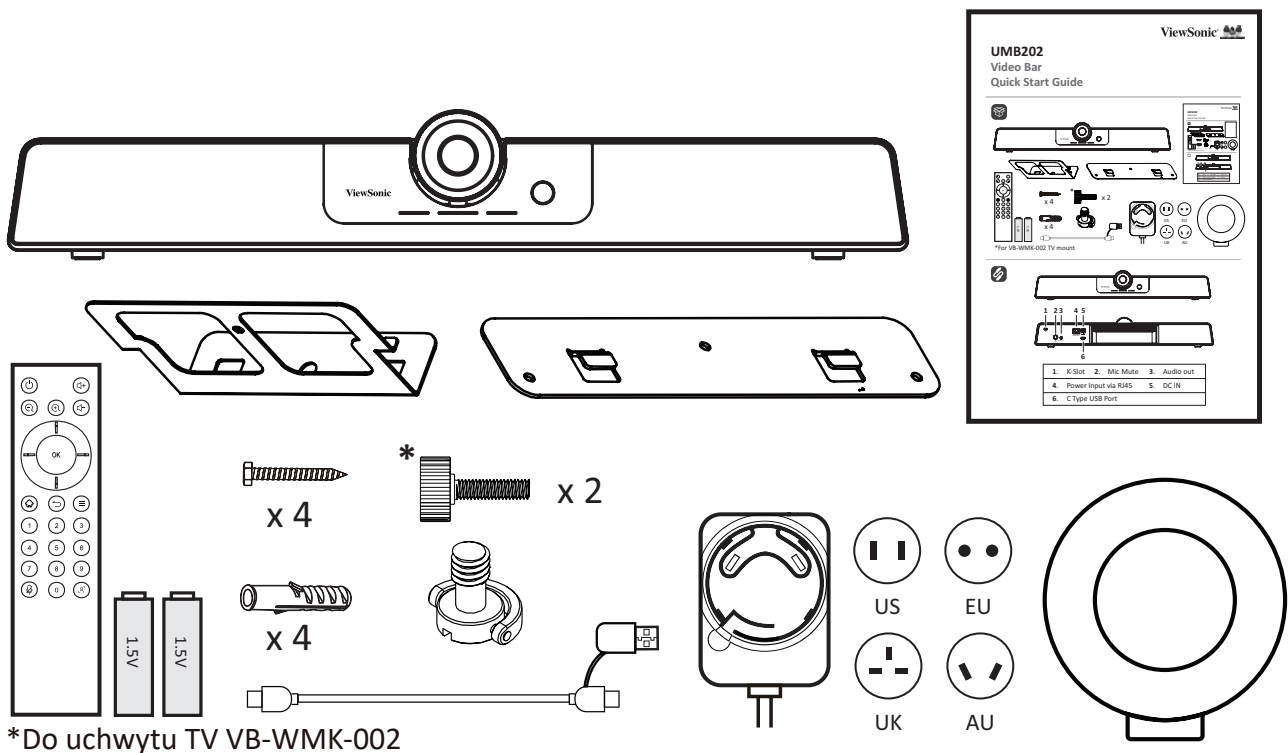

- UMB202
- Pilot
- Baterie AAA x 2
- Zestaw do montażu na ścianie z kotwami i śrubami
- Śruby do montażu TV
- Kabel USB Type C z adapterem USB Type A
- Zasilacz z adapterami wtyki USA/UE/UK/AU
- Pokrywa obiektywu
- Skrócona instrukcja obsługi

# Przegląd produktu

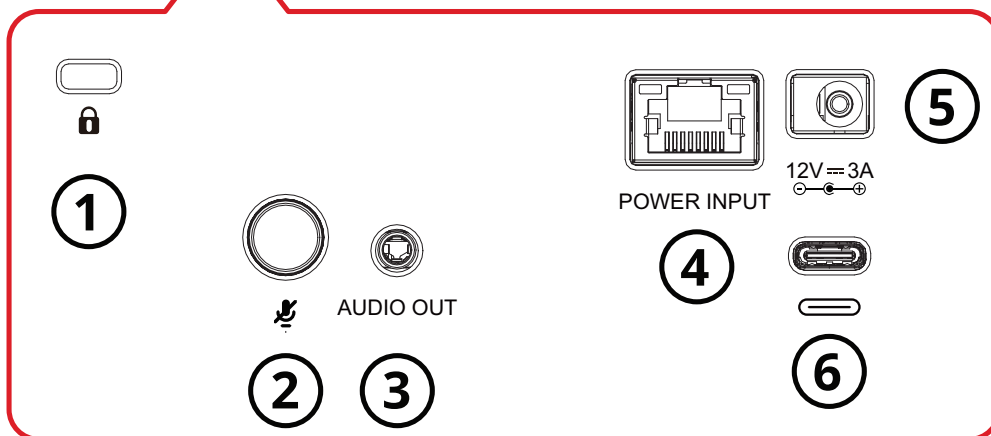
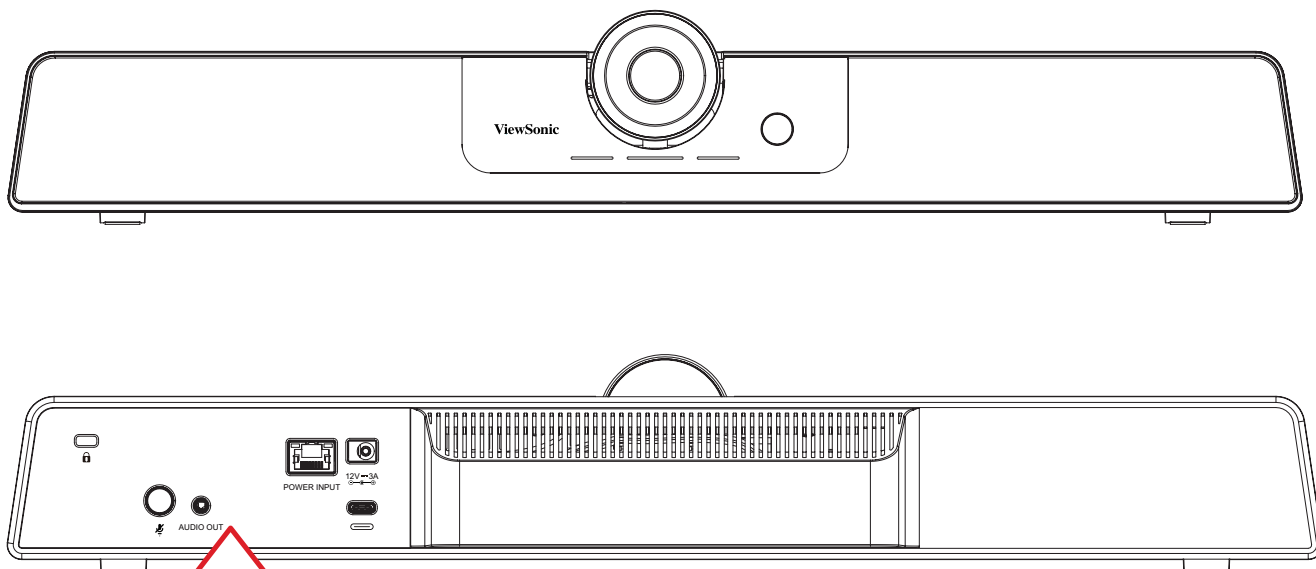

1. Gniazdo zabezpieczenia    2. Wyciszenie mikrofonu    3. Audio Out (Wyjście audio)
4. Power Input (Wejście zasilania) (RJ45)    5. Wejście prądu stałego    6. USB TYP C

**UWAGA:** Port RJ45 obsługuje jedynie Power over Ethernet (Zasilanie przez Ethernet).

# Pilot

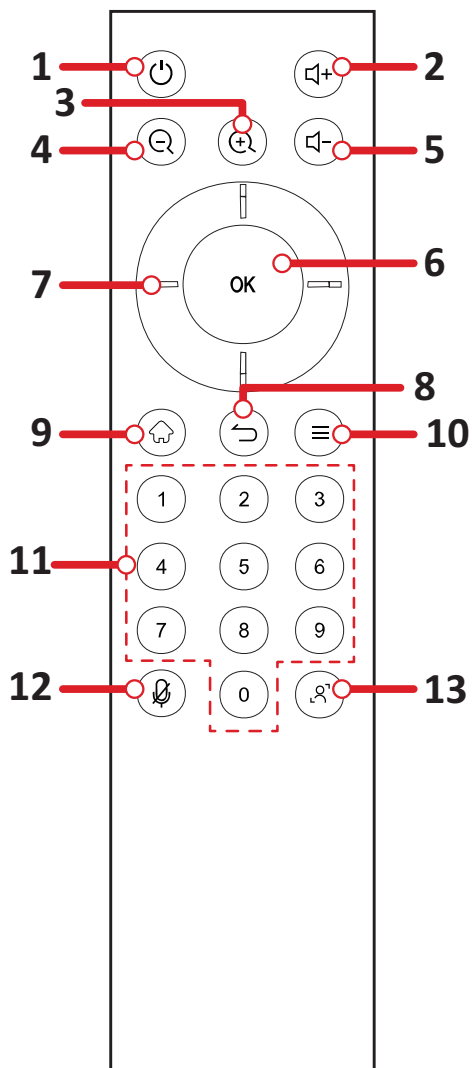

Numer	Przycisk	Opis
1	Włączanie zasilania/ Gotowość	Włączanie UMB202 lub przełączanie go do trybu gotowości.
2	Zwiększenie głośności	Zwiększenie poziomu głośności.
3	Powiększenie cyfrowe	Zwiększenie poziomu powiększenia.
4	Zmniejszenie cyfrowe	Zmniejszenie poziomu powiększenia.
5	Zmniejszenie głośności	Zmniejszenie poziomu głośności.
6	OK (Potwierdź)	Potwierdzanie wyboru/stanu
7	Kierunkowe	Ustawienia regulacji.
8		<i>Brak funkcji</i>
9		<i>Brak funkcji</i>
10		<i>Brak funkcji</i>
11	Blok numeryczny	Naciśnij i przytrzymaj numer przez trzy sekundy, aby zapisać pozycję obrazu pod naciśniętym numerem.
12	Wyciszenie mikrofonu	Wyłączanie mikrofonu.
13	Regulacja trybu kadrowania	Zmiana trybu kadrowania (Ręczne/Automatyczne kadrowanie i Śledzenie głosu/Tylko śledzenie głosu).



## **Wymiana baterii pilota**

1. Zdejmij pokrywę z tyłu pilota.
2. Włóż dwie baterie "AAA", sprawdzając, czy symbol "+" na baterii jest dopasowany do symbolu "+" w gnieździe baterii.
3. Załóż ponownie pokrywę dopasowując ją do gniazda na pilocie i zamykając zatrzask.

### **UWAGA:**

- Pilota lub baterii nie należy pozostawiać w miejscu o zbyt wysokiej temperaturze i wilgotności.
- Stare baterie należy zawsze usuwać w sposób przyjazny dla środowiska. Należy się skontaktować z lokalnymi władzami w celu uzyskania dalszych informacji o bezpiecznym usuwaniu baterii.
- Baterie należy wyjąć, jeśli pilot nie będzie używany przez dłuższy czas.
- Zaleca się, aby nie mieszać różnych typów baterii.

# Instalacja kamery

## Montaż na ścianie

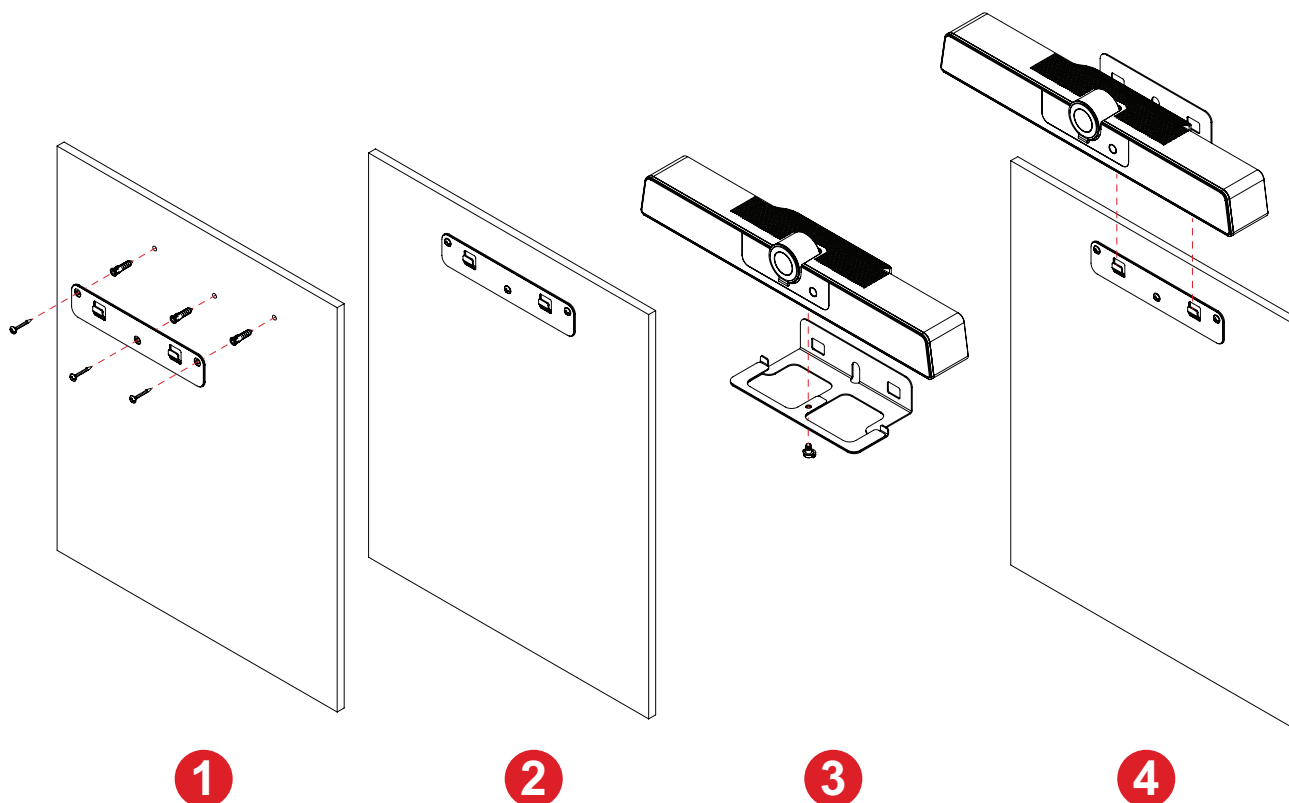

1. Wywierć wstępnie trzy otwory w ścianie i zainstaluj trzy kotwy ścienne.
2. Dopasuj wspornik do montażu na ścianie do trzech kołków i przymocuj wspornik do montażu na ścianie za pomocą trzech śrub wspornika.
3. Przymocuj kamerę do płyty montażowej.
4. Aby zakończyć instalację, przymocuj płytę montażową do wspornik do montażu na ścianie.

**UWAGA:** Podczas instalacji kamery należy pamiętać, że tolerancja wymiarowa wynosi 3%. Przed ostateczną instalacją zaleca się ręczne zmierzenie rozmiaru i odległości pomiędzy użytkownikami a kamerą.

## Montaż VB-WMK-002

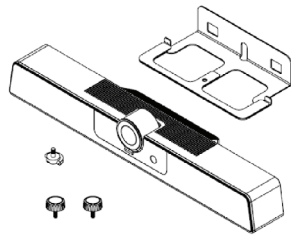

UMB202

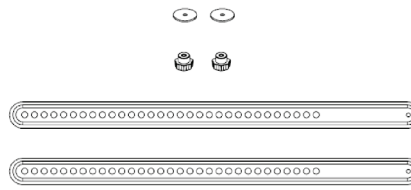

VB-WMK-002

**UWAGA:** Niektóre części to opcjonalne akcesoria zawarte w innych produktach ViewSonic. Więcej informacji można znaleźć na naszej stronie internetowej.

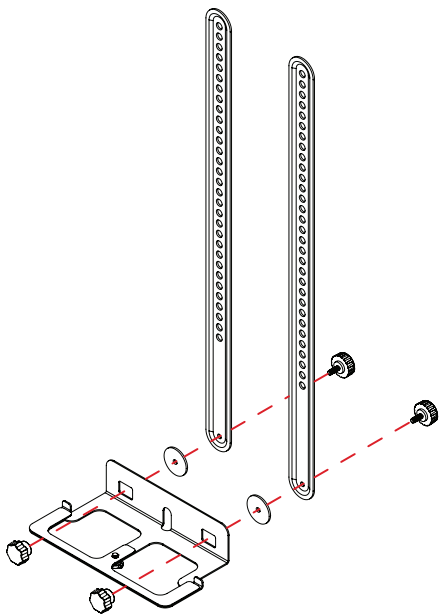

1

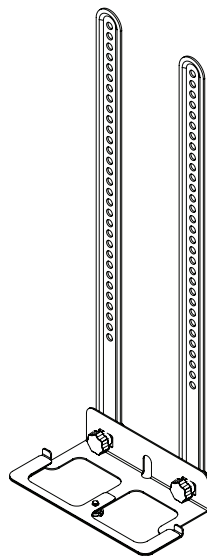

2

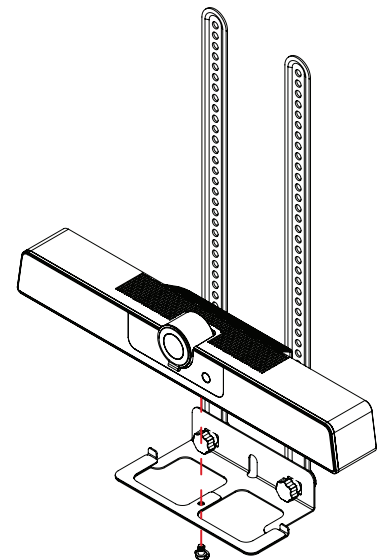

3

**UWAGA:** Płyta montażowa i śruby są dostarczane z UMB202 jako akcesoria.

1. Dopasuj płytę montażową do VB-WMK-002.
2. Przymocuj płytę montażową do VB-WMK-002 za pomocą śrub.
3. Przymocuj kamerę do płyty montażowej.
4. Więcej informacji można znaleźć w instrukcji obsługi VB-WMK-002.

**UWAGA:** Podczas instalacji kamery należy pamiętać, że tolerancja wymiarowa wynosi 3%. Przed ostateczną instalacją zaleca się ręczne zmierzenie rozmiaru i odległości pomiędzy użytkownikami a kamerą.

## Montaż UMB202 i VB-WMK-002 na IFP

Po instalacji UMB202 na VB-WMK-002, można ją ustawić na IFP, jak pokazano na poniższej ilustracji.

Na górze

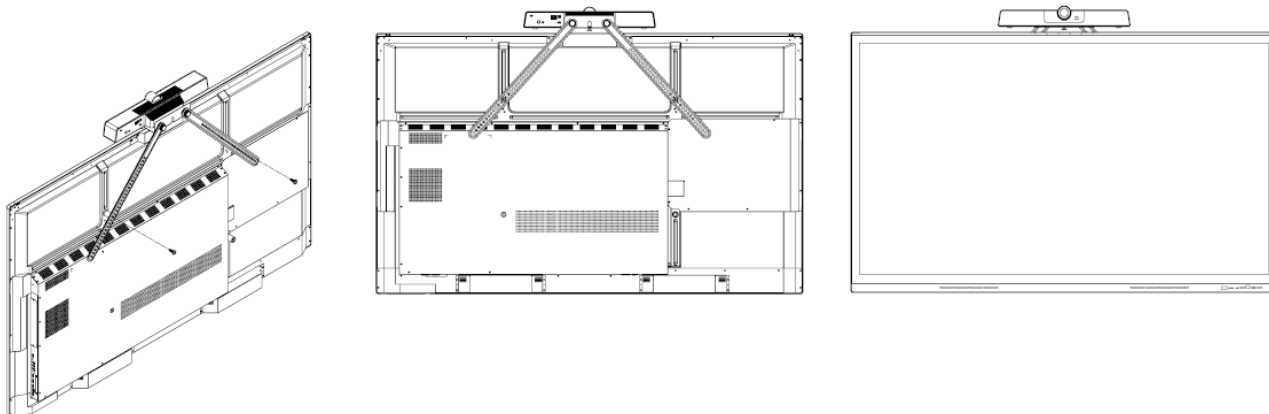

Na dole

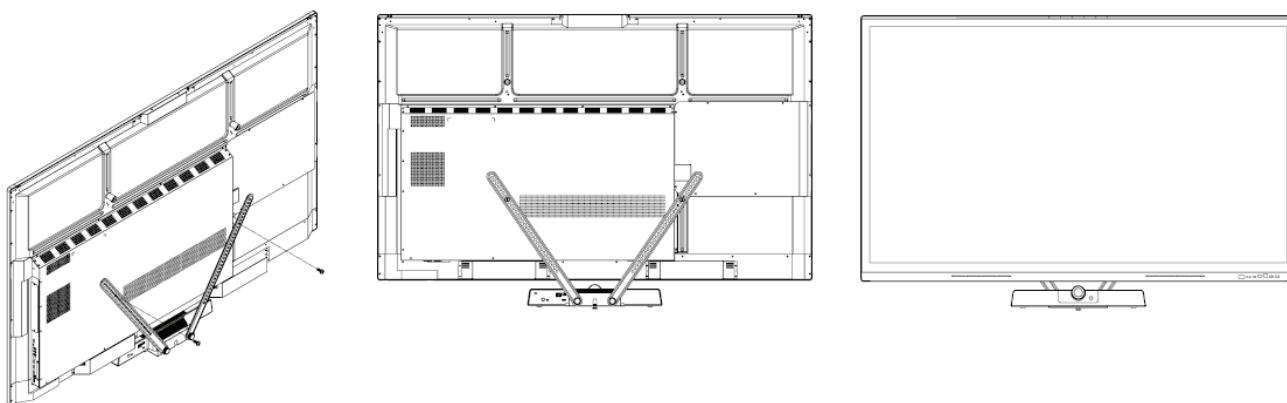

**UWAGA:** Aby uzyskać więcej informacji, należy sprawdzić Listę kompatybilności na stronie 18 lub skontaktować się z naszym lokalnym usługodawcą.

# Wykonywanie połączeń

## Podłączanie zasilania

### Zasilacz (Wejście prądu stałego)

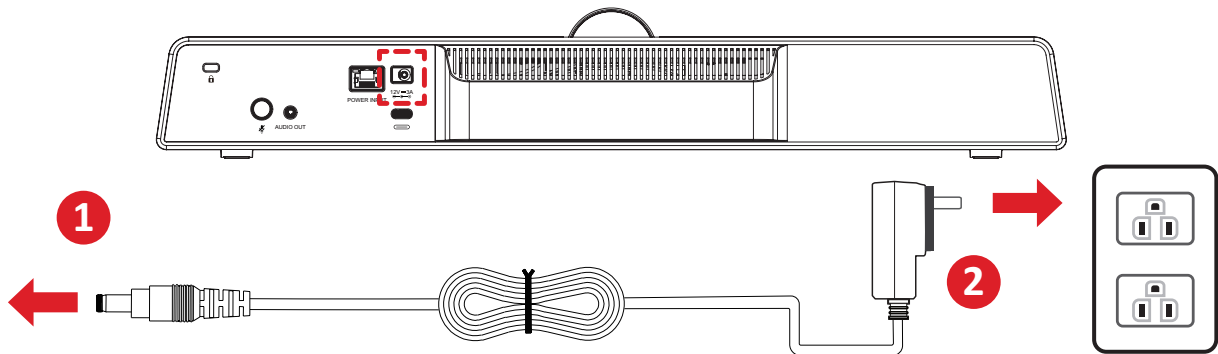

1. Podłącz przewód zasilający do gniazda DC IN (Wejście prądu stałego) z tyłu kamery.
2. Podłącz przewód zasilający do gniazda zasilania.

**UWAGA:** Zasilacz zawiera cztery różne końcówki wtyczki.

### Ethernet (Power over Ethernet [Zasilanie przez Ethernet])

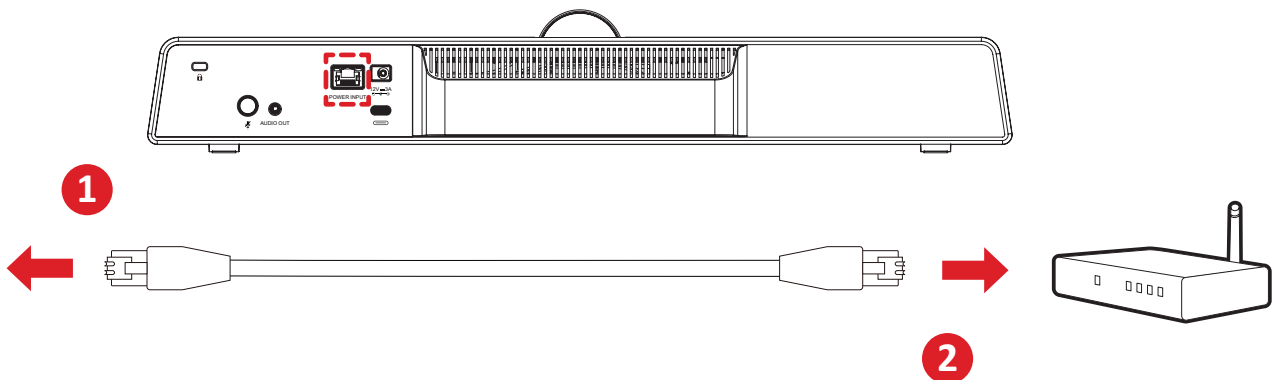

1. Podłącz kabel Ethernet do portu RJ45 z tyłu kamery.
2. Podłącz drugi koniec kabla Ethernet do injectora Ethernet lub podobnego urządzenia.

## Podłączanie do urządzeń zewnętrznych

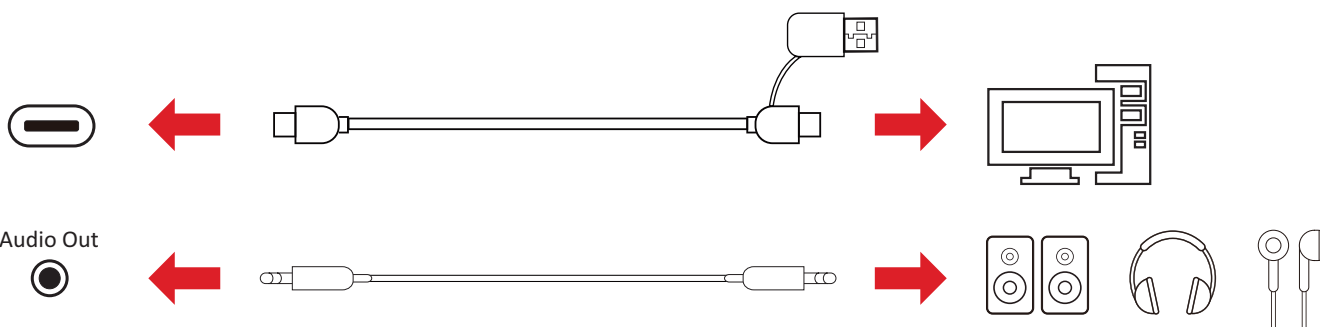
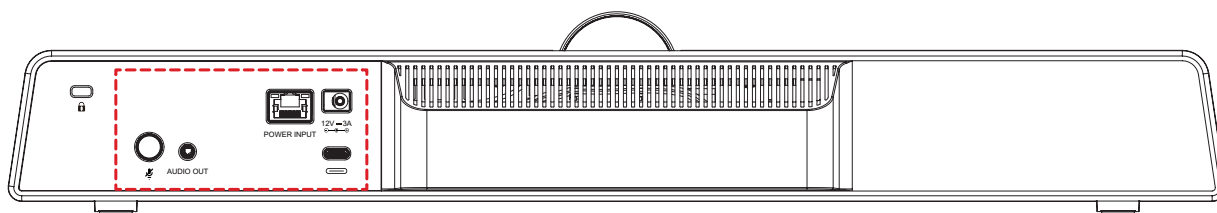

**UWAGA:** Upewnij się, że kamera (UMB202), gdy jest używana, jest domyślnym urządzeniem wyjścia wideo i audio.

## Połączenie USB

Podłącz jeden koniec kabla USB do portu USB kamery. Następnie podłącz drugi koniec do portu USB komputera, interaktywnego płaskiego panelu (IFP) lub komputera do wideokonferencji (MPC310-W31-TU).

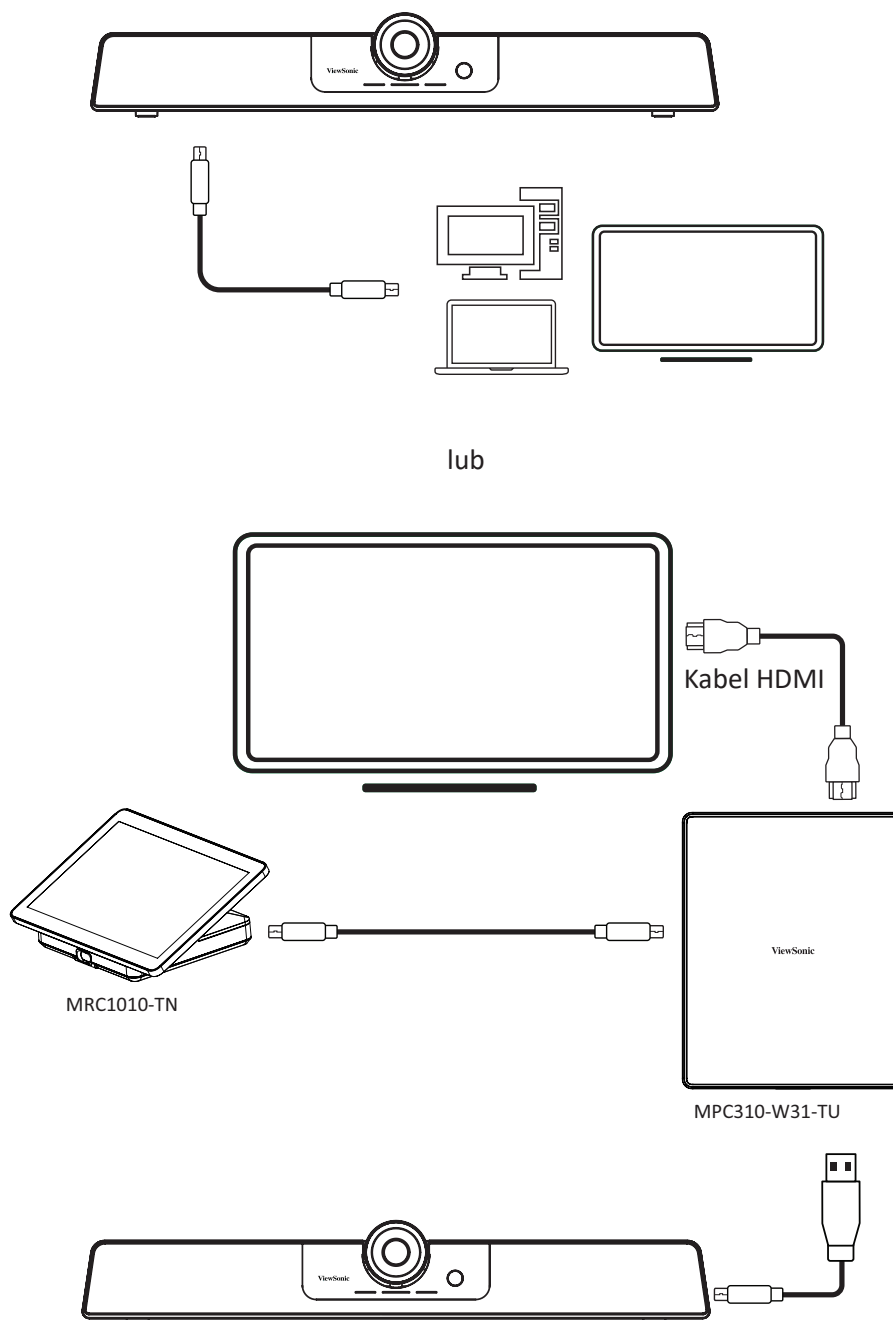

### UWAGA:

- Port RJ45 obsługuje jedynie Power over Ethernet (Zasilanie przez Ethernet).
- Szczegółowe informacje o ustawieniach ViewSonic MTR (Microsoft Teams Rooms), można znaleźć w instrukcji obsługi komputera do wideokonferencji ViewSonic MPC310-W31-TU i konsoli dotykowej MRC1010-TN.

# Dodatek

## Specyfikacje

### Aparat

Element	Specyfikacje
Czujnik	IMX577 1/2,3 cala, CMOS, 12M pikseli
Tryb skanowania	Progresywny
Montaż obiektywu	2G5P
Pole widzenia obiektywu	117,8° (DFOV), 109° (HFOV), 74,4° (VFOV)
Minimalne oświetlenie	50 luksów
Przesłona	Nie
Balans bieli	Automatyczny (Spełnia standard certyfikacji Teams)
Cyfrowa redukcja szumu	2DNR, 3DNR
Kompensacja podświetlenia	Obsługa WDR
Powiększenie cyfrowe	5x
Stosunek sygnału do szumu wideo	44dB (Spełnia standard certyfikacji Teams)

### USB

Element	Specyfikacje
Typ połączenia	USB 3.0, wstecznie zgodne z USB 2.0 (USB 3.0 dla adaptera C do A)
Kolor / Kompresja	MJPEG /YUY2 / H.264 / NV12
Format wideo (Rozdzielczość)	4K przy 30 fps, 1080p przy 30 fps, 720p przy 30fps, itd.
Audio USB	Częstotliwość próbkowania 16 kHz
Protokół komunikacji wideo USB	UVC 1.1
Sterowanie PTZ UVC	Obsługa (Sterowanie przez pilota)
UAC	Obsługa (Wersja 1.0)

### Interfejs wejścia/wyjścia

Element	Specyfikacje
Interfejs USB	1 x (USB 3.0, Type C)
Wyjście audio	1 x (3,5 mm)
Zasilanie	1 x (DC 2.0)
RJ45	1 x (Tylko Power over Ethernet)
Przycisk zasilania	1
Czujnik PIR	Tak



## Ogólne

Element	Specyfikacje	
Metoda sterowania	Pilot 2,4G	
Metoda instalacji	Komputer stacjonarny, ściana, TV i inne urządzenia wyświetlania.	
Temperatura działania	0° C ~ 40° C	
	32° F ~ 104° F	
Temperatura podczas przechowywania	-40° C ~ 60° C	
	-40° F ~ 140° F	
Wymiary (S x W x G)	462 x 76 x 93 mm	
	18,2" x 3,0" x 3,7"	
Waga netto	1,05 kg	
	2,31 funta	
Zasilacz	Wejście	Prąd zmienny 100~240V, 1A, 50/60Hz
	Wyjście	Prąd stały 12V, 3A
Zużycie energii	< 6W	

**UWAGA:** Użycie innego zasilacza może spowodować uszkodzenie. Przed użyciem nowego zasilacza należy sprawdzić, czy napięcie wejścia, napięcie wyjścia i moc wyjścia, są zgodne z oryginalnym zasilaczem.

## Audio

Element	Specyfikacje
Moduł	1 x moduł wysokich tonów 1 x moduł średniego poziomu basów
Moc znamionowa (Maksymalna)	8W
Impedancja	6 omów
Odpowiedź	20 Hz~20 000 Hz
Średni SPL (1W, m)	SPL 80db
Type (Typ)	Układ mikrofonów (Beamforming, 6 elementów)
Zakres zbierania	Zakres zbierania 8 metrów

## Lista kompatybilności

Poniżej znajduje się lista kompatybilności dla VB-WMK-002 i UMB202.

Model	Obsługa instalacji na górze	Obsługa instalacji na dole
CDE4330	✓	✓
CDE5530	✓	✓
CDE6530	✓	✓
CDE7530	✓	✓
CDE8630	✓	✓
CDE9830	✓	✗
IFP92UW	✓	✓
CDE92UW	✓	✓
IFP6553	✓	✓
IFP7553	✓	✓
IFP8653	✓	✓
IFP55G1	✓	✓
IFP65G1	✓	✓
IFP75G1	✓	✗
IFP86G1	✓	✗
IFP105S	✗	✗
IFP5550-3	✓	✓
IFP6550-3	✓	✓
IFP7550-3	✓	✗
IFP8650-3	✓	✓
IFP9850-3	✓	✗
IFP9850-4	✓	✗
IFP5550-5	✓	✓

Model	Obsługa instalacji na górze	Obsługa instalacji na dole
IFP6550-5	✓	✓
IFP7550-5	✓	✗
IFP8650-5	✓	✓
IFP6552-1A/B/BH	✓	✓
IFP6552-1C	✓	✓
IFP7552-1A/B/BH	✓	✗
IFP7552-1C	✓	✗
IFP8652-1A/B/BH	✓	✗
IFP8652-1C	✓	✗
IFP6552-2	✓	✓
IFP7552-2	✓	✓
IFP8652-2	✓	✓
IFP6532	✓	✓
IFP7532	✓	✗
IFP8632	✓	✓
IFP6533	✓	✓
IFP7533	✓	✗
IFP8633	✓	✓
IFP6562	✓	✓
IFP7562	✓	✗
IFP8662	✓	✓

## Wskaźniki LED

Kolor światła	Opis
Niebieskie światło pulsujące od lewej do prawej	Uruchamianie urządzenia.
Stałe białe	Urządzenie jest w pełni uruchomione i gotowe do użycia.
Stałe morskie (Cyjan)	Urządzenie jest w użyciu – mikrofon i kamera są włączone.
Stałe białe	Mikrofon jest włączony; kamera jest wyłączona
Stałe czerwone	Mikrofon jest wyłączony; kamera jest włączona.
Stałe czerwone	Mikrofon i kamera są wyłączone.
Białe światła zwiększające się/ zmniejszające się, od lewej do prawej	Zwiększanie lub zmniejszanie poziomu głośności.
Białe światło pulsujące od lewej do prawej	Trwa aktualizacja firmware.
12 kropek LED i niebieska kropka, która świeci raz na sekundę	Wskaźnik kierunku głosu. 12 punktów LED wskazuje zasięg 180°, a niebieskie światło wskazuje kierunek źródła dźwięku.

## Rozwiązywanie problemów

Problem lub zagadnienie	Możliwe rozwiązania
Brak zasilania	<ul style="list-style-type: none"><li>• Upewnij się, że urządzenie jest włączone, naciskając przycisk <b>Zasilanie</b> na pilocie.</li><li>• Upewnij się, że przewód zasilający jest prawidłowo i pewnie podłączony do urządzenia i do gniazda zasilania.</li><li>• Podłącz inne urządzenie do gniazda zasilania, aby sprawdzić, czy gniazdo jest zasilane.</li></ul>
Obraz wideo wyświetlany przez kamerę drży	<ul style="list-style-type: none"><li>• Upewnij się, że kamera jest bezpiecznie zainstalowana i stabilna.</li><li>• Sprawdź, czy w pobliżu nie ma żadnych urządzeń, które mogą powodować wibracje.</li></ul>

# Konserwacja urządzenia

## Ogólne zasady bezpieczeństwa

- Jeśli kamera nie będzie używana przez dłuższy czas, upewnij się, że jest on wyłączona, a kabel zasilający odłączony od gniazda zasilania.
- Należy unikać oświetlania obiektywu przez jasne obiekty (np. światło słoneczne) i unikać niestabilnych warunków oświetlenia.
- Nie należy używać kamery w pobliżu obiektów, które mogą transmitować fale radiowe o dużej mocy (np. stacja telewizyjna).

## Czyszczenie obiektywu kamery

- Obiektyw kamery należy wycierać czystą, miękką i bezpyłową szmatką. W ten sposób usuwany jest kurz i inne zanieczyszczenia.

## Czyszczenie obudowy

- Do czyszczenia należy używać miękkiej, suchej szmatki.

## Wyłączenie

- Firma ViewSonic® nie zaleca używania do czyszczenia urządzenia lub obudowy, środków czyszczących opartych na amoniaku lub alkoholu. Odnotowano sytuacje, że niektóre środki chemiczne uszkadzają urządzenie i/lub obudowę.
- Firma ViewSonic® nie ponosi odpowiedzialności za uszkodzenia spowodowane stosowaniem środków do czyszczenia zawierających amoniak lub alkohol.

# Informacje prawne i serwisowe

## Informacja o zgodności

Ta część adresuje wszystkie połączone wymagania i oświadczenia dotyczące przepisów. Potwierdzone odpowiednie zastosowania powinny się odnosić do etykiet z nazwą i odpowiednich oznaczeń na urządzeniu.

### Oświadczenie o zgodności z FCC

To urządzenie jest zgodne z częścią 15 przepisów FCC. Jego działanie podlega następującym dwóm warunkom: (1) to urządzenie nie może powodować szkodliwych zakłóceń oraz (2) to urządzenie musi akceptować wszystkie odbierane zakłócenia, włącznie z zakłóceniami, które mogą powodować nieoczekiwane działanie. To urządzenie zostało poddane testom, które stwierdziły, że spełnia ono ograniczenia dla urządzeń cyfrowych klasy B, zgodnie z częścią 15 przepisów FCC.

Ograniczenia te określono w celu zapewnienia stosownego zabezpieczenia przed szkodliwymi zakłóceniami w instalacjach domowych. To urządzenie generuje, wykorzystuje i może emitować energię częstotliwości radiowej i w przypadku instalacji oraz stosowania niezgodnie z instrukcjami może powodować uciążliwe zakłócenia komunikacji radiowej. Jednakże, nie gwarantuje się, że zakłócenia nie wystąpią w danej instalacji. Jeżeli urządzenie to powoduje uciążliwe zakłócenia odbioru radia i telewizji, co można sprawdzić poprzez włączenie i wyłączenie sprzętu, użytkownik może podjąć próbę usunięcia zakłóceń poprzez jeden lub więcej następujących środków

- Zmiana kierunku lub położenia anteny odbiorczej.
- Zwiększenie odstępów pomiędzy urządzeniem i odbiornikiem.
- Podłączenie urządzenia do gniazda zasilanego z innego obwodu niż odbiornik.
- Kontakt ze sprzedawcą lub doświadczonym technikiem RTV w celu uzyskania pomocy.

### Oświadczenie o zgodności z przepisami Industry Canada

CAN ICES(B) / NMB(B)

## Zgodność z CE dla krajów europejskich

**CE** To urządzenie jest zgodne z Dyrektywą EMC 2014/30/EU, Dyrektywą niskonapięciową 2014/35/EU.

### Następujące informacje są przeznaczone wyłącznie dla krajów członkowskich UE:

Znak pokazany po prawej oznacza zgodność z Dyrektywą 2012/19/EU dotyczącą Odpadów elektrycznych i elektronicznych (WEEE). Znak ten określa, że urządzenia NIE należy usuwać z niesortowanymi odpadami miejskimi, ale należy je przekazać do systemów zbiórki zgodnie z lokalnie obowiązującymi przepisami prawa.



Baterii nie można wyrzucać do odpadów ani do domowych pojemników na odpady, przeznaczonych do przyjmowania innych odpadów innych niż niebezpieczne i/lub materiałów nadających się do recyklingu. Należy korzystać z publicznego systemu zbiórki w celu ich zwrotu, recyklingu lub utylizacji zgodnie z lokalnymi przepisami.





## Deklaracja zgodności RoHS2

Ten produkt został skonstruowany i wyprodukowany zgodnie z Dyrektywą 2011/65/EU Parlamentu Europejskiego i Rady dotyczącej ograniczeń używania niektórych substancji niebezpiecznych w urządzeniach elektrycznych i elektronicznych (Dyrektywa RoHS2) i jest zgodny z wartościami maksymalnej koncentracji określonymi przez Europejski Komitet Adaptacji Technicznej (TAC), jak pokazano poniżej:

Substancja	Proponowana maksymalne stężenie	Rzeczywiste stężenie
Ołów (Pb)	0,1%	< 0,1%
Rtęć (Hg)	0,1%	< 0,1%
Kadm (Cd)	0,01%	< 0,01%
Chrom sześciowartościowy (Cr6 <sup>+</sup> )	0,1%	< 0,1%
Polibromowane dwufenyle (PBB)	0,1%	< 0,1%
Polibromowane etery difenylowe (PBDE)	0,1%	< 0,1%
Ftalan Bis (dwu-2-etyloheksyl) (DEHP)	0,1%	< 0,1%
Ftalan benzylo butylu (BBP)	0,1%	< 0,1%
Ftalan dibutylu (DBP)	0,1%	< 0,1%
Ftalan diizobutylu (DIBP)	0,1%	< 0,1%

**Niektóre komponenty produktów, jak określono powyżej są wyłączone, na podstawie Dodatku III Dyrektyw RoHS2, jak określono poniżej:**

- Stop miedzi zawierający wagowo do 4% ołowiu.
- Ołów w stopach lutowniczych o wysokiej temperaturze topnienia (tj. stopy ołowiane zawierające wagowo 85% lub więcej ołowiu).
- Komponenty elektryczne i elektroniczne zawierające ołów w szkłe lub ceramice inne niż ceramika dielektryczna w kondensatorach, np. urządzenia piezoelektryczne lub w szklanych lub ceramicznych składnikach matryc.
- Ołów w ceramicznych kondensatorach dielektrycznych dla napięcia znamionowego prądu zmiennego 125V lub prądu stałego 250V albo wyższego.

## **Indyjskie ograniczenie dotyczące substancji niebezpiecznych**

Oświadczenie o ograniczeniach dotyczących substancji niebezpiecznych (Indie). Ten produkt jest zgodny z przepisami "India E-waste Rule 2011" i zakazuje używania ołowiu, rtęci, sześciowartościowego chromu, polibromowanego dwufenylu lub polibromowanych eterów difenylowych o stężeniach przekraczających 0,1 % wagi i 0,01 % wagi dla kadmu, poza wyjątkami ustalonymi w Harmonogramie 2 przepisów.

## **Usuwanie produktu i upływanie terminu jego przydatności**

Firma ViewSonic® szanuje środowisko naturalne i jest zaangażowana w działania proekologiczne. Dziękujemy za wspieranie inteligentnego, proekologicznego przetwarzania komputerowego. Należy odwiedzić stronę internetową ViewSonic®, aby dowiedzieć się więcej.

### **USA i Kanada**

<https://www.viewsonic.com/us/go-green-with-viewsonic>

### **Europa**

<https://www.viewsonic.com/eu/environmental-social-governance/recycle>

### **Tajwan**

<https://recycle.moenv.gov.tw/>

**Użytkownicy z UE proszeni są o kontakt w przypadku jakichkolwiek problemów związanych z bezpieczeństwem/wypadkami, które wystąpiły w związku z tym produktem:**

ViewSonic Europe Limited



Haaksbergweg 75  
1101 BR Amsterdam  
Niderlandy



+31 (0) 650608655



[EPREL@viewsoniceurope.com](mailto:EPREL@viewsoniceurope.com)



<https://www.viewsonic.com/eu/>

## Informacje o prawach autorskich

Copyright © ViewSonic® Corporation, 2024. Wszelkie prawa zastrzeżone.

Macintosh i Power Macintosh to zastrzeżone znaki towarowe Apple Inc.

Microsoft, Windows i logo Windows logo to zastrzeżone znaki towarowe Microsoft Corporation w Stanach Zjednoczonych i w innych krajach.

ViewSonic® i logo trzech ptaków to zastrzeżone znaki towarowe ViewSonic® Corporation.

VESA to zastrzeżony znak towarowy Video Electronics Standards Association. DPMS, DisplayPort i DDC to znaki towarowe VESA.

ENERGY STAR® to zastrzeżony znak towarowy U.S. Environmental Protection Agency (EPA).

Jako partner handlowy firmy ENERGY STAR®, ViewSonic® Corporation stwierdza, że ten produkt odpowiada wytycznym firmy ENERGY STAR® w zakresie skuteczności energetycznej.

**Wyłączenie:** ViewSonic® Corporation nie ponosi żadnej odpowiedzialności za techniczne lub edytorskie błędy lub pominięcia w tej publikacji; w odniesieniu do przypadkowych albo wynikowych szkód, spowodowanych wykorzystywaniem tego materiału albo działania lub używania tego produktu.

Dążąc stale do ulepszania produktu, firma ViewSonic® Corporation zastrzega sobie prawo do zmiany specyfikacji produktu bez wcześniejszego powiadomienia. Informacje w tym dokumencie mogą zostać zmienione bez powiadomienia.

Żadnej części tej publikacji nie można kopiować, powielać lub przesyłać w jakikolwiek sposób do jakichkolwiek celów, bez wcześniejszego, pisemnego pozwolenia uzyskanego od firmy ViewSonic® Corporation.

## Obsługa klienta

W celu uzyskania pomocy technicznej lub serwisu dla produktu, należy sprawdzić tabelę poniżej lub skontaktować się z naszym sprzedawcą.

**UWAGA:** Będzie potrzebny numer seryjny produktu.

Kraj/Region	Strona internetowa	Kraj/Region	Strona internetowa
<b>Azja z rejonu Pacyfiku oraz Afryka</b>			
Australia	<a href="http://www.viewsonic.com/au/">www.viewsonic.com/au/</a>	Bangladesz	<a href="http://www.viewsonic.com/bd/">www.viewsonic.com/bd/</a>
中国 (Chiny)	<a href="http://www.viewsonic.com.cn">www.viewsonic.com.cn</a>	香港 (繁體中文)	<a href="http://www.viewsonic.com/hk/">www.viewsonic.com/hk/</a>
Hong Kong (Angielski)	<a href="http://www.viewsonic.com/hk-en/">www.viewsonic.com/hk-en/</a>	Indie	<a href="http://www.viewsonic.com/in/">www.viewsonic.com/in/</a>
Indonezja	<a href="http://www.viewsonic.com/id/">www.viewsonic.com/id/</a>	Izrael	<a href="http://www.viewsonic.com/il/">www.viewsonic.com/il/</a>
日本 (Japonia)	<a href="http://www.viewsonic.com/jp/">www.viewsonic.com/jp/</a>	Korea	<a href="http://www.viewsonic.com/kr/">www.viewsonic.com/kr/</a>
Malezja	<a href="http://www.viewsonic.com/my/">www.viewsonic.com/my/</a>	Bliski Wschód	<a href="http://www.viewsonic.com/me/">www.viewsonic.com/me/</a>
Myanmar	<a href="http://www.viewsonic.com/mm/">www.viewsonic.com/mm/</a>	Nepal	<a href="http://www.viewsonic.com/np/">www.viewsonic.com/np/</a>
Nowa Zelandia	<a href="http://www.viewsonic.com/nz/">www.viewsonic.com/nz/</a>	Pakistan	<a href="http://www.viewsonic.com/pk/">www.viewsonic.com/pk/</a>
Filipiny	<a href="http://www.viewsonic.com/ph/">www.viewsonic.com/ph/</a>	Singapur	<a href="http://www.viewsonic.com/sg/">www.viewsonic.com/sg/</a>
臺灣 (Tajwan)	<a href="http://www.viewsonic.com/tw/">www.viewsonic.com/tw/</a>	ประเทศไทย	<a href="http://www.viewsonic.com/th/">www.viewsonic.com/th/</a>
Việt Nam	<a href="http://www.viewsonic.com/vn/">www.viewsonic.com/vn/</a>	Republika Południowej Afryki i Mauritius	<a href="http://www.viewsonic.com/za/">www.viewsonic.com/za/</a>
<b>Ameryki</b>			
Stany Zjednoczone	<a href="http://www.viewsonic.com/us">www.viewsonic.com/us</a>	Kanada	<a href="http://www.viewsonic.com/us">www.viewsonic.com/us</a>
Ameryka Łacińska	<a href="http://www.viewsonic.com/la">www.viewsonic.com/la</a>		
<b>Europa</b>			
Europa	<a href="http://www.viewsonic.com/eu/">www.viewsonic.com/eu/</a>	Francja	<a href="http://www.viewsonic.com/fr/">www.viewsonic.com/fr/</a>
Deutschland	<a href="http://www.viewsonic.com/de/">www.viewsonic.com/de/</a>	Қазақстан	<a href="http://www.viewsonic.com/kz/">www.viewsonic.com/kz/</a>
Россия	<a href="http://www.viewsonic.com/ru/">www.viewsonic.com/ru/</a>	España	<a href="http://www.viewsonic.com/es/">www.viewsonic.com/es/</a>
Türkiye	<a href="http://www.viewsonic.com/tr/">www.viewsonic.com/tr/</a>	Україна	<a href="http://www.viewsonic.com/ua/">www.viewsonic.com/ua/</a>
Wielka Brytania	<a href="http://www.viewsonic.com/uk/">www.viewsonic.com/uk/</a>		

## Ograniczona gwarancja

Wyświetlacz ViewSonic®

### Co obejmuje gwarancja:

Firma ViewSonic® gwarantuje, że w okresie gwarancji, przy normalnym użytkowaniu, jej produkty będą wolne od wad materiałowych i defektów wytwarzania. Jeśli w okresie obowiązywania gwarancji ujawnią się wady materiałowe lub defekty wytwarzania, firma ViewSonic® według własnego uznania naprawi lub wymieni produkt na produkt podobny. Produkt zamienny albo części mogą zawierać zregenerowane fabrycznie albo odnowione części lub komponenty. Naprawa lub wymiana urządzenia lub podzespołów będzie objęta w sposób zrównoważony czasem pozostałym w ramach ograniczonej pierwotnej gwarancji klienta, a okres gwarancyjny nie zostanie przedłużony. Firma ViewSonic® oferuje bez gwarancji oprogramowanie stron trzecich, czy to dostarczany wraz z produktem lub zainstalowany przez klienta, montaż nieautoryzowanych części sprzętowej lub podzespołów, np. lampy do projektora. (Sprawdź: rozdział „Co nie jest objęte gwarancją”).

### Jak długo obowiązuje gwarancja:

Na monitory ViewSonic® jest udzielana gwarancja na okres od 1 do 3 lat, w zależności od kraju zakupu, na wszystkie części, włącznie ze źródłem światła oraz na robociznę, która obowiązuje od daty zakupu przez pierwszego nabywcę.

### Kogo chroni gwarancja:

Ta gwarancja jest ważna wyłącznie dla pierwszego nabywcy.

### Co nie jest objęte gwarancją:

- Żaden produkt ze zniszczonym, zmodyfikowanym albo usuniętym numerem fabrycznym.
- Uszkodzenia, pogorszenie jakości albo awaria spowodowana przez:
  - » Wypadkiem, niewłaściwym użytkowaniem, zaniedbaniem, wodą, wyładowaniem atmosferycznym, albo innymi siłami natury, nieautoryzowaną modyfikacją produktu albo nieprzestrzeganiem instrukcji dostarczonych z produktem.
  - » Naprawy lub próby napraw wykonywanych przez kogokolwiek bez upoważnienia firmy ViewSonic®.
  - » Uszkodzenia lub utrata programów, danych, bądź wymiennych nośników pamięci.
  - » Normalnym zużyciem.
  - » Usunięciem lub instalacją produktu.

- Oprogramowane lub utrata danych w wyniku naprawy lub wymiany.
- Wszelkich uszkodzeń produktu podczas dostawy.
- Przyczyny zewnętrzne, np. fluktuacje prądu elektrycznego lub awarie.
- Używaniem materiałów eksploatacyjnych lub części, które nie spełniają specyfikacji ViewSonic.
- Nieprzestrzeganie przez właściciela zasad wykonywania okresowych konserwacji opisanych w niniejszym Podręczniku użytkownika.
- Wszelkimi innymi przyczynami, nie powiązаныmi z defektem produktu.
- Uszkodzenia spowodowane przez statyczne (nieruchome) obrazy wyświetlane przez dłuższy czas (określane również wypalaniem obrazu).
- Oprogramowanie - dostarczane wraz z produktem lub instalowane przez klienta oprogramowanie stron trzecich.
- Sprzęt/akcesoria/części/podzespoły –montaż niezatwierdzonego sprzętu, akcesoriów, materiałów eksploatacyjnych lub podzespołów, np. lamp do projektora.
- Uszkodzenia powłoki na powierzchni monitora lub jej niewłaściwe użytkowanie poprzez czyszczenie niezgodnie z zasadami opisanymi w tym Podręczniku użytkownika.
- Koszty serwisowe wynikające z usuwania, montażu i konfiguracji, w szczególności montaż naścienny produktu.

### **Jak uzyskać serwis:**

- W celu uzyskania informacji na temat napraw serwisowych w okresie obowiązywania gwarancji należy skontaktować się z obsługą klienta firmy ViewSonic® (należy przejść na stronę „Obsługa klienta”). Należy podać numer seryjny produktu.
- Aby uzyskać świadczenie gwarancyjne należy dostarczyć: (a) Oryginalny dowód sprzedaży z datą sprzedaży, (b) imię i nazwisko, (c) adres, (d) opis problemu oraz (e) numer seryjny produktu.
- Produkt należy zanieść lub wysłać w oryginalnym opakowaniu po opłaceniu kosztów do autoryzowanego punktu serwisowego ViewSonic® lub bezpośrednio do firmy ViewSonic®.
- W celu uzyskania dodatkowych informacji lub nazwy najbliższego punktu serwisowego firmy ViewSonic® należy skontaktować się z firmą ViewSonic®.

### **Ograniczenie dorozumianych gwarancji:**

Nie zapewnia się żadnych gwarancji, wyrażonych lub dorozumianych, wykraczających poza zamieszczony tu opis, włącznie z dorozumianą gwarancją przydatności handlowej i dopasowania do określonego celu.

### **Wyłączenia szkód:**

Odpowiedzialność firmy ViewSonic jest ograniczona do kosztu naprawy lub wymiany produktu. Firma ViewSonic® nie ponosi żadnej odpowiedzialności w przypadku:

- Szkody wyrządzone w stosunku do innego mienia, spowodowane przez usterki wyrobu, szkody polegające na niewygodzie, niemożności użytkowania wyrobu, stracie czasu, zysków, możliwości gospodarczych, dobrego imienia, zakłóceniu stosunków gospodarczych lub na innej stracie handlowej, nawet po powiadomieniu o możliwości takich szkód.
- Wszelkie inne szkody przypadkowe, wtórne lub określone inaczej.
- Wszelkie roszczenia dowolnej strony trzeciej wobec klienta.
- Naprawy lub próby napraw wykonywanych przez kogokolwiek bez upoważnienia firmy ViewSonic®.

### **Skutki prawa stanowego:**

Niniejsza gwarancja nadaje klientowi określone uprawnienia i może on także posiadać inne. W niektórych stanach niedozwolone jest ograniczanie gwarancji domniemanych, ani też wyłączenie szkód dodatkowych i następczych, toteż powyższe ograniczenia mogą nie mieć zastosowania do danego użytkownika.

### **Sprzedaż poza USA i Kanadą:**

W celu uzyskania informacji na temat gwarancji i usług serwisowych dla produktów firmy ViewSonic® sprzedawanych poza Stanami Zjednoczonymi i Kanadą należy skontaktować się z firmą ViewSonic® lub lokalnym sprzedawcą ViewSonic®.

Okres gwarancji na ten produkt w części kontynentalnej Chin (z wyłączeniem Hongkongu, Makao i Tajwanu) zależy od zasad i warunków określonych w Karcie gwarancyjnej.

Szczegółowe informacje dotyczące udzielonej gwarancji dla użytkowników z Europy i Rosji, są dostępne pod adresem <http://www.viewsonic.com/eu/> w części "Support/Warranty Information".



**ViewSonic®**