

# Serie IFPG1

Display tattile commerciale

Manuale utente

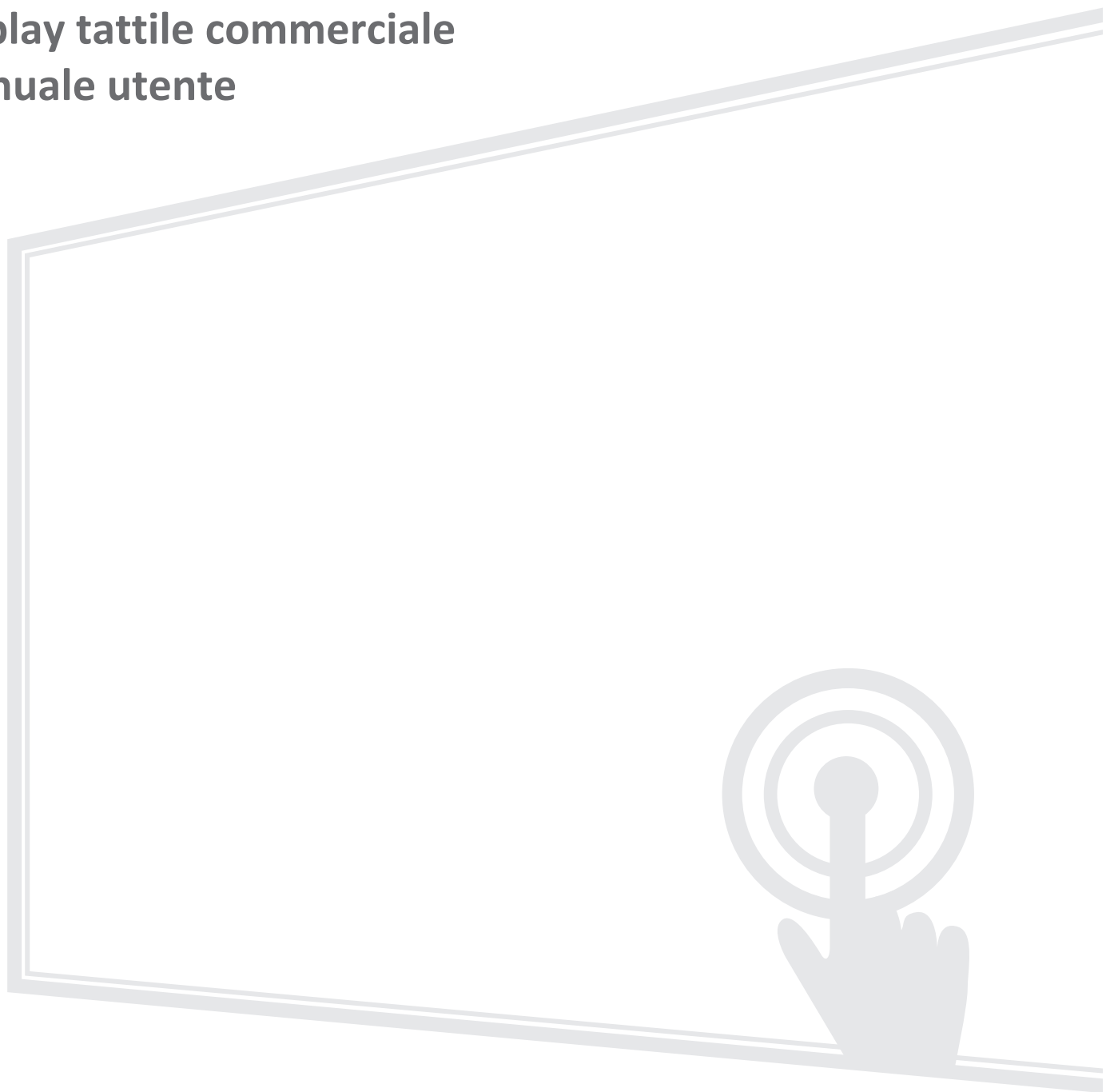

## **Grazie per aver scelto ViewSonic®**

In qualità di fornitore leader a livello globale di soluzioni visive, ViewSonic® si impegna a superare le aspettative mondiali per evoluzione, innovazione e semplicità tecnologica. A ViewSonic® crediamo che i nostri prodotti abbiano il potenziale di cambiare in meglio il mondo e siamo sicuri che sarete pienamente soddisfatti del prodotto ViewSonic® scelto.

Ancora una volta, vi ringraziamo per aver scelto ViewSonic®!

# Precauzioni di sicurezza

Leggere le seguenti **Precauzioni di sicurezza** prima di utilizzare il dispositivo.

- Conservare il presente manuale in un luogo sicuro per riferimento futuro.
- Leggere tutti gli avvisi e attenersi a tutte le istruzioni.
- Non utilizzare il dispositivo vicino all'acqua. Per ridurre il rischio di incendi o scosse elettriche, non esporre il dispositivo all'umidità.
- Non rimuovere il coperchio posteriore. Questo monitor contiene componenti con tensioni elevate. In caso contrario, potrebbero verificarsi infortuni.
- Evitare di esporre il dispositivo alla luce solare diretta o ad altre fonti di calore eccessive.
- Non eseguire l'installazione nei pressi di fonti di calore come radiatori, diffusori di aria calda, stufe o altri dispositivi (inclusi amplificatori) che possono aumentare la temperatura del dispositivo a livelli pericolosi.
- Utilizzare un panno morbido e asciutto per pulire l'involucro esterno. Per maggiori informazioni, consultare la sezione "Manutenzione".
- Quando si sposta il dispositivo, fare attenzione a non far cadere o urtare il dispositivo.
- Non posizionare il dispositivo su superfici irregolari o instabili. Il dispositivo potrebbe cadere provocando lesioni o guastandosi.
- Non collocare oggetti pesanti sul dispositivo o sui cavi di collegamento.
- In caso di fumo, rumori anomali o odori strani, spegnere immediatamente il dispositivo e contattare il rivenditore o ViewSonic®. Continuare a usare il dispositivo in queste condizioni può essere pericoloso.
- Il dispositivo è un monitor con retroilluminazione a LED destinato all'uso generale in ufficio.
- Non tentare di eludere le disposizioni di sicurezza concernenti la spina polarizzata o la messa a terra. Una spina polarizzata presenta due lamelle di cui una è più grande dell'altra. Una spina con messa a terra presenta due lamelle e un terzo polo di messa a terra. La lamella ampia e il terzo polo servono per la sicurezza personale. Se la spina non è adatta alla presa di corrente, utilizzare un adattatore e non tentare di forzare l'inserimento della spina nella presa.
- Quando si effettua il collegamento a una presa di corrente, **NON** rimuovere il polo di messa a terra. Assicurarsi che i poli di messa a terra non siano **MAI RIMOSSI**.
- Evitare di calpestare o schiacciare il cavo di alimentazione, in particolare sulla spina e nel punto in cui fuoriesce dall'apparecchio. Assicurarsi che la presa di corrente sia posizionata vicino all'apparecchio in modo che sia facilmente accessibile.

- Utilizzare solo accessori specificati dal produttore.
- Quando si utilizza un carrello, prestare attenzione quando si sposta il carrello con sopra l'attrezzatura per evitare che si ribalti provocando lesioni.
- Scollegare la spina di alimentazione dalla presa CA se il dispositivo non viene utilizzato per un lungo periodo di tempo.
- Posizionare il dispositivo in un'area ben ventilata. Non posizionare oggetti sul dispositivo che impediscano la dissipazione del calore.

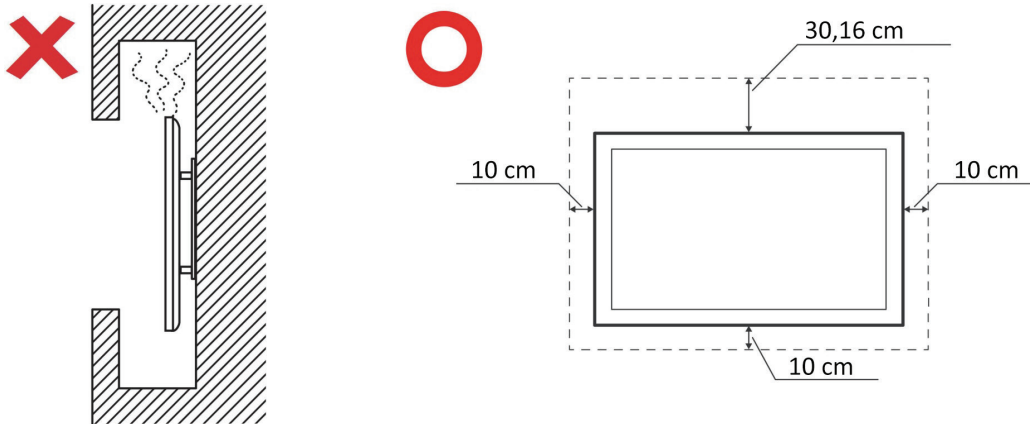

- Fare riferimento sempre a personale di servizio qualificato per le riparazioni. Occorre rivolgersi all'assistenza quando l'unità viene danneggiata, come ad esempio:
  - » se il cavo di alimentazione o la spina sono danneggiati
  - » se penetrano liquidi o oggetti nell'unità
  - » se l'unità viene esposta ad umidità
  - » se l'unità non funziona normalmente o è caduta



# Indice

|  |          |
|--|----------|
| <b>Precauzioni di sicurezza .....</b>          | <b>3</b> |
| <b>Introduzione.....</b>                       | <b>8</b> |
| Contenuti della confezione.....                | 8        |
| Specifiche kit montaggio a parete (VESA) ..... | 9        |
| IFP55G1 .....                                  | 9        |
| IFP65G1 .....                                  | 10       |
| IFP75G1 .....                                  | 11       |
| IFP86G1 .....                                  | 12       |
| Panoramica del prodotto.....                   | 13       |
| IFP55G1 .....                                  | 13       |
| IFP65G1 .....                                  | 14       |
| IFP75G1 .....                                  | 15       |
| IFP86G1 .....                                  | 16       |
| Pannello di controllo .....                    | 17       |
| Pannelli I/O.....                              | 18       |
| I/O anteriore.....                             | 19       |
| I/O posteriore.....                            | 20       |
| I/O laterale .....                             | 21       |
| Telecomando.....                               | 23       |
| Uso dei gesti.....                             | 27       |

|   |           |
|---|-----------|
| <b>Realizzazione dei collegamenti .....</b>                           | <b>29</b> |
| Collegamento all'alimentazione .....                                  | 29        |
| Collegamento di dispositivi esterni e collegamento con un tocco ..... | 30        |
| Collegamento tipo C .....   | 31        |
| Collegamento HDMI .....   | 31        |
| Collegamento VGA .....  | 31        |
| Collegamento RS-232 .....   | 32        |
| Collegamenti USB e di rete .....                                      | 33        |
| Periferiche USB .....   | 33        |
| Cavi di rete e modem .....  | 33        |
| Collegamento del lettore multimediale .....                           | 34        |
| Collegamento audio .....  | 35        |
| Ingresso audio .....  | 35        |
| Uscita audio .....  | 35        |
| Collegamenti opzionali .....  | 36        |
| Installazione del computer slot-in (slot OPS) .....                   | 36        |
| <b>Uso di ViewBoard .....</b>   | <b>37</b> |
| Accensione/Spegnimento di ViewBoard .....                             | 37        |
| Menu ad albero dell'OSD (On-Screen Display) .....                     | 38        |
| Operazioni del menu dell'OSD (On-Screen Display) .....                | 44        |
| VGA .....   | 45        |
| Input Source (Sorgente ingresso) .....                                | 46        |
| WriteAway .....   | 47        |
| Picture (Immagini) .....  | 48        |
| Audio .....   | 50        |
| Time (Ora) .....  | 51        |
| About (Informazioni) .....  | 52        |
| Advanced Options (Opzioni avanzate) .....                             | 53        |
| Other Settings (Altre impostazioni) .....                             | 55        |
| Leave OSD Menu (Esci dal menu OSD) .....                              | 56        |
| Filtro luce blu e protezione degli occhi .....                        | 57        |

|  |           |
|--|-----------|
| <b>Protocollo RS-232 .....</b>   | <b>59</b> |
| Descrizione .....  | 59        |
| Specifiche hardware RS-232.....  | 59        |
| Specifiche hardware LAN .....  | 60        |
| Impostazioni di comunicazione RS-232.....                              | 60        |
| Impostazione di comunicazione LAN .....                                | 60        |
| Riferimento ai messaggi di comando .....                               | 60        |
| <b>Appendice .....</b>   | <b>61</b> |
| Specifiche .....   | 61        |
| Modalità di tempo di visualizzazione .....                             | 63        |
| HDMI .....   | 63        |
| USB tipo C.....  | 63        |
| VGA .....  | 64        |
| Risoluzione dei problemi .....   | 65        |
| Manutenzione .....   | 67        |
| Precauzioni generali .....   | 67        |
| Pulizia dello schermo.....   | 67        |
| Pulizia della scocca .....   | 67        |
| <b>Informazioni sulle normative e per la riparazione .....</b>         | <b>68</b> |
| Informazioni sulla conformità .....                                    | 68        |
| Dichiarazione di conformità FCC .....                                  | 68        |
| Dichiarazione di Industry Canada.....                                  | 68        |
| Conformità CE per i paesi europei .....                                | 68        |
| Dichiarazione di conformità RoHS2.....                                 | 69        |
| Dichiarazione ENERGY STAR.....   | 70        |
| Restrizione indiana sulle sostanze pericolose .....                    | 71        |
| Smaltimento del prodotto alla fine della vita utile del prodotto ..... | 71        |
| Informazioni sul Copyright .....                                       | 72        |
| Servizio assistenza.....   | 73        |
| Garanzia limitata .....  | 74        |



## Specifiche kit montaggio a parete (VESA)

**NOTA:** Seguire le istruzioni nella guida all'installazione del supporto a parete per installare il supporto a parete o la staffa di montaggio mobile. In caso di fissaggio ad altri materiali da costruzione, contattare il rivenditore più vicino.

### IFP55G1

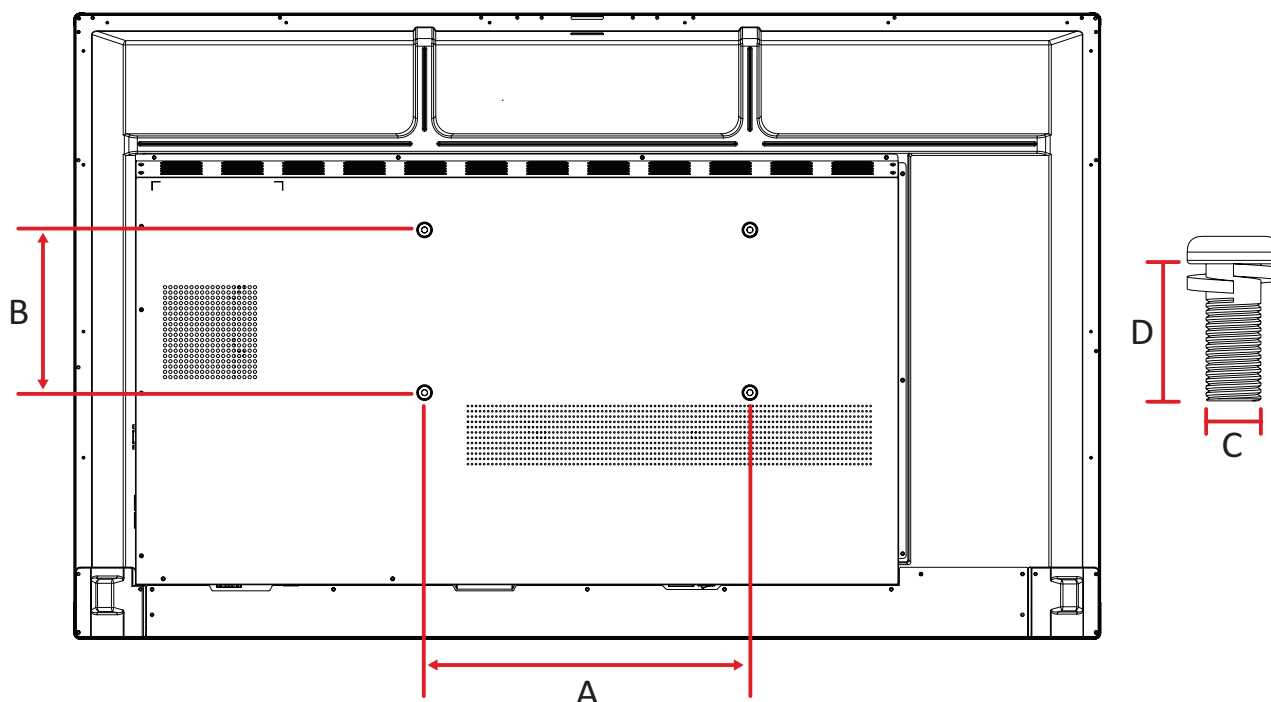

| Modello | Spec. VESA (A x B) | Vite standard (C x D) | Quantità |
|---------|--------------------|-----------------------|----------|
| IFP55G1 | 400 x 200 mm       | M8 x 25 mm            | 4        |

**NOTA:** Non utilizzare viti più lunghe della dimensione standard, poiché potrebbero danneggiare l'interno del display.

# IFP65G1

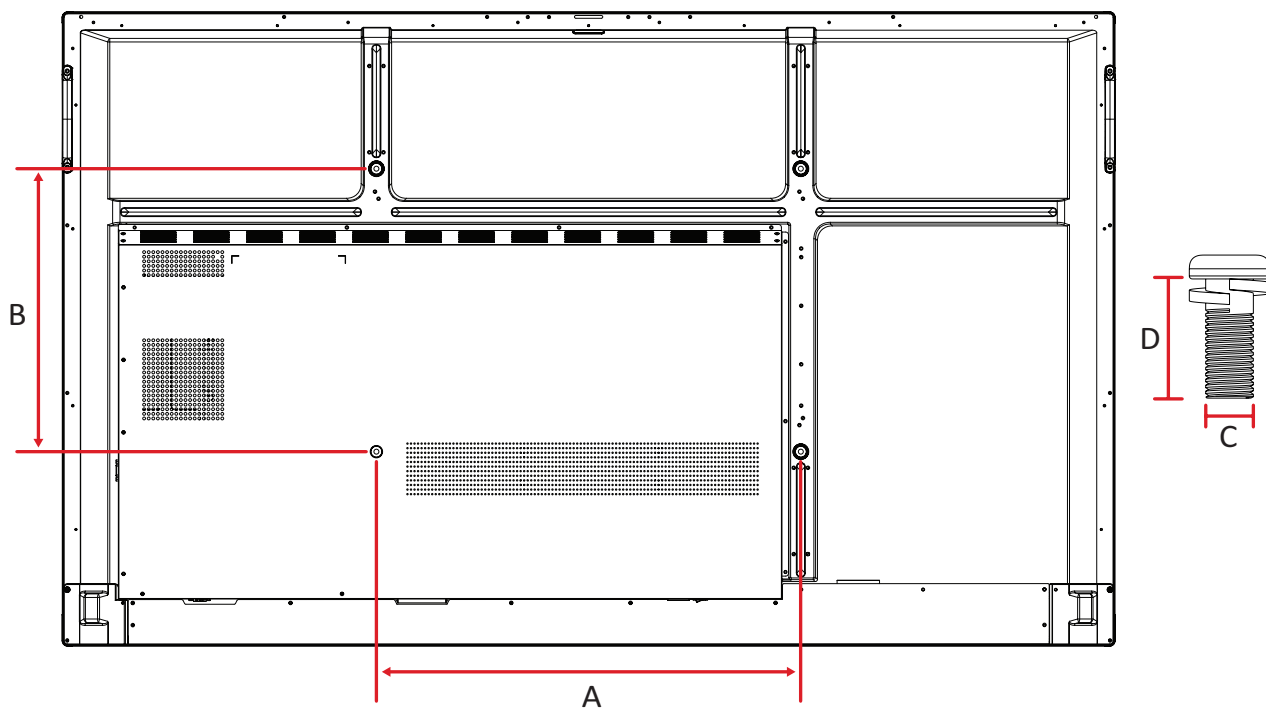

| Modello | Spec. VESA (A x B) | Vite standard (C x D) | Quantità |
|---------|--------------------|-----------------------|----------|
| IFP65G1 | 600 x 400 mm       | M8 x 25 mm            | 4        |

**NOTA:** Non utilizzare viti più lunghe della dimensione standard, poiché potrebbero danneggiare l'interno del display.

# IFP75G1

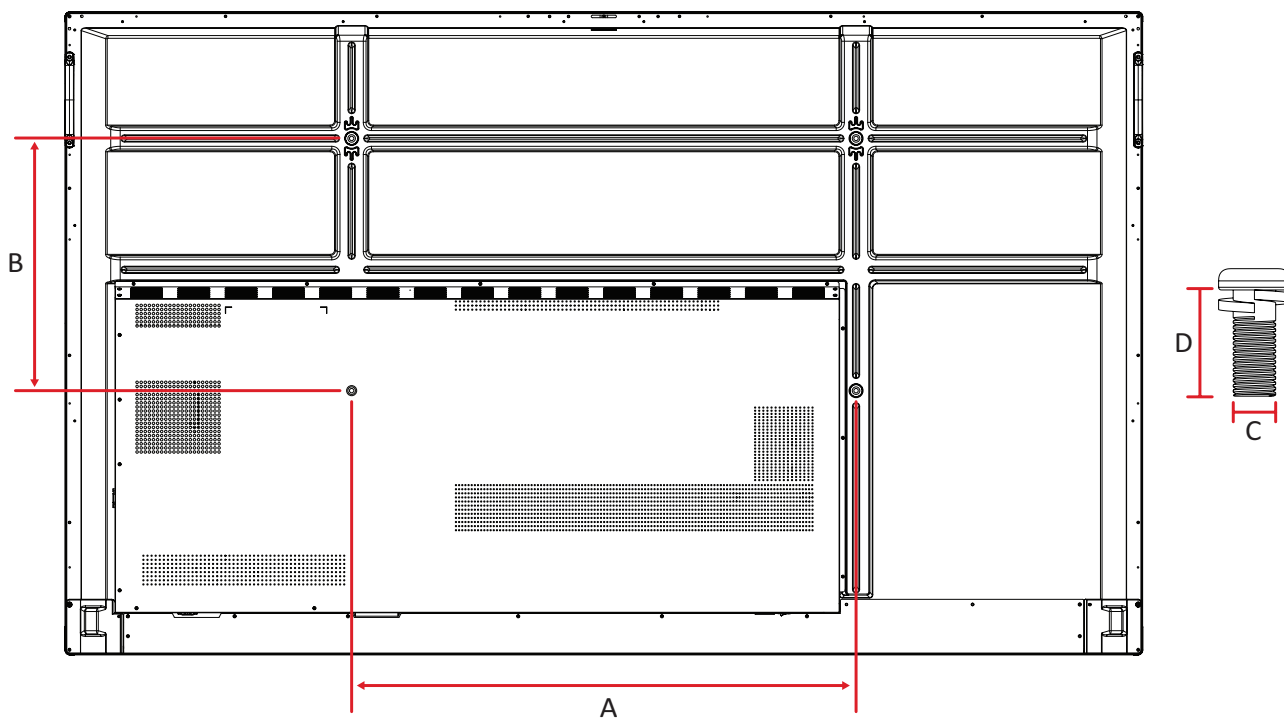

| Modello | Spec. VESA (A x B) | Vite standard (C x D) | Quantità |
|---------|--------------------|-----------------------|----------|
| IFP75G1 | 800 x 400 mm       | M8 x 25 mm            | 4        |

**NOTA:** Non utilizzare viti più lunghe della dimensione standard, poiché potrebbero danneggiare l'interno del display.

# IFP86G1

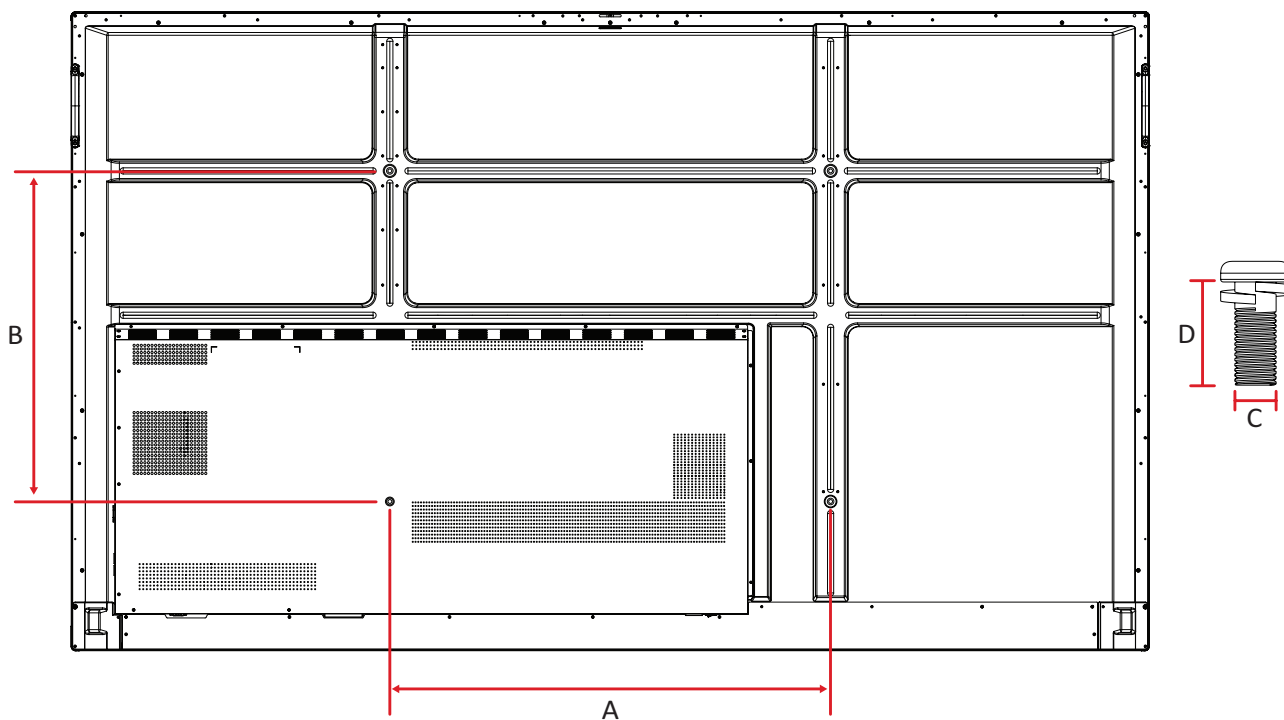

| Modello | Spec. VESA (A x B) | Vite standard (C x D) | Quantità |
|---------|--------------------|-----------------------|----------|
| IFP86G1 | 800 x 600 mm       | M8 x 25 mm            | 4        |

**NOTA:** Non utilizzare viti più lunghe della dimensione standard, poiché potrebbero danneggiare l'interno del display.



# Panoramica del prodotto

## IFP55G1

### Pannello anteriore

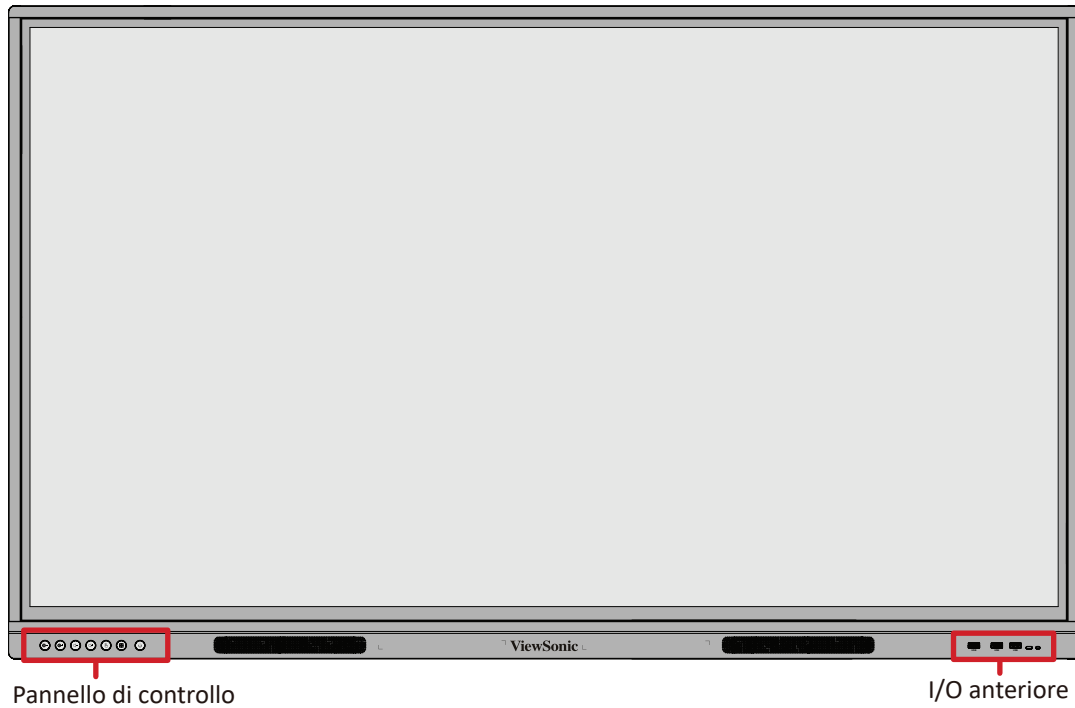

### Pannello posteriore

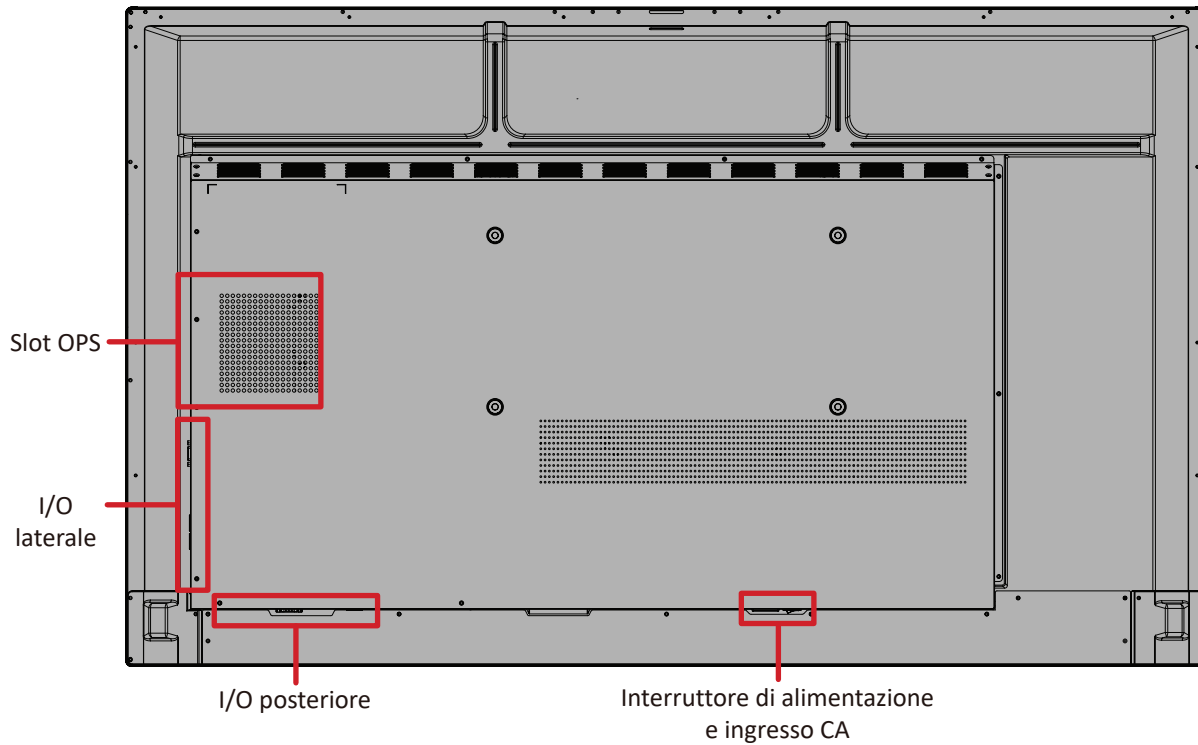

# IFP65G1

## Pannello anteriore



## Pannello posteriore

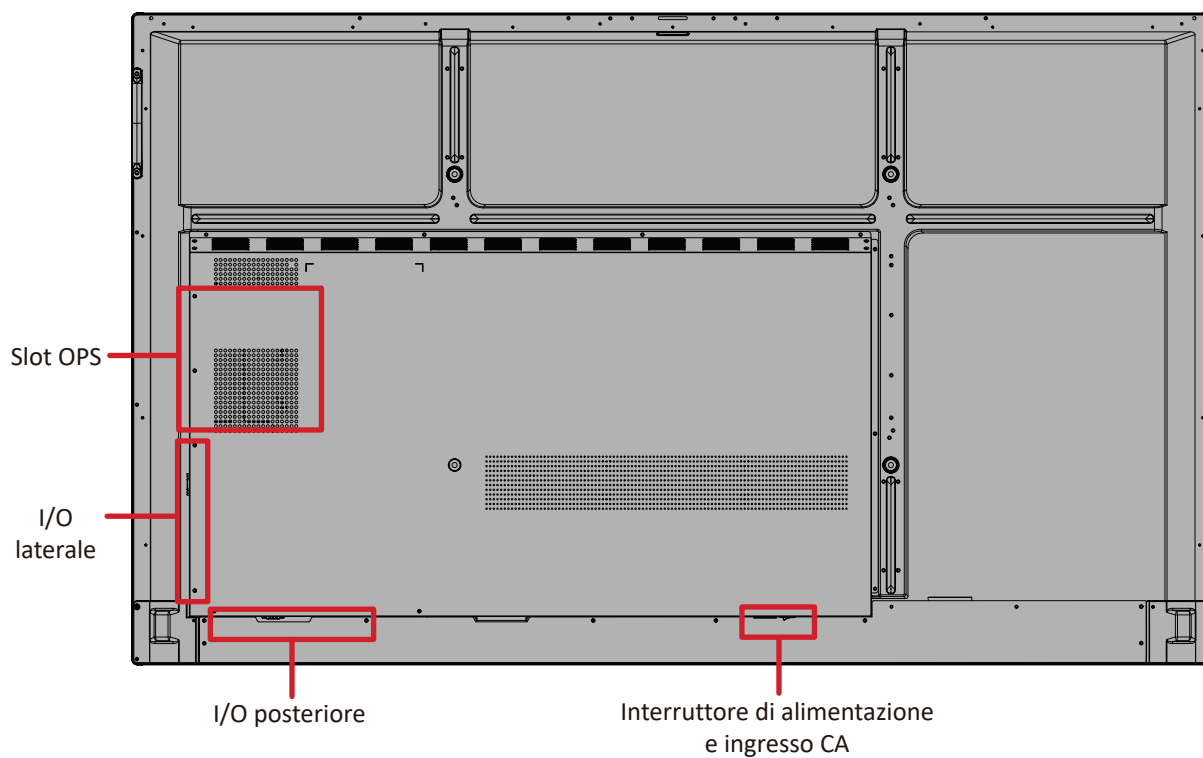

# IFP75G1

## Pannello anteriore



## Pannello posteriore

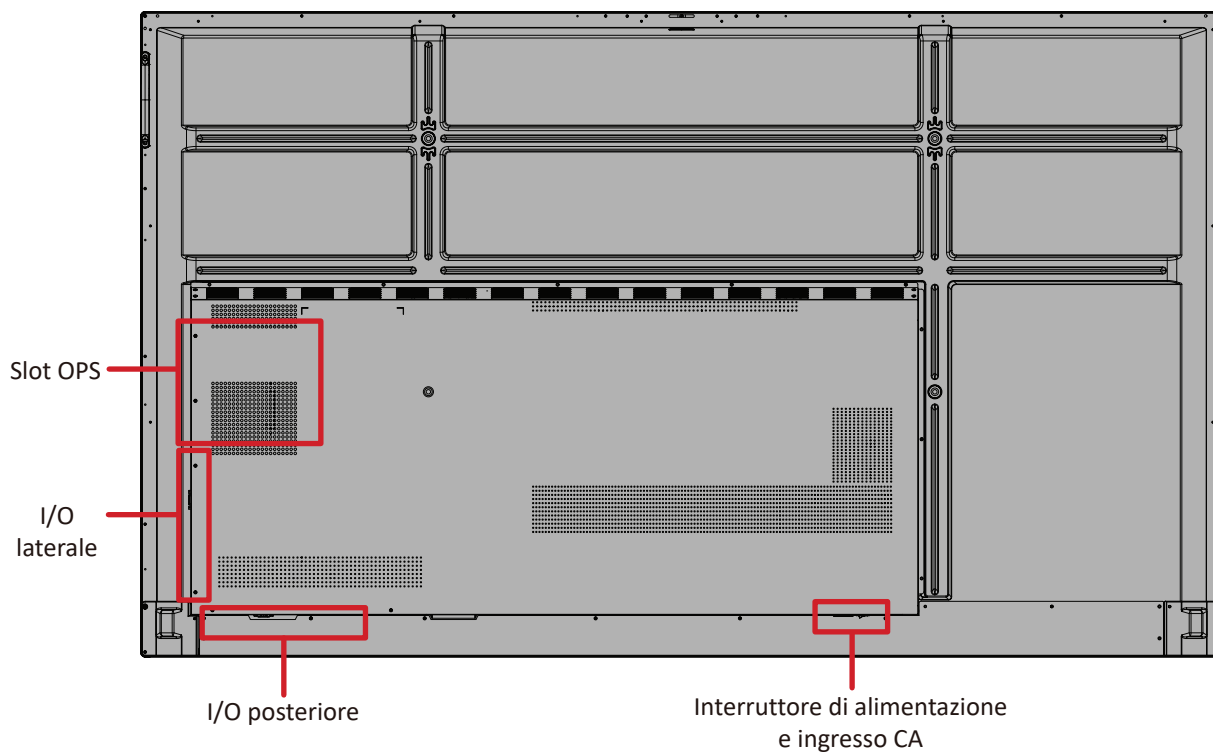

# IFP86G1

## Pannello anteriore





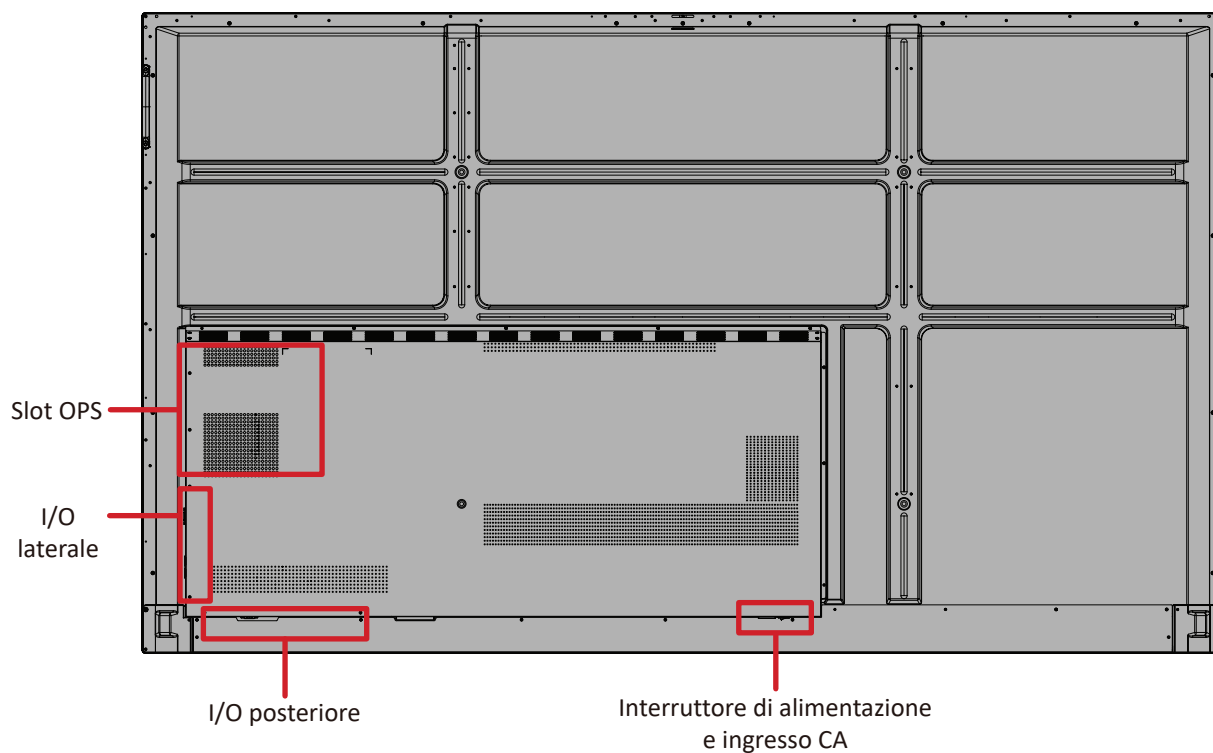

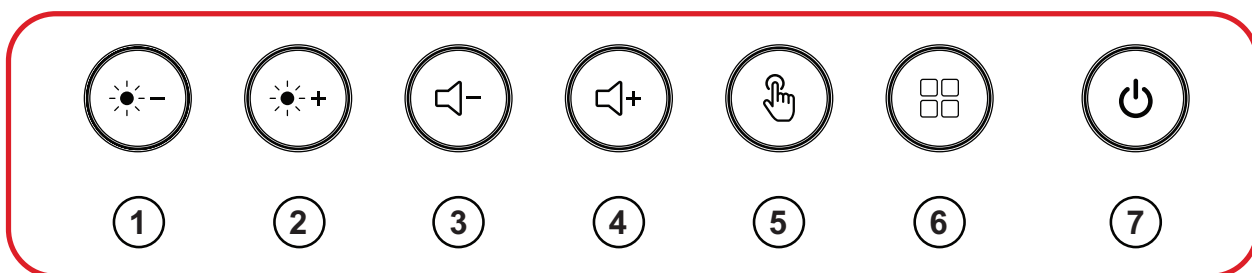

## Pannello posteriore



## Pannello di controllo



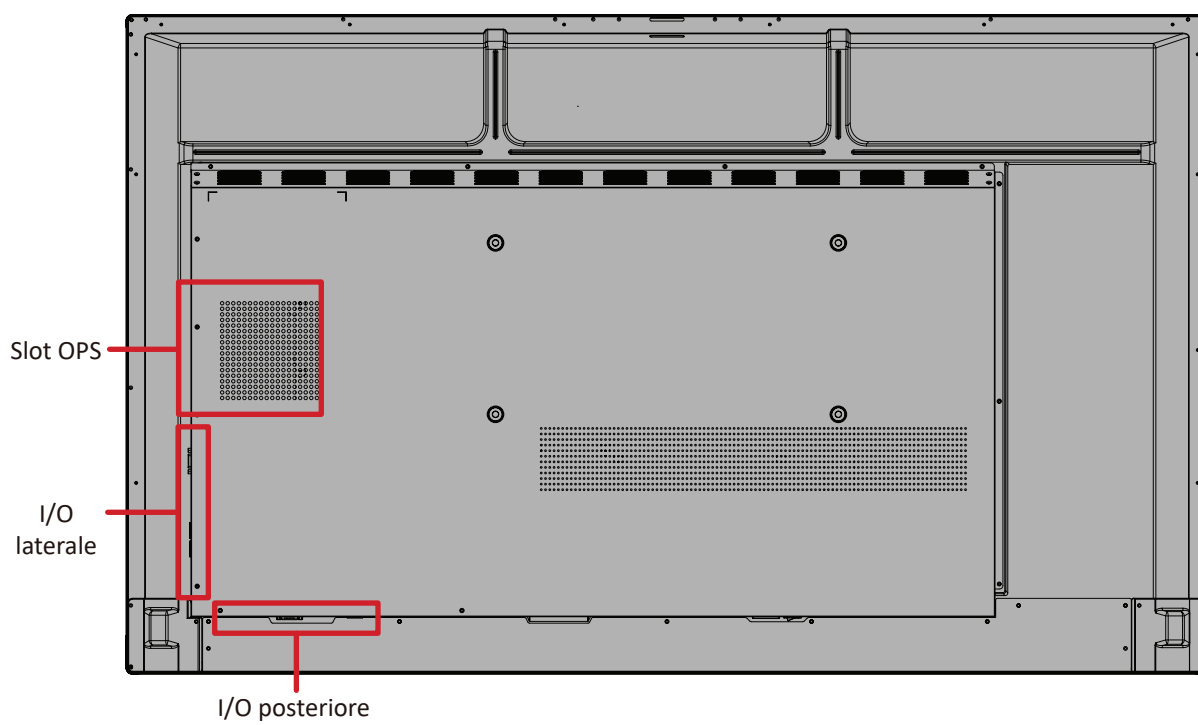
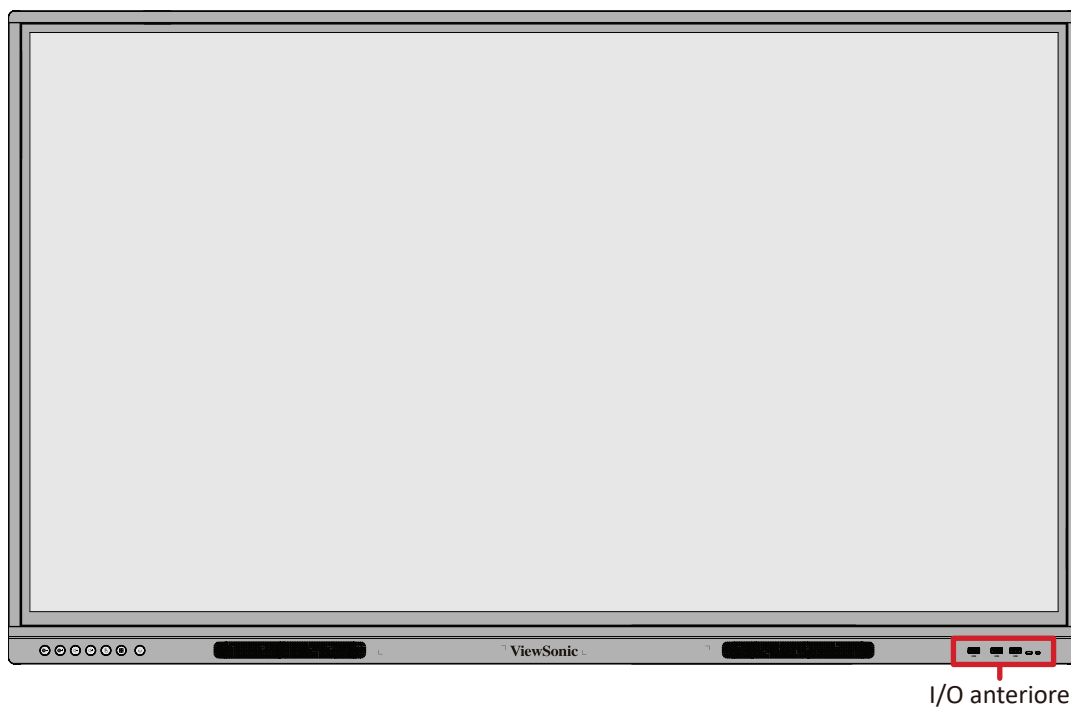

| Numero | Voce  | Descrizione  |
|--------|---|--|
| 1      |    | Diminuisce la luminosità dello schermo   |
| 2      |    | Aumenta la luminosità dello schermo  |
| 3      |    | Riduce il volume   |
| 4      |   | Aumenta il volume  |
| 5      |  | Abilita/disabilita il touchscreen  |
| 6      |  | Avvia il sistema di menu   |
| 7      |  | <ul style="list-style-type: none"> <li>• Spia di alimentazione</li> <li>• Premere per accendere il dispositivo</li> <li>• Premere per accendere/spegnere solo la retroilluminazione del display</li> <li>• Tenere premuto per spegnere il dispositivo</li> </ul> |

## Pannelli I/O

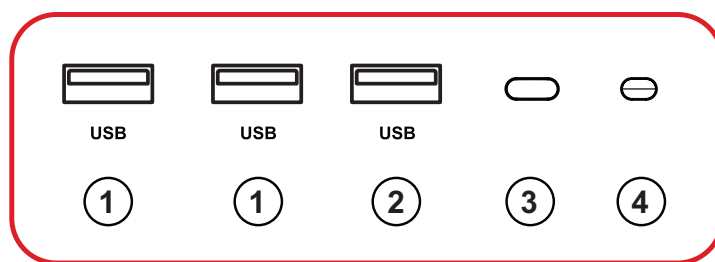

## I/O anteriore



| Numero | Voce   | Descrizione   |
|--------|--|---|
| 1      | USB  | <ul style="list-style-type: none"><li>• Ingresso USB tipo A</li><li>• Standard USB 3.0</li><li>• Collega dispositivi USB come dischi rigidi, tastiera, mouse, ecc.</li><li>• Passa automaticamente dal computer esterno a ViewBoard</li></ul> |
| 2      | USB  | <ul style="list-style-type: none"><li>• Ingresso USB tipo A</li><li>• Standard USB 2.0</li></ul>  |
| 3      |   | Ricevitore del telecomando  |
| 4      |  | Sensore luce ambientale   |

## I/O posteriore

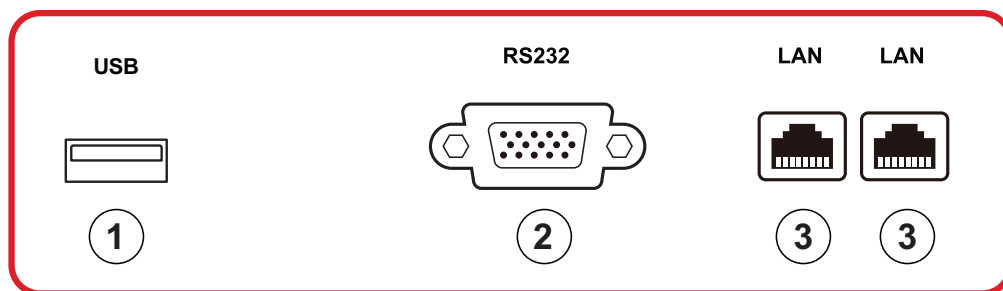

| Numero | Voce  | Descrizione  |
|--------|-------|--|
| 1      | USB   | <ul style="list-style-type: none"><li>• Ingresso USB tipo A</li><li>• Standard USB 2.0</li></ul>                         |
| 2      | RS232 | Interfaccia seriale; utilizzato per il trasferimento reciproco di dati tra dispositivi                                   |
| 3      | LAN   | Interfaccia di connessione Internet RJ45 standard (10M/100M/1000M). Dispone di supporto hub per la condivisione di rete. |



## I/O laterale

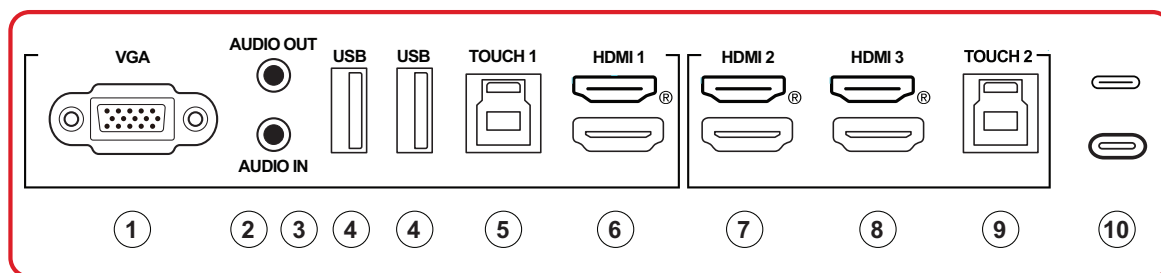



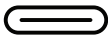

| Numero | Voce      | Descrizione  |
|--------|-----------|--|
| 1      | VGA       | Ingresso video per computer esterno  |
| 2      | AUDIO OUT | Uscita audio a un altoparlante/auricolare esterno  |
| 3      | AUDIO IN  | Ingresso audio per computer esterno  |
| 4      | USB       | <ul style="list-style-type: none"> <li>Ingresso USB tipo A</li> <li>Standard USB 3.0</li> <li>Collega dispositivi USB come dischi rigidi, tastiera, mouse, ecc.</li> </ul>   |
| 5      | TOUCH 1   | <ul style="list-style-type: none"> <li>USB tipo B</li> <li>Uscita del segnale di tocco al computer esterno.</li> <li>Dopo il collegamento (con un computer esterno), il dispositivo collegato alla <b>porta USB</b> può essere utilizzato direttamente dal computer</li> </ul> <p><b>NOTA:</b> Si abbina alla porta <b>HDMI 1</b>.</p> |
| 6      | HDMI 1    | <ul style="list-style-type: none"> <li>Ingresso HDMI</li> <li>Collegare a un computer con uscita HDMI, set-top box o altro dispositivo video</li> <li>Supporta la visualizzazione 4K; HDMI versione 2.0; CEC; ARC</li> </ul>   |
| 7      | HDMI 2    | <ul style="list-style-type: none"> <li>Ingresso HDMI</li> <li>Collegare a un computer con uscita HDMI, set-top box o altro dispositivo video</li> <li>Supporta la visualizzazione 4K; HDMI versione 2.0; CEC; ARC</li> </ul>   |
| 8      | HDMI 3    | <ul style="list-style-type: none"> <li>Ingresso HDMI</li> <li>Collegare a un computer con uscita HDMI, set-top box o altro dispositivo video</li> <li>Supporta la visualizzazione 4K; HDMI versione 2.0; CEC; ARC</li> </ul>   |

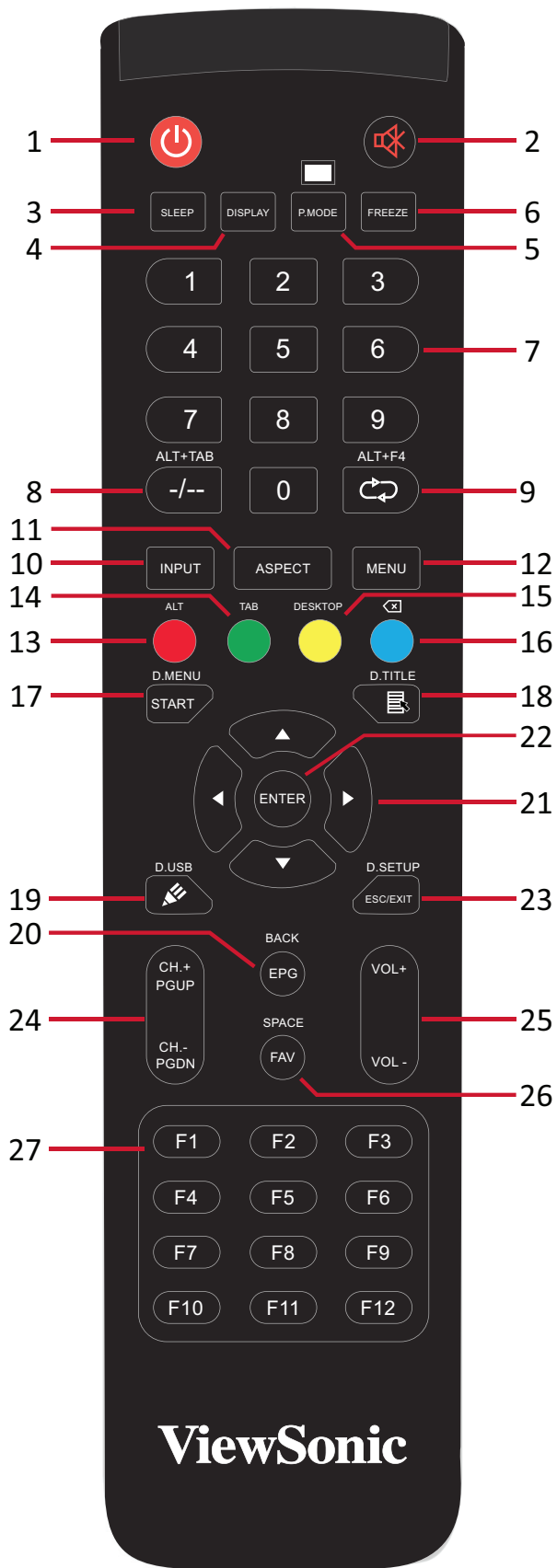
| Numero | Voce  | Descrizione  |
|--------|---|--|
| 9      | TOUCH 2   | <ul style="list-style-type: none"> <li>• USB tipo B</li> <li>• Uscita del segnale di tocco al computer esterno.</li> <li>• Dopo il collegamento (con un computer esterno), il dispositivo collegato alla <b>porta USB</b> può essere utilizzato direttamente dal computer</li> </ul> <p style="text-align: center;"><b>NOTA:</b> Si abbina alle porte <b>HDMI 2</b> e <b>HDMI 3</b>.</p> |
| 10     |  | <ul style="list-style-type: none"> <li>• Ingresso porta tipo C</li> <li>• Standard USB 3.0</li> <li>• Supporta DP v. 1.2 con audio, video e tocco</li> <li>• Supporta la ricarica fino a 65 W. Carica di alimentazione supportata: 5V/3A, 9V/3A, 15V/3A, 20V/3,25A</li> </ul>  |

# Telecomando



| Numero | Voce  | Descrizione  |
|--------|---|--|
| 1      |              | Accensione/Spegnimento   |
| 2      |              | Consente di disattivare/attivare l'audio   |
| 3      | SLEEP   | Modalità di sospensione  |
| 4      | DISPLAY   | Per sorgenti non Android; visualizzare le informazioni sulla sorgente di ingresso corrente |
| 5      | P.MODE  | Schermo nero   |
| 6      | FREEZE  | Blocca schermo   |
| 7      |   | Tasti numerici   |
| 8      | ALT+TAB<br>-/--   | Barra spaziatrice del computer slot-in Alt+Tab   |
| 9      | ALT+F4<br>   | Computer slot-in, chiudi finestra del programma  |
| 10     | INPUT   | Selezione sorgente di ingresso   |
| 11     | ASPECT  | Torna a interfaccia principale del sistema slot-in   |
| 12     | MENU  | Accede a Impostazioni  |
| 13     | Rosso / ALT   | Acquisizione schermo   |
| 14     | Verde / TAB   | PC <sup>1</sup> Tasto [Tab]  |
| 15     | Giallo / DESKTOP  | Passa a PC desktop slot-in   |
| 16     | BLU/⌫   | PC <sup>1</sup> Tasto [Backspace]  |
| 17     | AVVIO / D.MENU  | PC <sup>1</sup> Tasto [Windows]  |
| 18     |  / D.TITLE | PC <sup>1</sup> Tasto [Menu]   |
| 19     |  / D.USB   | Impostazione software di scrittura   |
| 20     | EPG/BACK  | Pulsante Indietro  |
| 21     | ▲ / ▼ / ◀ / ▶   | Scorri su, giù, sinistra e destra  |
| 22     | ENTER   | Conferma selezione/stato   |
| 23     | ESC / EXIT /<br>D.SETUP   | Tasto di scelta rapida per uscire dalle finestre di dialogo                                |
| 24     | CH.+ / PGUP / CH.- /<br>PGDN  | CH+: Pagina precedente PC<br>CH-: Pagina successiva PC                                     |
| 25     | VOL+ / VOL-   | Aumenta/riduce il volume   |
| 26     | FAV / SPACE   | PC <sup>1</sup> Tasto [Spazio]   |
| 27     | F1-F12  | Tasto funzione F1 - F12 del computer integrato   |

<sup>1</sup>Tutti i tasti funzione relativi al computer non sono disponibili senza un computer slot-in.

## Inserimento batterie del telecomando

Per inserire batterie del telecomando:

1. Rimuovere il coperchio sul retro del telecomando.
2. Inserire due batterie "AAA", assicurandosi che il simbolo "+" sulla batteria corrisponda al "+" sul polo della batteria.
3. Riposizionare il coperchio allineandolo con lo slot sul telecomando e facendo scattare il fermo per chiuderlo.

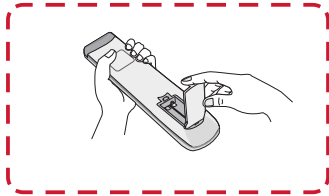

(1)

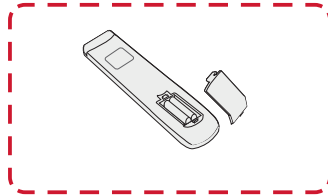

(2)



(3)

**AVVISO:** Sussiste il rischio di esplosione se le batterie sono sostituite con un tipo non corretto.

### NOTA:

- Si consiglia di non mischiare i tipi di batteria.
- Smaltire sempre le vecchie batterie secondo le normative locali. Contattare il governo locale per ulteriori informazioni su come smaltire le batterie in modo sicuro.

## Portata del ricevitore del telecomando

Il raggio d'azione del telecomando è mostrato qui. Ha una portata effettiva di 8 metri, 30° gradi a sinistra e a destra. Assicurarsi che nessun oggetto ostruisca il segnale del telecomando al ricevitore.

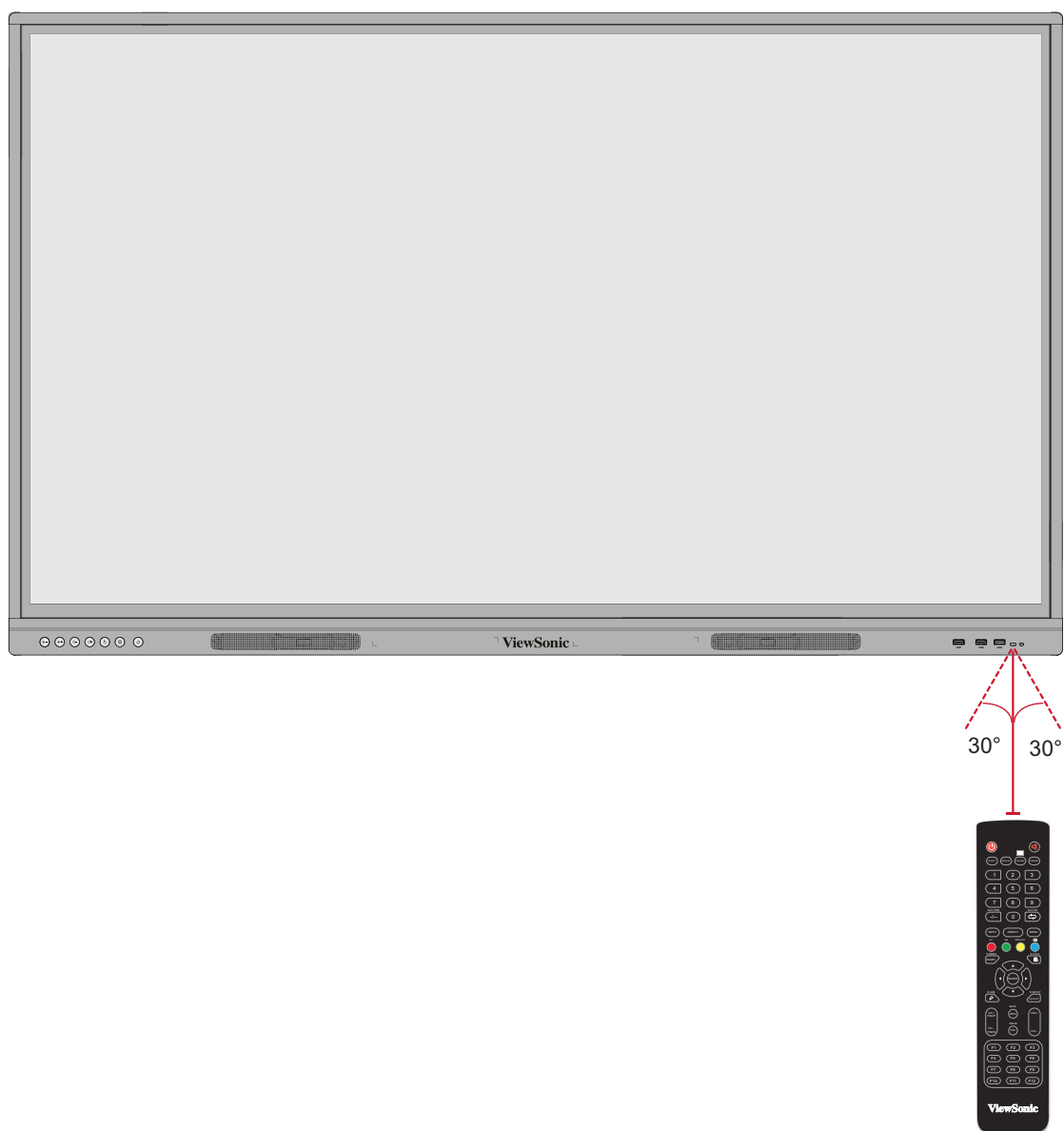

## Uso dei gesti

I gesti tattili consentono di utilizzare comandi predeterminati senza utilizzare una tastiera o un mouse. Utilizzando i gesti sulla ViewBoard, l'utente può selezionare/deselezionare oggetti, modificare la posizione di un oggetto, accedere alle impostazioni, cancellare l'inchiostro digitale e compiere altre operazioni.

### Seleziona e deseleziona un oggetto (facendo clic)

Premere e rilasciare la ViewBoard per selezionare/deselezionare opzioni o oggetti. È analogo a un singolo clic sinistro del mouse standard.



### Visualizza le opzioni del menu (clic destro)

Tenere premuto la ViewBoard con il dito. È analogo a un singolo clic destro del mouse.

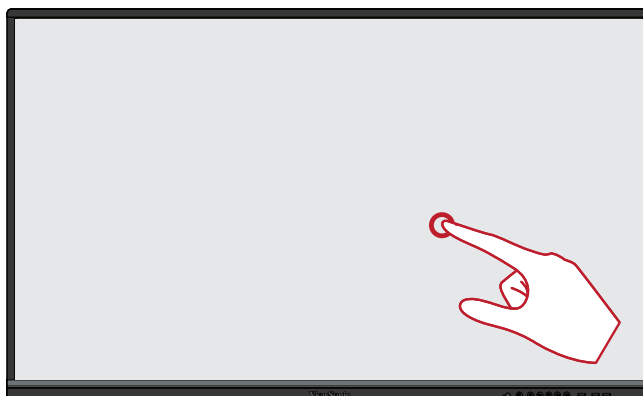

### Doppio clic

Premere e rilasciare rapidamente due volte nella stessa posizione sul ViewBoard. È analogo a un doppio clic sinistro del mouse.

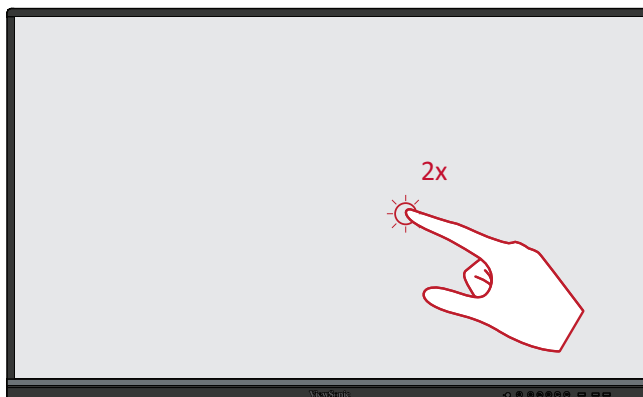

## **Spostamento di un oggetto**

Tenere premuto l'oggetto su ViewBoard e trascinarlo lentamente con il dito nella posizione desiderata.



## **Cancellazione di inchiostro digitale**

Usare la mano, il palmo o il pugno appiattiti sul ViewBoard e muovere la mano sull'area da cancellare.

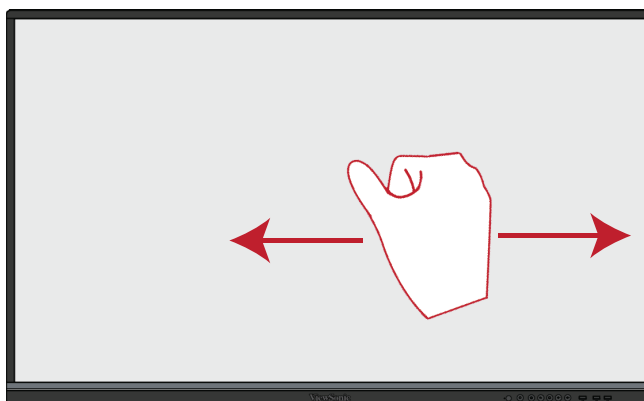

## **Scorrere in alto per le impostazioni generali**

Scorrere in alto dal fondo di ViewBoard per avviare le Impostazioni generali.

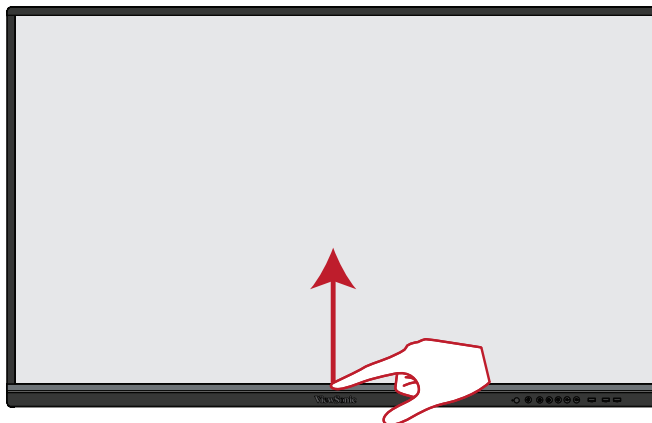



# Realizzazione dei collegamenti

## Collegamento all'alimentazione

1. Collegare il cavo di alimentazione al connettore AC IN sul retro del dispositivo.
2. Collegare il cavo di alimentazione a una presa di corrente.

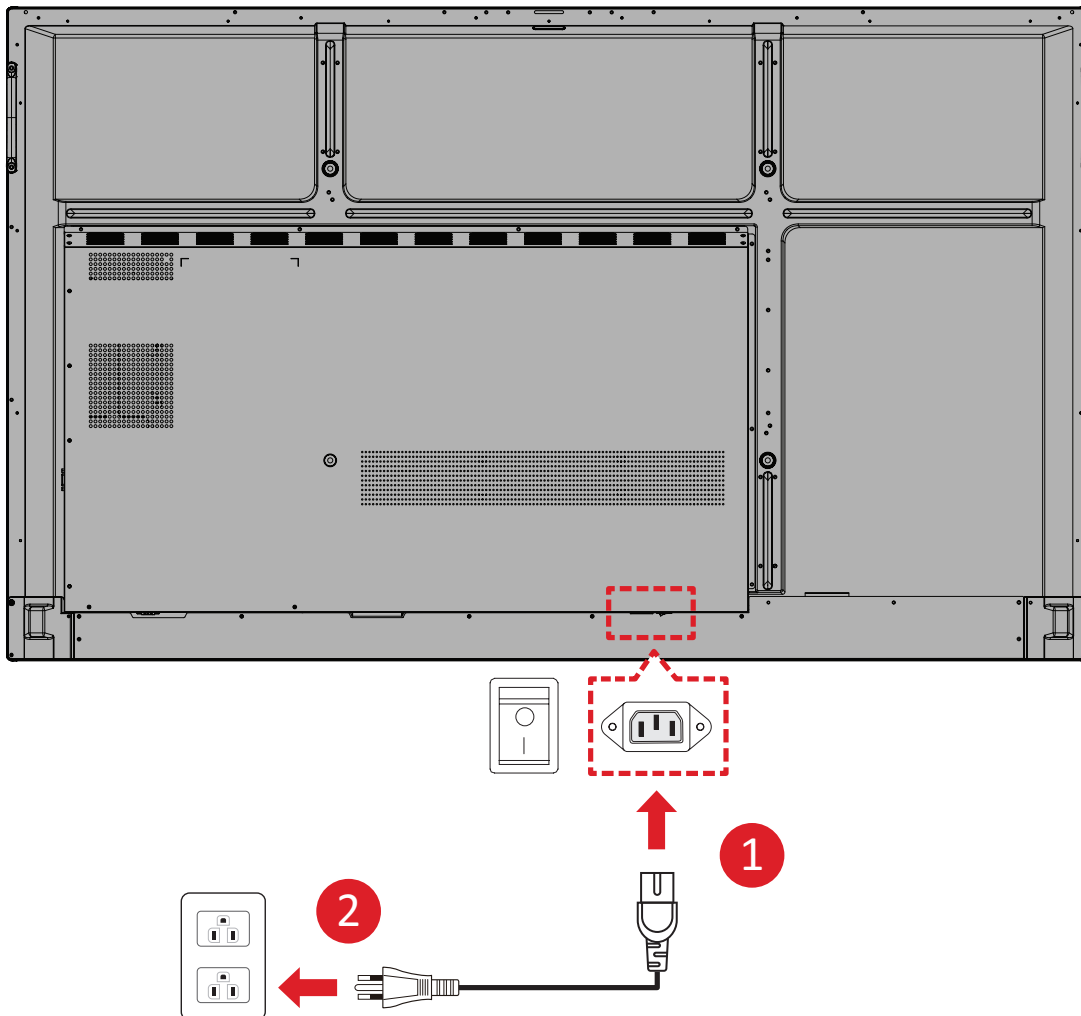

# Collegamento di dispositivi esterni e collegamento con un tocco

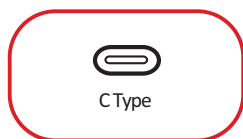

o

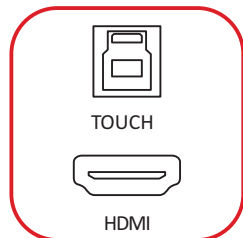

o

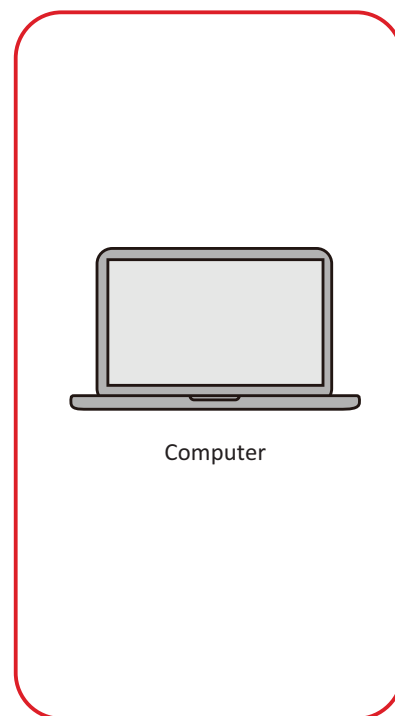
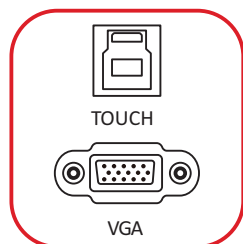

I dispositivi esterni possono essere collegati in una delle seguenti configurazioni:

### **Collegamento tipo C**

Per connettersi tramite tipo C:

Collegare un cavo tipo C dal dispositivo esterno a una porta **Tipo C** su ViewBoard.

### **Collegamento HDMI**

Per connettersi tramite HDMI:

1. Collegare un cavo HDMI dal dispositivo esterno alla porta **HDMI 1/2/3** su ViewBoard.
2. Collegare un cavo USB da Tipo B a Tipo A dal dispositivo esterno a un porta **TOUCH** adeguata su ViewBoard.

**NOTA:** La porta **TOUCH 1** è per le porte **HDMI 1** e **VGA**. La porta **TOUCH 2** è per le porte **HDMI 2** e **HDMI 3**.

### **Collegamento VGA**

Per connettersi tramite VGA:

1. Collegare un cavo VGA dal dispositivo esterno a una porta **VGA** su ViewBoard.
2. Collegare un cavo USB da Tipo B a Tipo A dal dispositivo esterno dalla porta **TOUCH 2** su ViewBoard.

**NOTA:** La porta **TOUCH 1** è per le porte **HDMI 1** e **VGA**. La porta **TOUCH 2** è per le porte **HDMI 2** e **HDMI 3**.

## Collegamento RS-232



Quando si utilizza un cavo per porta seriale RS-232 per collegare il display a un computer esterno, alcune funzioni possono essere controllate in remoto dal PC, tra cui accensione/spegnimento, regolazione del volume, selezione ingresso, luminosità e altro.

## Collegamenti USB e di rete

Come qualsiasi PC, è facile collegare vari dispositivi USB e altri dispositivi su ViewBoard.

### Periferiche USB

Collegare il dispositivo USB alla porta **USB**.

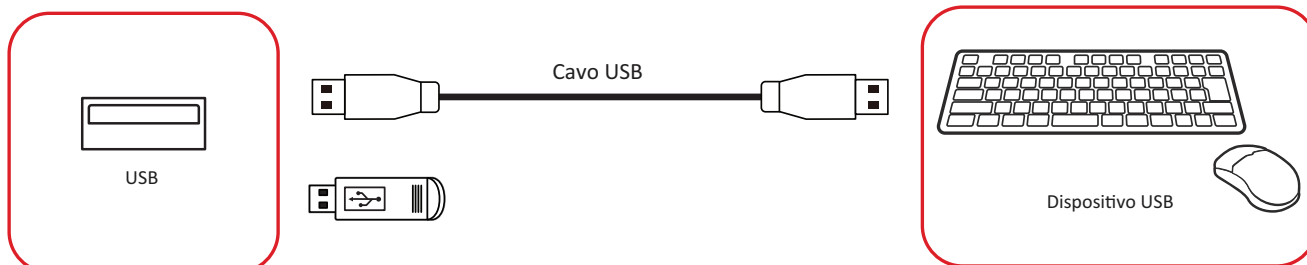

### Cavi di rete e modem

Collegare il cavo di rete a una porta **LAN**.



## Collegamento del lettore multimediale

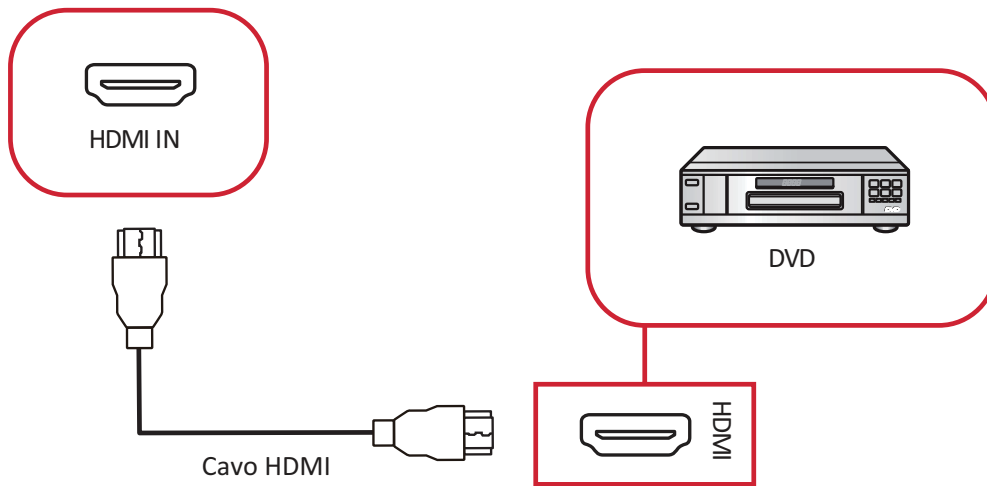

Per connettersi a un lettore multimediale:

1. Collega il cavo HDMI alla porta **HDMI** di ViewBoard e del dispositivo periferico.
2. Collegare il cavo di alimentazione di ViewBoard e accendere l'interruttore di alimentazione.
3. Premere il tasto di **alimentazione** su ViewBoard per accendere lo schermo.
4. Premere il tasto **INPUT** sul telecomando e passare alla sorgente di ingresso "HDMI".

## Collegamento audio

ViewBoard supporta l'ingresso audio, l'uscita audio e SPDIF.

### Ingresso audio

Per riprodurre l'audio dal dispositivo esterno tramite gli altoparlanti di ViewBoard, collegare un'estremità di un cavo audio al dispositivo esterno e l'altra estremità alla porta di **ingresso audio** di ViewBoard.

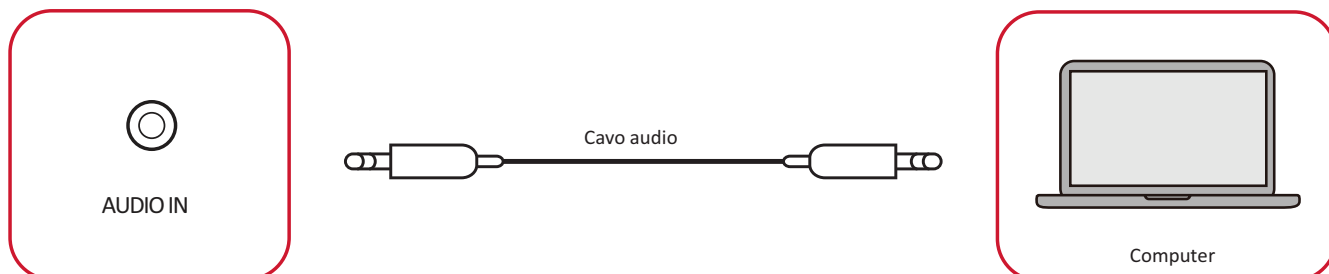

### Uscita audio

Per riprodurre l'audio da ViewBoard tramite un altoparlante esterno, collegare un'estremità di un cavo audio all'altoparlante esterno e l'altra estremità alla porta di **uscita audio** di ViewBoard.

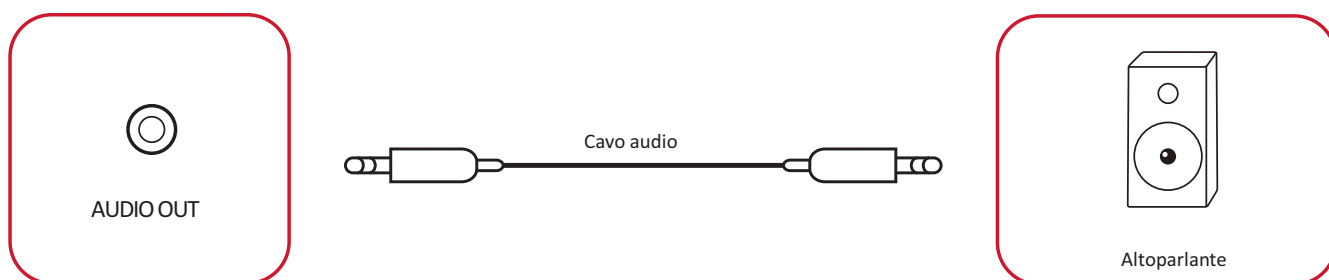

## Collegamenti opzionali

ViewBoard dispone di uno **Slot OPS** per un componente aggiuntivo opzionale, come computer slot-in (ad esempio, VPC-25-O).

### Installazione del computer slot-in (slot OPS)

1. Rimuovere il coperchio dello **Slot OPS** del display.

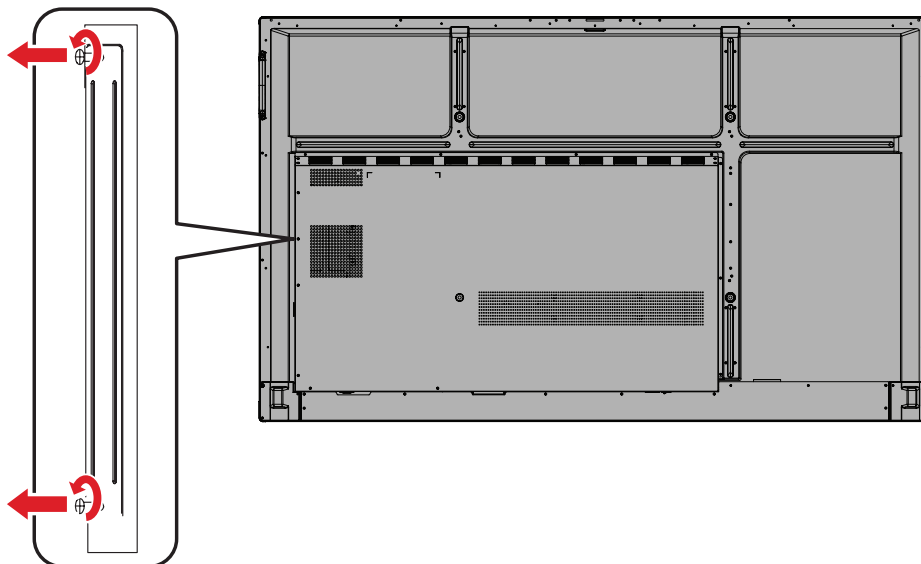

2. Inserire con attenzione il computer slot-in nello **slot OPS** del display.

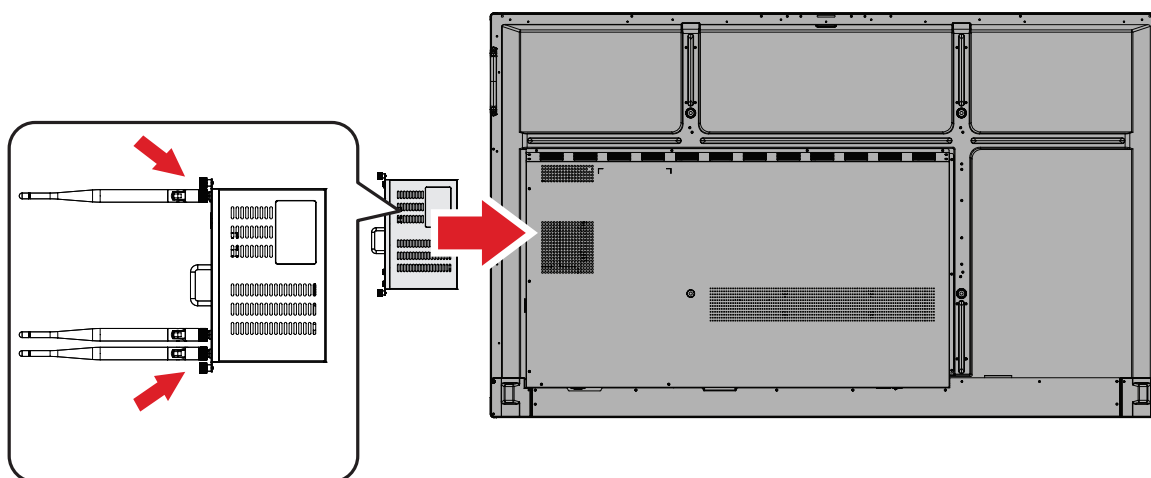

3. Fissare il computer slot-in del display.



# Uso di ViewBoard

## Accensione/Spegnimento di ViewBoard

1. Verificare che il cavo di alimentazione sia collegato, inserito in una presa di corrente e che l'**interruttore di alimentazione** sia in posizione "ON".

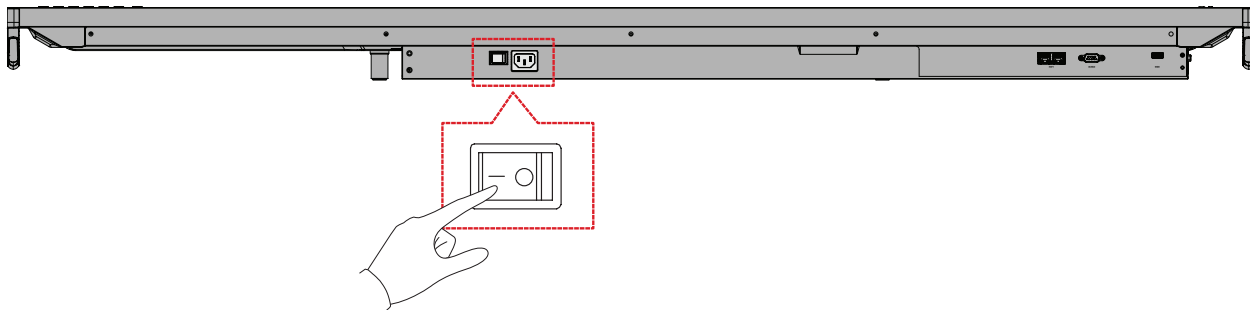

**NOTA:** L'ingresso di alimentazione CA e l'**interruttore di alimentazione** si trovano sulla parte inferiore del display.

2. Premere il tasto di **accensione** per accendere ViewBoard.

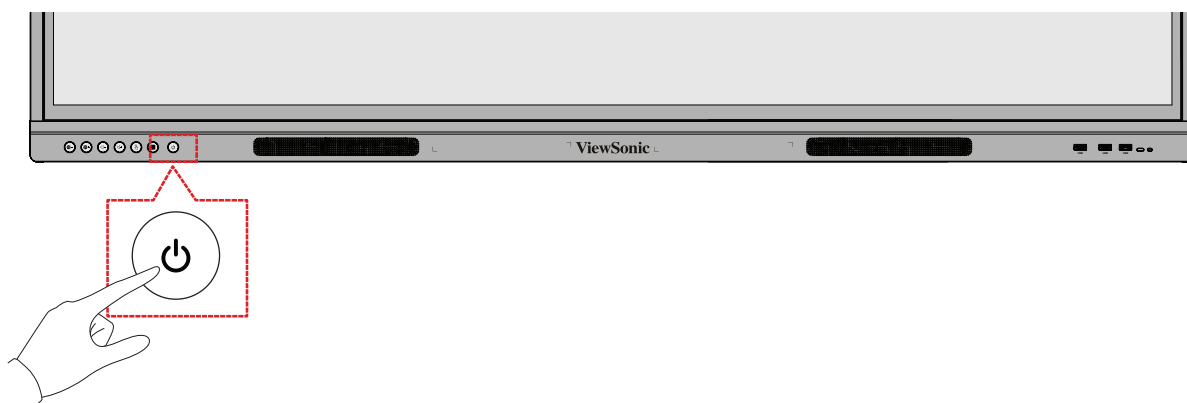

3. Per spegnere ViewBoard, tenere premuto il tasto di **accensione**.

## Menu ad albero dell'OSD (On-Screen Display)

| Menu principale                             | Menu secondario   | Opzioni del menu             |  |
|---|---|------------------------------|--|
| <b>VGA</b>                                  | H Position (Posiz. O)   | (-/+, 0-100)                 |  |
|   | V Position (Posiz. V)   | (-/+, 0-100)                 |  |
|   | Clock   | (-/+, 0-100)                 |  |
|   | Clock Phase<br>(Fase di clock)  | (-/+, 0-100)                 |  |
|   | Zoom Mode<br>(Modalità zoom)  | Full (Pieno)                 |  |
|   |   | Normal (Normale) (4:3)       |  |
|   |   | Real (Reale) (1:1)           |  |
|   |   | Dynamic (Dinamico)<br>(16:9) |  |
|   |   | 21:9                         |  |
|   | Auto Adjust<br>(Regolazione automatica)   | OK                           |  |
| Screen Reset<br>(Reset schermo)             | Cancel (Annulla)  |                              |  |
|   | Reset (Ripristina)  |                              |  |
| <b>Input Source<br/>(Sorgente ingresso)</b> | VGA   |                              |  |
|   | HDMI 1  |                              |  |
|   | HDMI 2  |                              |  |
|   | HDMI 3  |                              |  |
|   | PC  |                              |  |
|   | Type-C  |                              |  |
| <b>WriteAway</b>                            | Off   |                              |  |
|   | Except PC (OPS)<br>(Eccetto PC (OPS))   |                              |  |
|   | No Signal Input Only<br>(Nessun segnale in ingresso)  |                              |  |
|   | Black Board Mode<br>(Auto Signal Detection:<br>Off)<br>(Modalità Lavagna<br>(Rilevamento automatico del segnale:<br>Off)) |                              |  |

| Menu principale                   | Menu secondario                                  | Opzioni del menu                  |
|-----------------------------------|--|-----------------------------------|
| <b>Picture<br/>(Immagini)</b>     | Picture Mode<br>(Modalità immagine)              | Normal (Normale)                  |
|                                   |  | Dynamic (Dinamico)                |
|                                   |  | Soft (Morbido)                    |
|                                   |  | User (Utente)                     |
|                                   | Contrast (Contrasto)                             | (-/+ , 0-100)                     |
|                                   | Brightness (Luminosità)                          | (-/+ , 0-100)                     |
|                                   | Color (Colori)                                   | (-/+ , 0-100)                     |
|                                   | Tint (Tinta)                                     | (-/+ , 0-100)                     |
|                                   | Sharpness (Nitidezza)                            | (-/+ , 0-100)                     |
|                                   | Color Temperature<br>(Temperatura colore)        | Warm (Caldo) (7500K)              |
|                                   |  | Normal (Normale)<br>(9300K)       |
|                                   |  | Cool (Freddo) (10000K)            |
|                                   |  | User (Utente)                     |
|                                   | Noise Reduction<br>(Riduzione disturbo)          | Off                               |
|                                   |  | Low (Basso)                       |
|                                   |  | Medium (Medio)                    |
|                                   |  | High (Alto)                       |
|                                   | Overscan   | Off                               |
|                                   |  | On                                |
|                                   | RGB Range<br>(Gamma RGB)                         | Full Range<br>(Gamma completa)    |
|                                   |  | Limited Range<br>(Gamma limitata) |
|                                   |  | Auto                              |
|                                   | Flicker Free<br>(Visione priva di<br>sfarfallio) | Off                               |
|                                   |  | On                                |
|                                   | Blue Light Filter<br>(Filtro luce blu)           | (-/+ , 0-100)                     |
|                                   | Gamma Set<br>(Imp. gamma)                        | Native (Originario)               |
|                                   |  | 2,2                               |
| 2,4                               |  |                                   |
| Backlight<br>(Illuminazione)      | (-/+ , 0-100)                                    |                                   |
| Picture Reset<br>(Reset immagine) | Cancel (Annulla)                                 |                                   |
|                                   | Reset (Ripristina)                               |                                   |

| Menu principale | Menu secondario   | Opzioni del menu         |                     |
|-----------------|---|--------------------------|---------------------|
| <b>Audio</b>    | Volume Control<br>(Controllo del volume)                            | Speaker (Altoparlante)   |                     |
|                 |   | Audio Out (Uscita audio) |                     |
|                 |   | Sync (Sincronizzazione)  |                     |
|                 | Treble (Alti)   |                          | (-/+ , 0-100)       |
|                 | Bass (Bassi)  |                          | (-/+ , 0-100)       |
|                 | Balance (Bilanciamento)   |                          | (-/+ , 0-100)       |
|                 | Volume  |                          | (-/+ , 0-100)       |
|                 | Maximum Volume<br>(Volume max.)                                     |                          | (-/+ , 0-100)       |
|                 | Minimum Volume<br>(Volume minimo)                                   |                          | (-/+ , 0-100)       |
|                 | Mute  |                          | Off                 |
|                 |   |                          | On                  |
|                 | Audio Out Sync<br>(Sinc. uscita audio)                              |                          | Enable (Abilita)    |
|                 |   |                          | Disable (Disattiva) |
|                 | Audio Out Volume<br>(Line Out) (Volume uscita audio - uscita linea) |                          | (-/+ , 0-100)       |
|                 | Audio Reset<br>(Reset audio)  |                          | Cancel (Annulla)    |
|                 |   | Reset (Ripristina)       |                     |

| Menu principale                                   | Menu secondario                                  | Opzioni del menu                           |        |  |
|---|--|--|--------|--|
| <b>Time (Ora)</b>                                 | Off Time<br>(Orario spegnimento)                 | Off  |        |  |
|   |  | 1 hour (1 ora) ~<br>24 hours (24 ore)      |        |  |
|   | Date & Time<br>(Data e ora)                      | Set Date (Imposta data)                    |        |  |
|   |  | Set Time (Imposta ora)                     |        |  |
|   |  | Choose Time Zone<br>(Scegli fuso orario)   |        |  |
|   |  | Use 24-hour Format<br>(Usa formato 24 ore) |        |  |
|   | Schedule<br>(Programmazione)                     | Schedule List<br>(Elenco programma)        |        |  |
|   |  | Enable (Abilita)                           |        |  |
|   |  | Start Time (Ora di inizio)                 |        |  |
|   |  | End Time (Ora di fine)                     |        |  |
|   |  | Input (Ingresso)                           | HDMI 1 |  |
|   |  |  | HDMI 2 |  |
|   |  |  | HDMI 3 |  |
|   |  |  | PC     |  |
|   | Type C (Tipo C)                                  |  |        |  |
|   | VGA  |  |        |  |
|   | Day of the Week<br>(Giorno della settimana)      | Every Week<br>(Ogni settimana)             |        |  |
|   |  |  |        |  |
|   | OSD Turn Off<br>(Spegni OSD)                     | Off  |        |  |
|   |  | 5/15/30/60 seconds<br>(5/15/30/60 secondi) |        |  |
| Input Information<br>(Immetti informazioni)       | Off  |  |        |  |
|   | 5/10/20/30/60 seconds<br>(5/10/20/30/60 secondi) |  |        |  |
| Automatic Date & Time<br>(Data e ora automatiche) | Off  |  |        |  |
|   | On   |  |        |  |
| Time Reset<br>(Reset orario)                      | Cancel (Annulla)                                 |  |        |  |
|   | Reset (Ripristina)                               |  |        |  |
| <b>About<br/>(Informazioni)</b>                   | Display Information<br>(Info monitor)            | Model Name<br>(Nome del modello)           |        |  |
|   |  | Serial No. (N. di serie)                   |        |  |
|   |  | Operation Hours<br>(Ore di funzionamento)  |        |  |
|   |  | SW Version<br>(Versione SW)                |        |  |

| Menu principale                                | Menu secondario                   | Opzioni del menu                                      |  |           |
|--|-----------------------------------|---|--|-----------|
| <b>Advanced Options<br/>(Opzioni avanzate)</b> | Saving (Salvataggio)              | Panel Saving<br>(Salva pannello)                      | Brightness<br>(Luminosità)               | Off<br>On |
|  |                                   | Power Saving<br>(Risparmio energetico)                | Mode 1<br>(Modalità 1)                   |           |
|  |                                   |   | Mode 2<br>(Modalità 2)                   |           |
|  |                                   |   | Mode 3<br>(Modalità 3)                   |           |
|  |                                   |   | Mode 4<br>(Modalità 4)                   |           |
|  |                                   | Power LED Light<br>(Spia di alimentazione)            | Off<br>On                                |           |
|  |                                   | Boot (Riavvio)  | Boot On Source<br>(Avvia all'accensione) | HDMI 1    |
|  | HDMI 2                            |   |  |           |
|  | HDMI 3                            |   |  |           |
|  | PC                                |   |  |           |
|  | Type C<br>(Tipo C)                |   |  |           |
|  | VGA                               |   |  |           |
|  | Boot On Logo<br>(Logo di riavvio) | Off<br>On   |  |           |
|  | Signal (Segnale)                  | Auto Signal Detection<br>(Rilevamento autom. segnale) | Off<br>On                                |           |
|  |                                   |   |  |           |
|  |                                   | No Signal Standby<br>(Senza segnale standby)          | Off                                      |           |
|  |                                   |   | 0 mins<br>(0 minuti)                     |           |
|  |                                   |   | 5 mins<br>(5 minuti)                     |           |
|  |                                   |   | 15 mins<br>(15 minuti)                   |           |
|  | 30 mins<br>(30 minuti)            |   |  |           |
|  | Port (Porta)                      | HDMI with One Wire                                    | Off<br>On                                |           |
|  |                                   |   |  |           |
|  |                                   | USB Cloning<br>(Clone USB)                            | Import<br>(Importa)                      |           |
| Export<br>(Esporta)                            |                                   |   |  |           |
| USB Auto Play<br>(Riproduzione autom. USB)     |                                   | Off<br>On   |  |           |

| Menu principale                            | Menu secondario                    | Opzioni del menu                                |                               |
|--|------------------------------------|---|-------------------------------|
| <b>Advanced Options (Opzioni avanzate)</b> | Others (Altro)                     | Switch On State (Stato accensione)              | Power Off (Spegnimento)       |
|  |                                    |   | Forced On (Forza accensione)  |
|  |                                    |   | Last Status (Ultimo stato)    |
|  |                                    | WOL   | Off                           |
|  |                                    |   | On                            |
|  |                                    | Monitor ID (ID monitor)                         | Monitor ID (ID monitor): 1-98 |
|  |                                    | OSD Language (Lingua OSD)                       |                               |
|  |                                    | Factory Reset (Ripristina i valori di fabbrica) | Cancel (Annulla)              |
|  |                                    |   | Reset (Ripristina)            |
|  |                                    | Advanced Option Reset (Rreset opzione avanzata) | Cancel (Annulla)              |
| Reset (Ripristina)                         |                                    |   |                               |
| <b>Other Settings (Altre impostazioni)</b> | Energy Star                        | Off   |                               |
|  |                                    | On  |                               |
|  | Light Sensor (Sensore luce)        | Off   |                               |
|  |                                    | On  |                               |
|  | IP                                 |   |                               |
| Port (Porta)                               |                                    |   |                               |
| <b>Leave OSD Menu (Esci dal menu OSD)</b>  | Leave OSD Menu (Esci dal menu OSD) |   |                               |

## Operazioni del menu dell'OSD (On-Screen Display)

Accedere alle impostazioni di **VGA**, **Input Source** (), **WriteAway** (), **Picture (Immagine)**, **Audio**, **Time (Ora)**, **About (Info)**, **Advanced Options (Opzioni avanzate)** e **Other Settings (Altre impostazioni)** tramite il menu OSD.

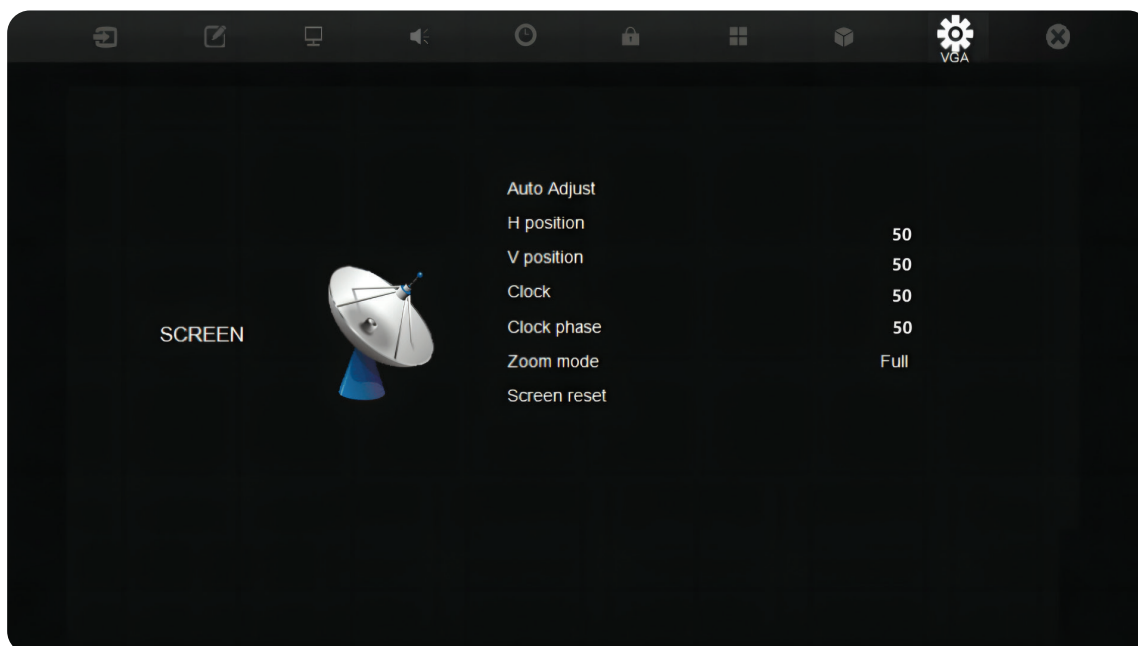

Aprire il menu OSD premendo **MENU** sul telecomando o il tasto **Menu** () sul pannello di controllo anteriore.



## VGA

**NOTA:** Solo per sorgente di ingresso VGA.



| Voce  | Descrizione   |
|---|---|
| <b>H Position (Posiz. O)</b>                | Regolare la posizione dell'immagine sullo schermo orizzontalmente.  |
| <b>V Position (Posiz. V)</b>                | Regolare la posizione dell'immagine sullo schermo verticalmente.  |
| <b>Clock</b>                                | Regolare la frequenza del segnale di clock pixel. Ciò influisce sulla risoluzione e sulla frequenza di aggiornamento. |
| <b>Clock Phase (Fase di clock)</b>          | Regolare la fase di clock per migliorare la chiarezza del display ed evitare lo sfarfallio.                           |
| <b>Zoom Mode (Modalità zoom)</b>            | Selezionare le proporzioni del display.   |
| <b>Auto Adjust (Regolazione automatica)</b> | Regolare automaticamente la posizione dell'immagine sullo schermo.  |
| <b>Screen Reset (Reset schermo)</b>         | Ripristina Screen (Schermo) alle impostazioni predefinite.  |

## Input Source (Sorgente ingresso)

Selezionare una delle sorgenti di ingresso disponibili.



# WriteAway



| Voce  | Descrizione  |
|---|--|
| <b>Off</b>  | Disattivare la funzione WriteAway.   |
| <b>Except PC (OPS)<br/>(Eccetto PC (OPS))</b>   | Può essere utilizzato per tutti i canali, eccetto OPS.   |
| <b>No Signal Input Only<br/>(Nessun segnale in ingresso)</b>  | Può essere utilizzato quando non vi è alcun ingresso di segnale  |
| <b>Black Board Mode (Auto Signal<br/>Detection: Off)<br/>(Modalità Lavagna (Rilevamento<br/>automatico del segnale: Off))</b> | Può essere utilizzato quando non vi è alcun ingresso di segnale; il rilevamento automatico viene disabilitato. |

## Picture (Immagini)

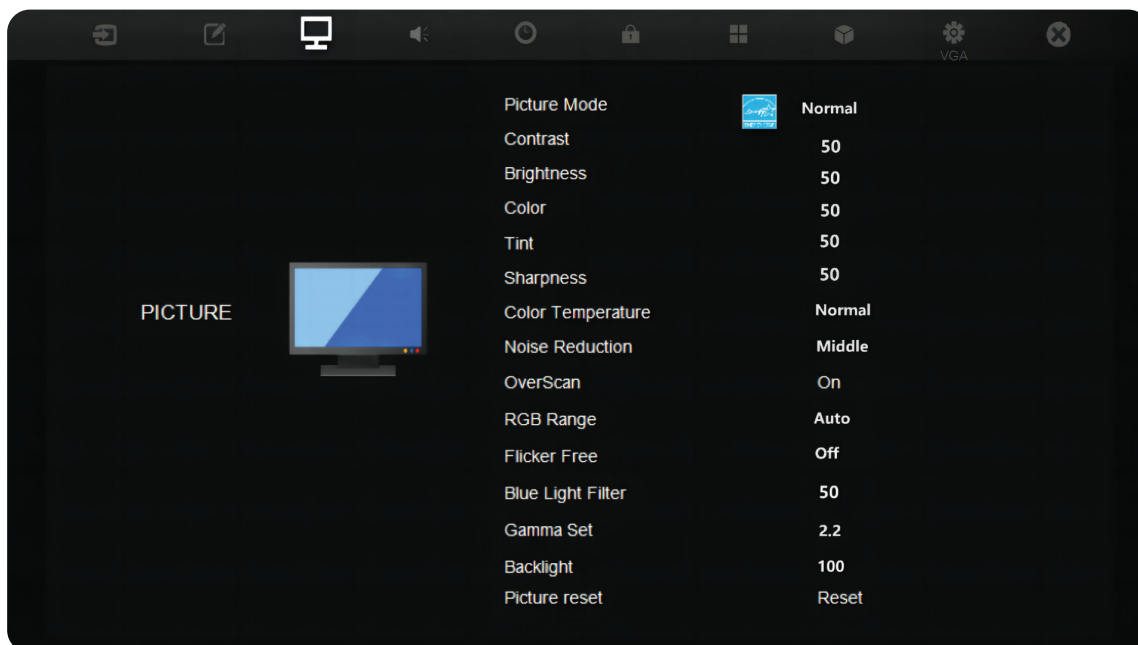

| Voce  | Descrizione   |   |             |                         |                                      |                           |   |                       |  |                      |  |
|---|---|---|-------------|-------------------------|--------------------------------------|---------------------------|---|-----------------------|--|----------------------|--|
| <b>Picture Mode<br/>(Modalità<br/>immagine)</b> | Selezionare un'impostazione immagine predefinita.   |   |             |                         |                                      |                           |   |                       |  |                      |  |
|   | <table border="1" style="width: 100%; border-collapse: collapse;"> <thead> <tr> <th style="background-color: #e91e63; color: white;">Modalità</th> <th style="background-color: #e91e63; color: white;">Descrizione</th> </tr> </thead> <tbody> <tr> <td style="text-align: center;"><b>Normal (Normale)</b></td> <td>La modalità di immagine predefinita.</td> </tr> <tr> <td style="text-align: center;"><b>Dynamic (Dinamico)</b></td> <td>L'immagine viene regolata in base al contenuto sullo schermo.</td> </tr> <tr> <td style="text-align: center;"><b>Soft (Morbido)</b></td> <td>Un livello di luminosità elevato con livello di contrasto ridotto.</td> </tr> <tr> <td style="text-align: center;"><b>User (Utente)</b></td> <td>Impostazioni personalizzate dell'utente.</td> </tr> </tbody> </table> | Modalità  | Descrizione | <b>Normal (Normale)</b> | La modalità di immagine predefinita. | <b>Dynamic (Dinamico)</b> | L'immagine viene regolata in base al contenuto sullo schermo. | <b>Soft (Morbido)</b> | Un livello di luminosità elevato con livello di contrasto ridotto. | <b>User (Utente)</b> | Impostazioni personalizzate dell'utente. |
|   | Modalità  | Descrizione   |             |                         |                                      |                           |   |                       |  |                      |  |
|   | <b>Normal (Normale)</b>   | La modalità di immagine predefinita.                          |             |                         |                                      |                           |   |                       |  |                      |  |
|   | <b>Dynamic (Dinamico)</b>   | L'immagine viene regolata in base al contenuto sullo schermo. |             |                         |                                      |                           |   |                       |  |                      |  |
| <b>Soft (Morbido)</b>                           | Un livello di luminosità elevato con livello di contrasto ridotto.  |   |             |                         |                                      |                           |   |                       |  |                      |  |
| <b>User (Utente)</b>                            | Impostazioni personalizzate dell'utente.  |   |             |                         |                                      |                           |   |                       |  |                      |  |
| <b>Normal (Normale)</b>                         | La modalità di immagine predefinita.  |   |             |                         |                                      |                           |   |                       |  |                      |  |
| <b>Dynamic (Dinamico)</b>                       | L'immagine viene regolata in base al contenuto sullo schermo.   |   |             |                         |                                      |                           |   |                       |  |                      |  |
| <b>Soft (Morbido)</b>                           | Un livello di luminosità elevato con livello di contrasto ridotto.  |   |             |                         |                                      |                           |   |                       |  |                      |  |
| <b>User (Utente)</b>                            | Impostazioni personalizzate dell'utente.  |   |             |                         |                                      |                           |   |                       |  |                      |  |
| <b>Contrast<br/>(Contrasto)</b>                 | Regola la differenza tra lo sfondo dell'immagine (livello di nero) ed il primo piano (livello di bianco). Utilizzarlo per impostare il livello di picco del bianco dopo aver precedentemente regolato l'impostazione della <b>Brightness (Luminosità)</b> per adattarsi all'ingresso selezionato e l'ambiente visualizzato.   |   |             |                         |                                      |                           |   |                       |  |                      |  |
| <b>Brightness<br/>(Luminosità)</b>              | Regola i livelli di nero di fondo dell'immagine su schermo. Maggiore è il valore, più luminosa è l'immagine. Valori ridotti renderanno l'immagine più scura.  |   |             |                         |                                      |                           |   |                       |  |                      |  |
| <b>Color (Colori)</b>                           | Regola un'immagine da bianco e nero a colori completamente saturi.  |   |             |                         |                                      |                           |   |                       |  |                      |  |
| <b>Tint (Tinta)</b>                             | Maggiore è il valore, più verde diventa l'immagine. Minore è il valore, più rossa diventa l'immagine.   |   |             |                         |                                      |                           |   |                       |  |                      |  |
| <b>Sharpness<br/>(Nitidezza)</b>                | Un valore maggiore rende l'immagine più nitida; uno minore rende l'immagine più morbida.  |   |             |                         |                                      |                           |   |                       |  |                      |  |

| Voce  | Descrizione  |   |
|---|--|---|
| <b>Color Temperature (Temperatura colore)</b>     | Regola il valore della temperatura del colore.   |   |
|   | <b>Modalità</b>  | <b>Descrizione</b>                      |
|   | <b>Warm (Caldo)</b>  | Imposta la temperatura colore a 7500K.  |
|   | <b>Normal (Normale)</b>  | Imposta la temperatura colore a 9300K.  |
|   | <b>Cool (Freddo)</b>   | Imposta la temperatura colore a 10000K. |
| <b>User (Utente)</b>                              | Impostazioni personalizzate dell'utente.   |   |
| <b>Noise Reduction (Riduzione disturbo)</b>       | Ridurre il rumore e la distorsione dell'immagine.  |   |
| <b>Overscan</b>                                   | Ingrandire in automatico l'immagine originale in orizzontale e verticale in un rapporto d'aspetto simile che riempia lo schermo.                           |   |
| <b>RGB Range (Gamma RGB)</b>                      | Modificare manualmente le opzioni del formato colore per adattarle alla corretta gamma del formato colore se i colori non sono visualizzati correttamente. |   |
| <b>Flicker Free (Visione priva di sfarfallio)</b> | Riduce o elimina lo sfarfallio sullo schermo.  |   |
| <b>Blue Light Filter (Filtro luce blu)</b>        | Regola il filtro che blocca la luce blu ad alta energia per un'esperienza visiva più confortevole.   |   |
| <b>Gamma Set (Imp. gamma)</b>                     | Si riferisce alla relazione tra la sorgente in ingresso e la luminosità dell'immagine.   |   |
| <b>Backlight (Illuminazione)</b>                  | Regolare il valore di retroilluminazione.  |   |
| <b>Picture Reset (Reset immagine)</b>             | Ripristina Picture (Immagine) alle impostazioni predefinite.   |   |

## Audio

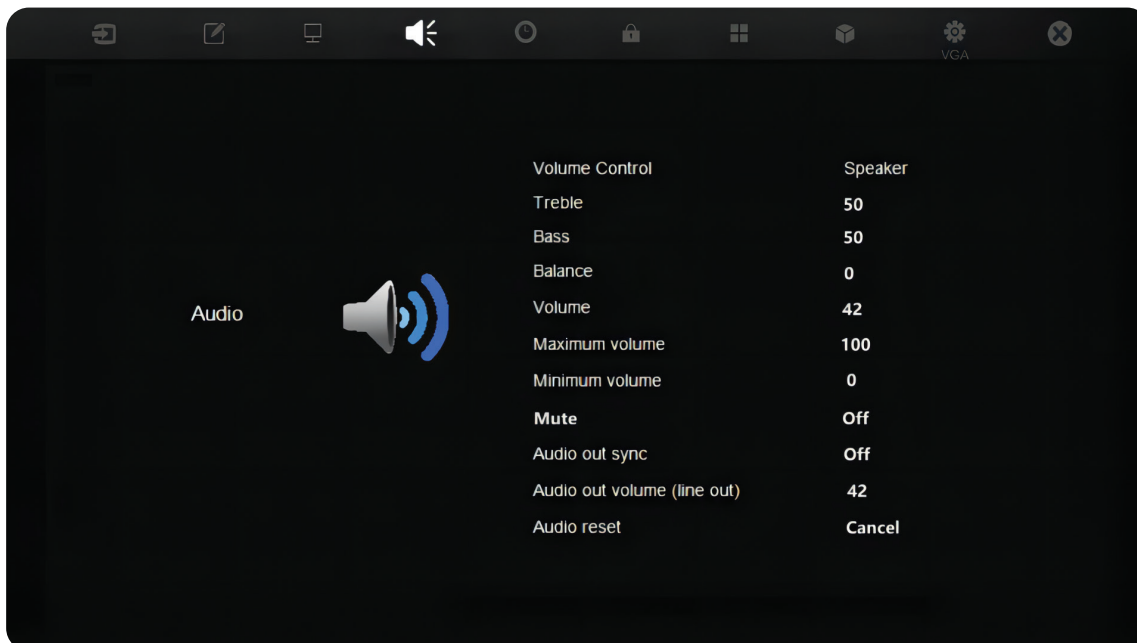

| Voce   | Descrizione  |  |
|--|--|--|
| <b>Volume Control<br/>(Controllo del<br/>volume)</b> | Selezionare quale componente ha audio e controlla il volume.   |  |
|  | Modalità   | Descrizione  |
|  | <b>Speaker<br/>(Altoparlante)</b>  | Solo gli altoparlanti del display emettono audio e il telecomando controlla il volume degli altoparlanti.    |
|  | <b>Audio Out<br/>(Uscita audio)</b>  | Solo Audio Out (Uscita audio) emette audio e il telecomando controlla il volume di Audio Out (Uscita audio). |
| <b>Sync<br/>(Sincronizzazione)</b>                   | Solo Speaker (Altoparlante) e Audio Out (Uscita audio) emettono audio.   |  |
| <b>Treble (Alti)</b>                                 | Aumenta o riduce il livello degli alti (suoni alti).   |  |
| <b>Bass (Bassi)</b>                                  | Aumenta o riduce il livello dei bassi (suoni bassi).   |  |
| <b>Balance<br/>(Bilanciamento)</b>                   | Regola il bilanciamento degli altoparlanti sinistro/destro.  |  |
| <b>Volume</b>  | Aumenta o riduce il livello del volume del monitor.  |  |
| <b>Maximum Volume<br/>(Volume max.)</b>              | Impostare il livello di volume massimo del display.  |  |
| <b>Minimum Volume<br/>(Volume minimo)</b>            | Impostare il livello di volume minimo del display.   |  |
| <b>Mute</b>  | Attiva o disattiva l'audio.  |  |
| <b>Audio Out Sync<br/>(Sinc. uscita<br/>audio)</b>   | Sincronizza Audio Out Volume (Line Out) (Volume uscita audio - uscita linea) con gli altoparlanti del display. |  |

| Voce  | Descrizione   |
|---|---|
| <b>Audio Out Volume (Line Out) (Volume uscita audio - uscita linea)</b> | Aumenta o diminuisce il livello di volume Audio Out (Uscita audio). |
| <b>Audio Reset (Reset audio)</b>  | Ripristina Audio (Audio) alle impostazioni predefinite.             |

## Time (Ora)



| Voce  | Descrizione  |
|---|--|
| <b>Off Timer (Timer spegnim.)</b>               | Impostare un'ora in cui ViewBoard si spegne automaticamente.                                     |
| <b>Date &amp; Time (Data e ora)</b>             | Impostare l'ora e il formato del sistema di ViewBoard.   |
| <b>Schedule (Programmazione)</b>                | Impostare fino a sette diversi intervalli di tempo per l'attivazione del monitor.                |
| <b>OSD Turn Off (Spegni OSD)</b>                | Imposta la durata in cui il menu OSD rimane a schermo.   |
| <b>Input Information (Immetti informazioni)</b> | Impostare l'intervallo di tempo in cui le informazioni immesse vengono visualizzate sul display. |

| Voce  | Descrizione  |
|---|--|
| <b>Automatic Date &amp; Time<br/>(Data e ora automatiche)</b> | Impostare automaticamente data e ora.                |
| <b>Time Reset<br/>(Reset orario)</b>                          | Ripristina Time (Ora) alle impostazioni predefinite. |

## About (Informazioni)

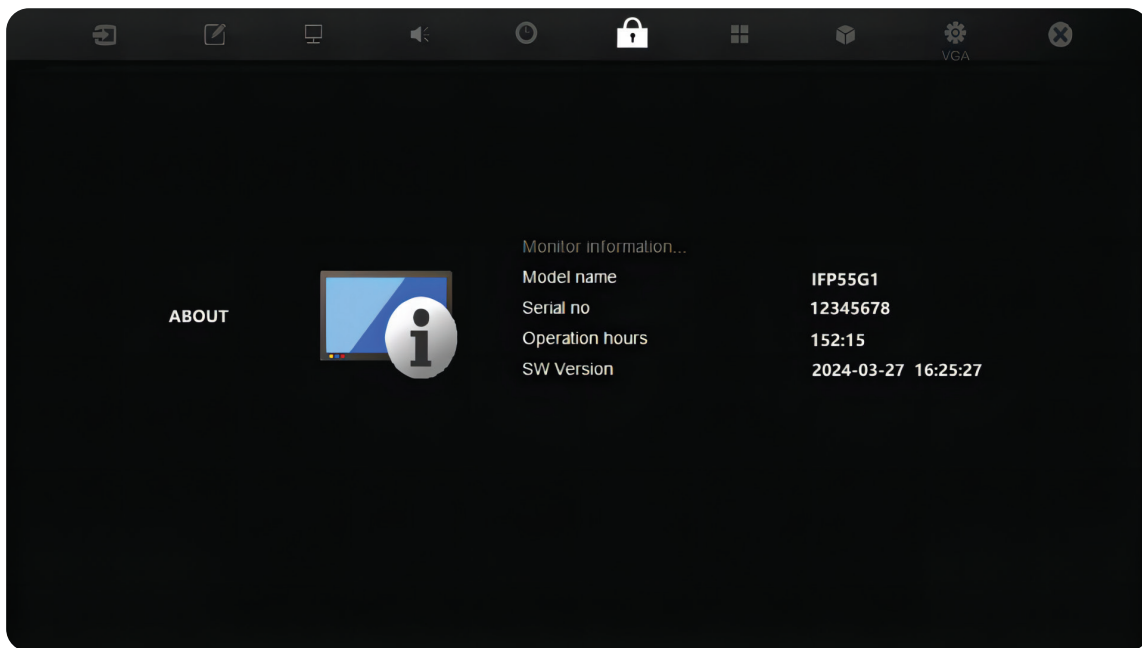

| Voce  | Descrizione  |
|---|--|
| <b>Display Information<br/>(Info monitor)</b> | Visualizza le informazioni sul display: Nome del modello, numero di serie, ore di funzionamento e versione del software. |



## Advanced Options (Opzioni avanzate)

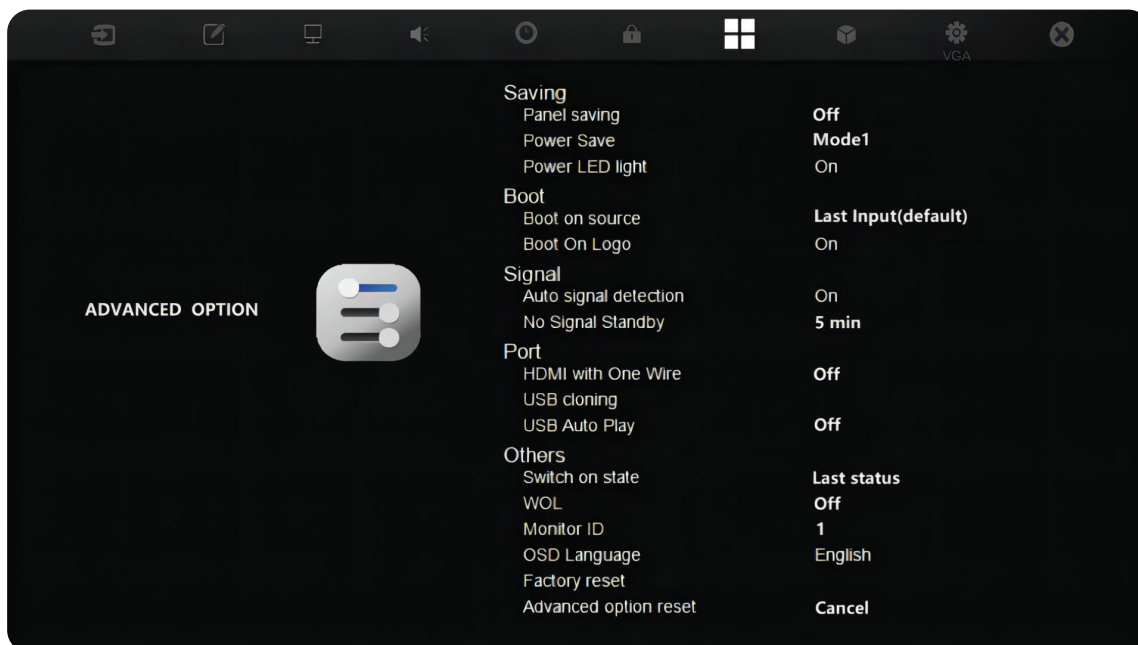

| Voce                        | Descrizione   |   |             |                            |                                |                            |   |                            |   |                            |   |
|-----------------------------|---|---|-------------|----------------------------|--------------------------------|----------------------------|---|----------------------------|---|----------------------------|---|
| <b>Saving (Salvataggio)</b> | <p><u>Panel Saving (Salva pannello)</u><br/>Se abilitato, la luminosità del display ViewBoard è limitata al 40% del suo livello di luminosità massimo.</p> <p><u>Power Saving (Risparmio energetico)</u><br/>Selezionare una delle modalità di risparmio energetico per abilitare il risparmio energetico.</p> <table border="1"> <thead> <tr> <th>Modalità</th> <th>Descrizione</th> </tr> </thead> <tbody> <tr> <td><b>Mode 1 (Modalità 1)</b></td> <td>TCP disattivato, WOL attivato.</td> </tr> <tr> <td><b>Mode 2 (Modalità 2)</b></td> <td>TCP disattivato, WOL attivato, riattivazione tramite ripresa del segnale video.</td> </tr> <tr> <td><b>Mode 3 (Modalità 3)</b></td> <td>TCP attivato, WOL disattivato, riattivazione tramite ripresa del segnale video.</td> </tr> <tr> <td><b>Mode 4 (Modalità 4)</b></td> <td>TCP attivato, WOL disattivato, nessuna riattivazione tramite ripresa del segnale video.</td> </tr> </tbody> </table> <p><u>Power LED Light (Spia di alimentazione)</u><br/>Accende/spegne la spia di alimentazione di ViewBoard.</p> | Modalità  | Descrizione | <b>Mode 1 (Modalità 1)</b> | TCP disattivato, WOL attivato. | <b>Mode 2 (Modalità 2)</b> | TCP disattivato, WOL attivato, riattivazione tramite ripresa del segnale video. | <b>Mode 3 (Modalità 3)</b> | TCP attivato, WOL disattivato, riattivazione tramite ripresa del segnale video. | <b>Mode 4 (Modalità 4)</b> | TCP attivato, WOL disattivato, nessuna riattivazione tramite ripresa del segnale video. |
|                             | Modalità  | Descrizione   |             |                            |                                |                            |   |                            |   |                            |   |
|                             | <b>Mode 1 (Modalità 1)</b>  | TCP disattivato, WOL attivato.  |             |                            |                                |                            |   |                            |   |                            |   |
|                             | <b>Mode 2 (Modalità 2)</b>  | TCP disattivato, WOL attivato, riattivazione tramite ripresa del segnale video. |             |                            |                                |                            |   |                            |   |                            |   |
|                             | <b>Mode 3 (Modalità 3)</b>  | TCP attivato, WOL disattivato, riattivazione tramite ripresa del segnale video. |             |                            |                                |                            |   |                            |   |                            |   |
| <b>Mode 4 (Modalità 4)</b>  | TCP attivato, WOL disattivato, nessuna riattivazione tramite ripresa del segnale video.   |   |             |                            |                                |                            |   |                            |   |                            |   |
| <b>Boot (Riavvio)</b>       | <p><u>Boot On Source (Avvia all'accensione)</u><br/>Selezionare quale sorgente di ingresso utilizzare quando il Viewboard è acceso.</p> <p><u>Boot On Logo (Logo di riavvio)</u><br/>Selezionare un logo di avvio da visualizzare all'avvio di ViewBoard.</p>   |   |             |                            |                                |                            |   |                            |   |                            |   |

| Voce                                | Descrizione  |          |             |                                |  |                                     |   |                                   |  |
|-------------------------------------|--|----------|-------------|--------------------------------|--|-------------------------------------|---|-----------------------------------|--|
| <b>Signal (Segnale)</b>             | <p><u>Auto Signal Detection (Rilevamento autom. segnale)</u><br/>           Abilitare il rilevamento automatico delle sorgenti di ingresso e la loro visualizzazione.</p> <p><u>No Signal Standby (Senza segnale standby)</u><br/>           Abilitare per passare alla modalità standby quando non viene rilevata alcuna sorgente di ingresso.</p>  |          |             |                                |  |                                     |   |                                   |  |
| <b>Port (Porta)</b>                 | <p><u>HDMI with One Wire</u><br/>           Quando è attivo, HDMI CEC sarà abilitato. HDMI CEC sincronizza l'accensione e lo spegnimento del dispositivo tramite collegamento HDMI.</p> <p><u>USB Cloning (Clone USB)</u><br/>           Importare/esportare impostazioni OSD su un dispositivi di archiviazione USB.</p> <p><u>USB Auto Play (Riproduzione autom. USB)</u><br/>           Se attivato, ViewBoard copia i file multimediali dal dispositivo di archiviazione USB esterno (ad esempio, chiavetta USB) sulla memoria interna, quindi riproduce automaticamente i file multimediali.</p>  |          |             |                                |  |                                     |   |                                   |  |
| <b>Others (Altro)</b>               | <p><u>Switch On State (Stato accensione)</u><br/>           Selezionare lo stato di visualizzazione la prossima volta che il cavo di alimentazione viene collegato a una presa di corrente.</p> <table border="1" data-bbox="422 1086 1441 1413"> <thead> <tr> <th data-bbox="422 1086 742 1137">Modalità</th> <th data-bbox="742 1086 1441 1137">Descrizione</th> </tr> </thead> <tbody> <tr> <td data-bbox="422 1137 742 1227"><b>Power Off (Spegnimento)</b></td> <td data-bbox="742 1137 1441 1227">ViewBoard rimane spento quando il cavo di alimentazione è collegato.</td> </tr> <tr> <td data-bbox="422 1227 742 1317"><b>Forced On (Forza accensione)</b></td> <td data-bbox="742 1227 1441 1317">ViewBoard si accende quando il cavo di alimentazione è collegato.</td> </tr> <tr> <td data-bbox="422 1317 742 1413"><b>Last Status (Ultimo stato)</b></td> <td data-bbox="742 1317 1441 1413">Il monitor tornerà allo stato di alimentazione precedente.</td> </tr> </tbody> </table> <p><u>WOL (Wake On LAN) (WOL - Riattivazione LAN)</u><br/>           Se attivato, ViewBoard si accende automaticamente dopo aver collegato un cavo LAN quando lo schermo è spento.</p> <p><u>Monitor ID (ID monitor)</u><br/>           Assegna un numero al controllo remoto del display tramite RS-232.<br/> <b>NOTA:</b> L'intervallo numerico è: 1~98; 99 è riservato a "Tutti i display".</p> <p><u>OSD Language (Lingua OSD)</u><br/>           Impostare la lingua preferita per ViewBoard.</p> <p><u>Factory Reset (Ripristina i valori di fabbrica)</u><br/>           Ripristina tutte le impostazioni predefinite del menu OSD.</p> <p><u>Advanced Option Reset (Rreset opzione avanzata)</u><br/>           Ripristina Advanced Options (Opzioni avanzate) alle impostazioni predefinite.</p> | Modalità | Descrizione | <b>Power Off (Spegnimento)</b> | ViewBoard rimane spento quando il cavo di alimentazione è collegato. | <b>Forced On (Forza accensione)</b> | ViewBoard si accende quando il cavo di alimentazione è collegato. | <b>Last Status (Ultimo stato)</b> | Il monitor tornerà allo stato di alimentazione precedente. |
| Modalità                            | Descrizione  |          |             |                                |  |                                     |   |                                   |  |
| <b>Power Off (Spegnimento)</b>      | ViewBoard rimane spento quando il cavo di alimentazione è collegato.   |          |             |                                |  |                                     |   |                                   |  |
| <b>Forced On (Forza accensione)</b> | ViewBoard si accende quando il cavo di alimentazione è collegato.  |          |             |                                |  |                                     |   |                                   |  |
| <b>Last Status (Ultimo stato)</b>   | Il monitor tornerà allo stato di alimentazione precedente.   |          |             |                                |  |                                     |   |                                   |  |

## Other Settings (Altre impostazioni)

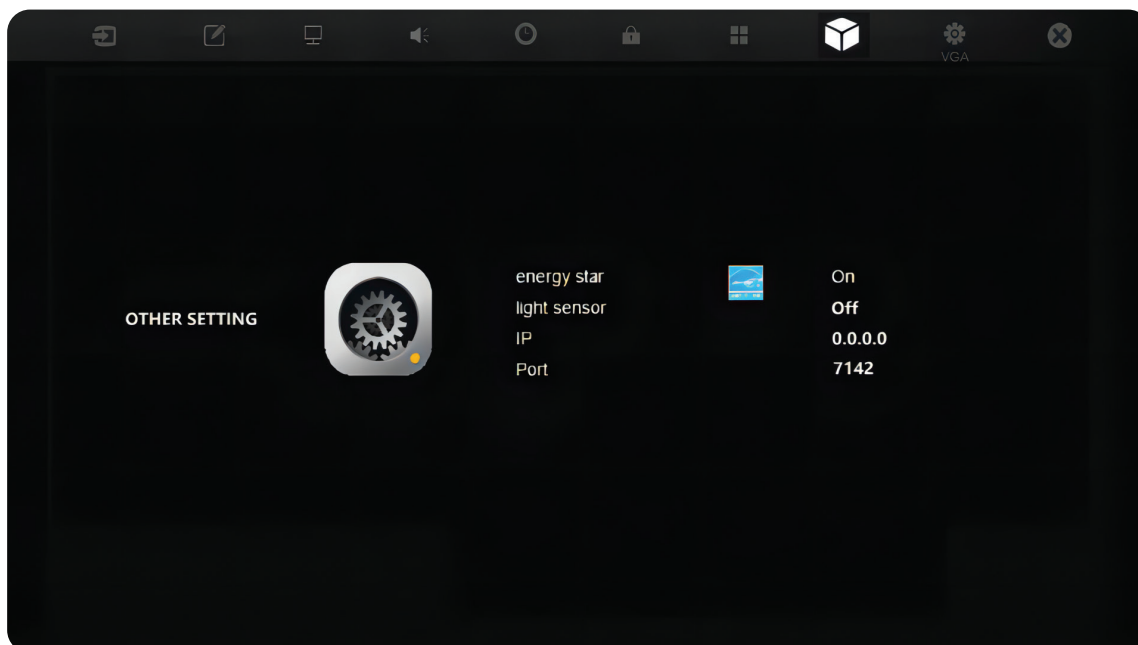

| Voce                               | Descrizione                                     |
|------------------------------------|---|
| <b>Energy Star</b>                 | Attiva o disattiva Energy Star.                 |
| <b>Light Sensor (Sensore luce)</b> | Attiva o disattiva Light Sensor (Sensore luce). |
| <b>IP</b>                          | Visualizza l'indirizzo IP attuale.              |
| <b>Port (Porta)</b>                | Visualizza il numero di porta attuale.          |

## Leave OSD Menu (Esci dal menu OSD)

Uscire dal menu OSD.

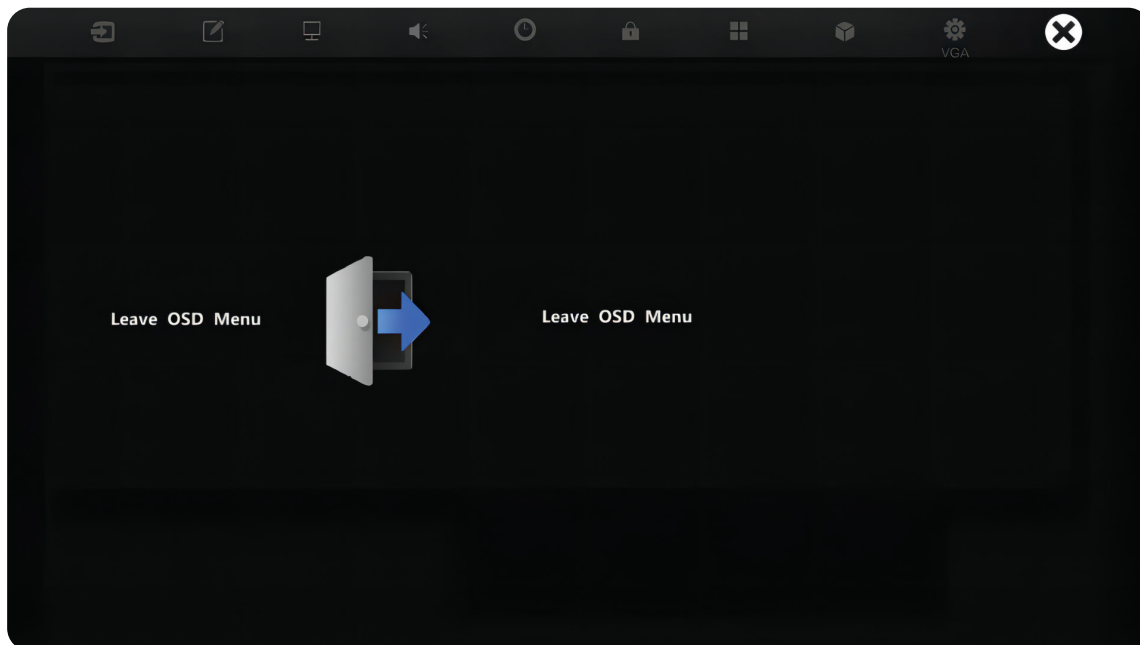

## **Filtro luce blu e protezione degli occhi**

Il filtro luce blu blocca la luce blu ad alta energia per un'esperienza visiva più confortevole.

### **Calcolo delle pause**

Durante l'uso di schermi per lunghi periodi di tempo, si consiglia di prendersi delle pause periodicamente. Si consigliano brevi pause di almeno 10 minuti dopo una (1) ora di uso continuo.

Pause brevi e frequenti sono in genere più salutari di pause più lunghe e sporadiche.

### **Affaticamento della messa a fuoco (regola 20-20-20)**

Per ridurre il rischio di affaticamento degli occhi guardando costantemente lo schermo, distogliere lo sguardo dallo schermo almeno ogni 20 minuti e fissare un oggetto distante (almeno 20 piedi di distanza) per almeno 20 secondi.

### **Osservazione di oggetti distanti**

Durante le pause, è possibile ridurre ulteriormente l'affaticamento e la secchezza agli occhi guardando oggetti in lontananza per 10-15 secondi, quindi guardare qualcosa di vicino per 10-15 secondi. Ripetere per 10 volte. Questo esercizio riduce il rischio che la capacità di messa a fuoco dei tuoi occhi si blocchi dopo un lavoro prolungato al computer.

## Esercizi per occhi e collo

### Esercizi per gli occhi

Gli esercizi per gli occhi possono aiutare a ridurre l'affaticamento. Ruotare lentamente gli occhi a sinistra e a destra, in alto e in basso. Ripetere più volte in base alla necessità.

### Esercizi per gli occhi

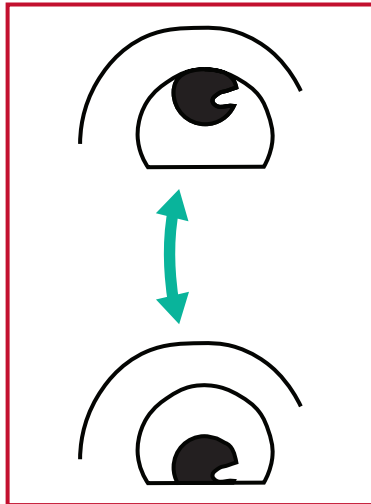

(1) Tenere il corpo e la testa in posizione verticale. Spostare gli occhi in alto per guardare il soffitto, quindi abbassarli per guardare il pavimento.

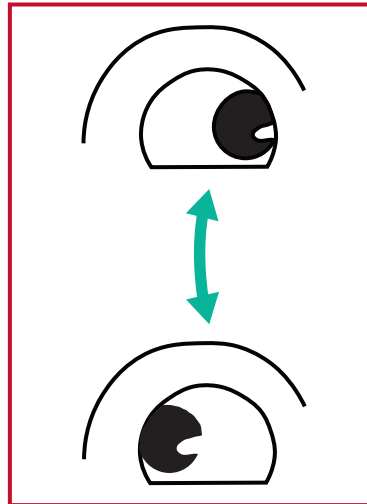

(2) Spostare lentamente gli occhi a sinistra e a destra per guardare gli oggetti sui due lati.

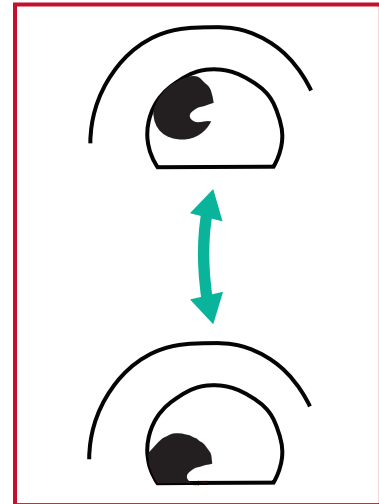

(3) Spostare gli occhi per guardare gli oggetti nella direzione in alto a destra e poi in quella in basso a destra. Ripetere in alto e in basso nelle altre direzioni.

### Esercizi per il collo

Anche gli esercizi per il collo possono aiutare a ridurre l'affaticamento. Rilassare le braccia e lasciarle ciondolare ai lati, piegarsi leggermente in avanti per allungare il collo, ruotare la testa a destra e a sinistra. Ripetere più volte in base alla necessità.

# Protocollo RS-232

Questo documento descrive le specifiche dell'interfaccia hardware e i protocolli software della comunicazione dell'interfaccia RS-232 tra ViewSonic LFD e computer o altre unità di controllo con protocollo RS-232.

Il protocollo contiene tre sezioni di comando:

- Funzione imposta
- Funzione ricevi
- Modalità pass-through del telecomando

**NOTA:** Di seguito, "PC" rappresenta tutte le unità di controllo che possono inviare o ricevere il comando del protocollo RS-232.

## Descrizione

### Specifiche hardware RS-232

Porta di comunicazione ViewSonic LFD sul lato posteriore:

1. Tipo di connettore: DSUB 9 pin maschio (femmina o connettore cilindrico da 3,5 mm)
2. Uso del cavo crossover (null modem) per la connessione
3. Assegnazione pin:

DSUB maschio a 9 pin  
(preferito)

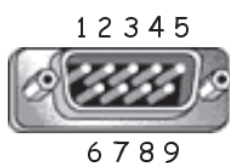

DSUB femmina a 9 pin

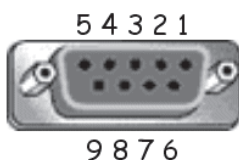

Connettore cilindrico da 3,5 mm (alternativa per spazio limitato)



| Pin # | Segnale | Nota                |
|-------|---------|---------------------|
| 1     | NC      |                     |
| 2     | RXD     | Ingresso al display |
| 3     | TXD     | Uscita dal display  |
| 4     | NC      |                     |
| 5     | GND     |                     |
| 6     | NC      |                     |
| 7     | NC      |                     |
| 8     | NC      |                     |
| 9     | NC      |                     |
| frame | GND     |                     |

| Voce      | Segnale | Nota                |
|-----------|---------|---------------------|
| Punta     | TXD     | Uscita dal display  |
| Anello    | RXD     | Ingresso al display |
| Manicotto | GND     |                     |

## Specifiche hardware LAN

Porta di comunicazione ViewSonic LFD sul lato posteriore:

1. Tipo di connettore: 8P8C RJ45

2. Assegnazione pin:

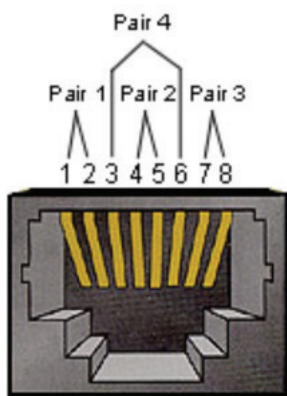

| Pin # | Segnale | Nota                |
|-------|---------|---------------------|
| 1     | TX+     | Uscita dal display  |
| 2     | TX-     | Uscita dal display  |
| 3     | RX+     | Ingresso al display |
| 4     | BI_D3+  | Per il caso 1G      |
| 5     | BI_D3-  | Per il caso 1G      |
| 6     | RX-     | Ingresso al display |
| 7     | BI_D4+  | Per il caso 1G      |
| 8     | BI_D4-  | Per il caso 1G      |
| frame | GND     |                     |

## Impostazioni di comunicazione RS-232

- Selezione baud rate: 9600bps (fisso)
- Bit di dati: 8 bit (fisso)
- Parità: Nessuno (fisso)
- Bit di stop: 1 (fisso)

## Impostazione di comunicazione LAN

Tipo: Ethernet  
Protocollo: TCP/IP  
Porta: 7142  
Porta WOL: 9 (fisso) per UDP  
Cross subnet: No (Numero)  
Credenziali di accesso: No (Numero)

## Riferimento ai messaggi di comando

Il computer invia al pacchetto di comandi LFD seguito da "CR". Ogni volta che il computer invia un comando di controllo al display, il display risponderà come segue:

1. Se il messaggio viene ricevuto correttamente invierà "+" (02Bh) seguito da "CR" (00Dh)
2. Se il messaggio viene ricevuto non correttamente invierà "-" (02Dh) seguito da "CR" (00Dh)



# Appendice

## Specifiche

| Voce                     | Categoria                    | Specifiche   |                                     |                          |                           |
|--------------------------|------------------------------|--|-------------------------------------|--------------------------|---------------------------|
| Modello                  | P/N                          | IFP55G1  | IFP65G1                             | IFP75G1                  | IFP86G1                   |
|                          | Numero                       | VS19763  | VS19764                             | VS19765                  | VS19766                   |
| Schermo                  | Dimensioni                   | 55"  | 65"                                 | 75"                      | 86"                       |
|                          | Area di visualizzazione (mm) | 1209,6 (O) x 680,4 (V)   | 1428,48 (O) x 803,52 (V)            | 1649,66 (O) x 927,94 (V) | 1895,04 (O) x 1065,96 (V) |
|                          | Trattamento della superficie | Antiriflesso (Haze 25%), rivestimento duro (3H)  |                                     |                          |                           |
|                          | Luminosità                   | 350 nit (tipico)   | 400 nit (tipico)                    | 400 nit (tipico)         | 400 nit (tipico)          |
|                          | Risoluzione nativa           | 3840 x 2160 (UHD)  |                                     |                          |                           |
|                          | Punto di tocco               | Sistema operativo Windows: 40 punti; Android: 20 punti   |                                     |                          |                           |
| Segnale in ingresso      |                              | 3 x HDMI (HDCP 1.4/2.2; CEC; ARC)  |                                     |                          |                           |
|                          |                              | 1 x VGA  |                                     |                          |                           |
|                          |                              | 1 x Ingresso audio (3,5 mm)  |                                     |                          |                           |
|                          |                              | 1 x RS-232   |                                     |                          |                           |
|                          |                              | 1 x USB tipo C (DP v. 1.2; PD 65 W; Tocco; Dati; USB 2.0)                                      |                                     |                          |                           |
|                          |                              | 2 x USB tipo A (2.0)   |                                     |                          |                           |
|                          |                              | 4 x USB tipo A (3.0)   |                                     |                          |                           |
|                          |                              | 2 x USB tipo B (3.0)   |                                     |                          |                           |
|                          |                              | 1 x RJ45 (ingresso LAN)  |                                     |                          |                           |
| Segnale di uscita        |                              | 1 x Uscita audio (3,5 mm)  |                                     |                          |                           |
|                          |                              | 1 x RJ45 (uscita LAN)  |                                     |                          |                           |
| Rete                     | LAN                          | 10M/100M/1000M (per ViewBoard)<br>10M/100M (per USB tipo C)<br>10M/100M/1000M (per slot-in PC) |                                     |                          |                           |
| Slot PC                  |                              | 1 x OPS a 80 pin   |                                     |                          |                           |
| Uscita altoparlante      |                              | 2 x Altoparlante a 10 W  |                                     |                          |                           |
| RS-232                   |                              | Comunicazione RS-232   |                                     |                          |                           |
| Alimentazione            | Tensione                     | 100 V-240 V CA 50/60 Hz  |                                     |                          |                           |
|                          | Condizioni operative         | Temperatura  | Da 32° F a 104° F (da 0° C a 40° C) |                          |                           |
|                          |                              | Umidità  | 20%~80% senza condensa              |                          |                           |
| Condizioni di stoccaggio | Altitudine                   | ≤ 5.000 m  |                                     |                          |                           |
|                          | Temperatura                  | Da 14° F a 140° F (da -10° C a 60° C)  |                                     |                          |                           |
|                          |                              | Umidità  | 10%~80% senza condensa              |                          |                           |
| Altitudine               | ≤ 5.000 m                    |  |                                     |                          |                           |

| Voce              | Categoria        | Specifiche            |                      |                      |                      |
|-------------------|------------------|-----------------------|----------------------|----------------------|----------------------|
| Dimensioni        | Dimensioni (mm)  | 1262,5 x 770 x 85,7   | 1488 x 896,5 x 85,5  | 1708 x 1020 x 85,7   | 1957 x 1160 x 85,7   |
|                   | Fisiche (in)     | 49,7" x 30,3" x 3,37" | 58,6" x 35,3" x 3,4" | 67,2" x 40,2" x 3,4" | 77,0" x 45,7" x 3,4" |
| Peso              | Fisico (kg)      | 26,90 kg              | 36,95 kg             | 49,60 kg             | 62,35 kg             |
|                   | Fisico (lbs)     | 59,30 lbs.            | 81,46 lbs.           | 109,35 lbs.          | 137,46 lbs.          |
| Consumo elettrico | On (Energy Star) | 90,23 W               | 103,8 W              | 110,82 W             | 154,89 W             |
|                   | Off              | < 0,5 W               | < 0,5 W              | < 0,5 W              | < 0,5 W              |

**NOTA:** Le specifiche del prodotto sono soggette a modifiche senza preavviso.

# Modalità di tempo di visualizzazione

## HDMI

| Risoluzione | Frequenza d'aggiornamento (@) |
|-------------|-------------------------------|
| 640 x 480   | 60 Hz                         |
| 720 x 400   | 70 Hz                         |
| 800 x 600   | 56, 60 Hz                     |
| 1024 x 768  | 60 Hz                         |
| 1280 x 768  | 60 Hz                         |
| 1280 x 800  | 60 Hz                         |
| 1280 x 960  | 60 Hz                         |
| 1280 x 1024 | 60 Hz                         |
| 1360 x 768  | 60 Hz                         |
| 1440 x 900  | 60 Hz                         |
| 1680 x 1050 | 60 Hz                         |
| 1920 x 1080 | 60 Hz                         |
| 3840 x 2160 | 24, 25, 30, 50, 60 Hz         |

## USB tipo C

| Risoluzione | Frequenza d'aggiornamento (@) |
|-------------|-------------------------------|
| 640 x 480   | 60 Hz                         |
| 720 x 400   | 70 Hz                         |
| 800 x 600   | 56, 60 Hz                     |
| 1024 x 768  | 60 Hz                         |
| 1280 x 768  | 60 Hz                         |
| 1280 x 800  | 60 Hz                         |
| 1280 x 960  | 60 Hz                         |
| 1280 x 1024 | 60 Hz                         |
| 1360 x 768  | 60 Hz                         |
| 1440 x 900  | 60 Hz                         |
| 1680 x 1050 | 60 Hz                         |
| 1920 x 1080 | 60 Hz                         |
| 3840 x 2160 | 24, 25, 30, 50, 60 Hz         |

## VGA

| <b>Risoluzione</b> | <b>Frequenza d'aggiornamento (@)</b> |
|--------------------|--------------------------------------|
| 640 x 480          | 60 Hz                                |
| 800 x 600          | 56, 60 Hz                            |
| 1024 x 768         | 60 Hz                                |
| 1280 x 768         | 60 Hz                                |
| 1280 x 800         | 60 Hz                                |
| 1280 x 960         | 60 Hz                                |
| 1280 x 1024        | 60 Hz                                |
| 1360 x 768         | 60 Hz                                |
| 1680 x 1050        | 60 Hz                                |
| 1920 x 1080        | 60 Hz                                |

## Risoluzione dei problemi

Questa sezione descrive alcuni problemi comuni che potrebbero verificarsi durante l'utilizzo di ViewBoard.

| Problema                           | Soluzioni possibili  |
|------------------------------------|--|
| Il telecomando non funziona        | <ol style="list-style-type: none"><li>1. Controlla se qualcosa sta ostruendo il ricevitore del telecomando del display.</li><li>2. Verificare che le batterie del telecomando siano installate correttamente.</li><li>3. Verificare se le batterie devono essere sostituite.</li></ol>   |
| L'unità si spegne inaspettatamente | <ol style="list-style-type: none"><li>1. Controllare se la modalità di sospensione è abilitata.</li><li>2. Controlla se c'è un'interruzione di corrente nella zona.</li><li>3. Accendere il display e verificare se il problema riguarda il segnale e il sistema di controllo.</li></ol> |

## Modalità computer

| Problema                 | Soluzioni possibili   |
|--------------------------|---|
| Segnale computer assente | <ol style="list-style-type: none"><li>1. Verificare le impostazioni del display.</li><li>2. Controlla la risoluzione del display.</li><li>3. Regolare le impostazioni Hs &amp; Vs (sincronizzazione) utilizzando il menu OSD.</li></ol> |
| Striature sullo sfondo   | <ol style="list-style-type: none"><li>1. Scegliere la regolazione automatica.</li><li>2. Regola l'orologio e la fase.</li></ol>   |
| Formato non supportato   | <ol style="list-style-type: none"><li>1. Scegliere la regolazione automatica.</li><li>2. Regolare le impostazioni dell'orologio e della fase.</li></ol>   |

## Funzione touch

| Problema                       | Soluzioni possibili   |
|--------------------------------|---|
| La funzione touch non funziona | <ol style="list-style-type: none"><li>1. Verificare che i driver siano installati correttamente.</li><li>2. Reinstallare i driver.</li><li>3. Controllare la configurazione e allinearla.</li><li>4. Verificare se la penna per touchscreen funziona correttamente.</li></ol> |

## Il video non funziona correttamente

| Problema  | Soluzioni possibili   |
|---|---|
| Immagini/suoni assenti                                  | <ol style="list-style-type: none"><li>1. Verificare se il dispositivo è acceso.</li><li>2. Verificare il cavo di segnale.</li><li>3. Verificare che il computer interno sia installato correttamente.</li></ol> |
| L'immagine non è chiara o viene tagliata dentro e fuori | <ol style="list-style-type: none"><li>1. Verificare il cavo di segnale.</li><li>2. Verificare se altri componenti elettronici stanno interrompendo il segnale.</li></ol>  |
| Qualità dell'immagine scarsa                            | <ol style="list-style-type: none"><li>1. Regolare le impostazioni di cromaticità, luminosità e contrasto nel menu.</li><li>2. Verificare il cavo di segnale.</li></ol>  |

## L'audio non funziona correttamente

| Problema                      | Soluzioni possibili  |
|-------------------------------|--|
| Audio assente                 | <ol style="list-style-type: none"><li>1. Premere il pulsante Mute/Unmute.</li><li>2. Regolare il volume.</li><li>3. Verificare il cavo dell'audio.</li></ol>   |
| Funziona solo un altoparlante | <ol style="list-style-type: none"><li>1. Regolare il bilanciamento del suono nel menu.</li><li>2. Verificare le impostazioni audio nel pannello di controllo del computer.</li><li>3. Verificare il cavo dell'audio.</li></ol> |

# Manutenzione

## Precauzioni generali

- Assicurarci che il dispositivo sia spento e che il cavo di alimentazione sia scollegato dalla presa di corrente.
- Non spruzzare mai o versare liquidi direttamente sullo schermo o sulla scocca.
- Maneggiare il dispositivo con cura, dato che su un proiettore di colore più scuro, se si consuma, è più facile notarne i segni rispetto a un proiettore di colore più chiaro.
- Non utilizzare il sistema continuamente per lunghi periodi di tempo.

## Pulizia dello schermo

- Pulire lo schermo con un panno pulito, morbido e privo di lanugine. In tal modo si rimuovono polvere e altre particelle.
- Se lo schermo non è ancora pulito, applicare una piccola quantità di detergente per vetri senza ammoniaca e senza alcool su un panno pulito, morbido e privo di lanugine; quindi pulire lo schermo.

## Pulizia della scocca

- Utilizzare un panno morbido e asciutto.
- Se la scocca non è ancora pulita, applicare una piccola quantità di detergente non abrasivo senza ammoniaca e senza alcool su un panno pulito, morbido e privo di lanugine; quindi pulire la superficie.

## Disclaimer

- ViewSonic® non consiglia di utilizzare detergenti a base di ammoniaca o alcool sullo schermo e sulla scocca del monitor. Alcuni detergenti chimici sono stati indicate come dannosi per lo schermo e/o la scocca del dispositivo.
- ViewSonic® non si riterrà responsabile per danni derivanti dall'uso di detergenti a base di ammoniaca o alcool.

**NOTA:** Se compare della condensa tra il vetro e il pannello, tenere il display acceso finché l'umidità non scompare.

# Informazioni sulle normative e per la riparazione

## Informazioni sulla conformità

Questa sezione tratta tutti i requisiti e le dichiarazioni relativi alle normative. Le applicazioni corrispondenti confermate devono fare riferimento alle etichette della targhetta e ai contrassegni pertinenti sull'unità.

### Dichiarazione di conformità FCC

Questo dispositivo è conforme alla parte 15 delle norme FCC. Il funzionamento è soggetto alle seguenti due condizioni: (1) Questo dispositivo non può provocare interferenze dannose; (2) questo dispositivo deve accettare tutte le interferenze ricevute, incluse le interferenze che possono provocare operazioni indesiderate. Questo apparecchio è stato controllato e trovato conforme ai limiti di un dispositivo digitale di Classe B in base alla parte 15 delle normative FCC.

Questi limiti sono designati a fornire una protezione ragionevole da interferenze dannose in un'installazione privata. Questo apparecchio genera, utilizza e può irradiare energia di frequenza radio e, se non è installato ed utilizzato in accordo alle istruzioni, può causare interferenze dannose alle comunicazioni radio. Non c'è tuttavia garanzia che non si verifichino interferenze in installazioni particolari. Se questo apparecchio provoca interferenze dannose alla ricezione radiofonica o televisiva, che possono essere determinate accendendo o spegnendo l'apparecchio, si invita l'utente a cercare di correggere l'interferenza adottando una o più delle seguenti misure:

- Riorientare o riposizionare l'antenna di ricezione.
- Aumentare la distanza tra l'attrezzatura ed il ricevitore.
- Collegare l'attrezzatura ad una presa di corrente su un circuito diverso da quello al quale è collegato il ricevitore.
- Consultare il rivenditore o un tecnico specializzato radio/TV per assistenza.

**Avviso:** Si avvisa che modifiche o alterazioni non espressamente approvate dalla parte responsabile della conformità potrebbero annullare l'autorizzazione dell'utente a utilizzare l'apparecchio.

### Dichiarazione di Industry Canada

CAN ICES-003(B) / NMB-003(B)

### Conformità CE per i paesi europei



Il dispositivo è conforme ai requisiti della Direttiva 2014/30/UE EMC e della Direttiva 2014/35/UE Bassa Tensione.



## Le informazioni che seguono sono solo per gli stati membri dell'Unione Europea:

Il marchio mostrato sulla destra è conforme alla Direttiva 2012/19/EC WEEE (Waste Electrical and Electronic Equipment). Il marchio indica il requisito di NON smaltire l'apparecchiatura come rifiuto urbano indifferenziato, ma di utilizzare il servizio di raccolta e smaltimento secondo le leggi locali.



## Dichiarazione di conformità RoHS2

Questo prodotto è stato progettato e fabbricato in conformità alla direttiva 2011/65/UE del Parlamento europeo e del Consiglio sulla restrizione dell'uso di determinate sostanze pericolose nelle apparecchiature elettriche ed elettroniche (direttiva RoHS2) ed è ritenuto conforme alla concentrazione massima di valori emessi dal Comitato tecnico europeo di adeguamento (TAC) come illustrato di seguito:

| Sostanza                               | Concentrazione massima proposta | Concentrazione effettiva |
|--|---------------------------------|--------------------------|
| Piombo (Pb)                            | 0,1%                            | < 0,1%                   |
| Mercurio (Hg)                          | 0,1%                            | < 0,1%                   |
| Cadmio (Cd)                            | 0,01%                           | < 0,01%                  |
| Cromo esavalente (Cr6 <sup>+</sup> )   | 0,1%                            | < 0,1%                   |
| Bifenili polibromurati (PBB)           | 0,1%                            | < 0,1%                   |
| Eteri di difenile polibromurato (PBDE) | 0,1%                            | < 0,1%                   |
| Di-2-etilesilftalato (DEHP)            | 0,1%                            | < 0,1%                   |
| Benzilbutilftalato (BBP)               | 0,1%                            | < 0,1%                   |
| Dibutilftalato (DBP)                   | 0,1%                            | < 0,1%                   |
| Diisobutilftalato (DIBP)               | 0,1%                            | < 0,1%                   |

## Alcuni componenti dei prodotti sopra indicati sono esenti ai sensi dell'allegato III delle direttive RoHS2 come indicato di seguito:

- Lega di rame contenente fino al 4% di piombo in peso.
- Piombo in saldature ad alta temperatura di fusione (cioè leghe a base di piombo contenenti almeno l'85% di piombo in peso).
- Componenti elettrici ed elettronici contenenti piombo in vetro o ceramica diversa dalla ceramica dielettrica in condensatori, ad es. dispositivi piezoelettronici, o in un composto a matrice di vetro o ceramica.
- Piombo in ceramica dielettrica nei condensatori per una tensione nominale di 125 V CA o 250 V CC o superiore.

## Dichiarazione ENERGY STAR

ENERGY STAR® è un programma volontario dell’Agenzia per la protezione dell’ambiente degli Stati Uniti che aiuta le aziende e i privati a risparmiare denaro e a proteggere il nostro clima attraverso un’efficienza energetica superiore. I prodotti che ottengono l’ENERGY STAR® prevenendo le emissioni di gas a effetto serra soddisfacendo i severi criteri o requisiti di efficienza energetica stabiliti dall’Agenzia per la protezione dell’ambiente degli Stati Uniti.

In qualità di partner ENERGY STAR, ViewSonic è determinato a soddisfare le linee guida ENERGY STAR e contrassegnare tutti i modelli certificati con il logo ENERGY STAR.

Il seguente logo compare su tutti i modelli dotati di certificazione ENERGY STAR:



**NOTA:** Le funzionalità di risparmio energetico riducono notevolmente il consumo di energia quando il prodotto non è in uso. La gestione energetica consente al dispositivo di entrare automaticamente in una modalità di “sospensione” a basso consumo dopo un periodo di inattività definito. Inoltre, le funzioni di gestione dell’alimentazione entrano in modalità sospensione o in modalità spegnimento entro 5 minuti dalla disconnessione da un computer host. Qualsiasi modifica alle impostazioni energetiche aumenterà il consumo di energia.

## **Restrizione indiana sulle sostanze pericolose**

Dichiarazione di restrizione sulle sostanze pericolose (India). Questo prodotto è conforme alla “Regola E-waste India 2011” e proibisce l’uso di piombo, mercurio, cromo esavalente, bifenili polibromurati o eteri di difenile polibromurato in concentrazioni superiori allo 0,1% in peso e allo 0,01% in peso di cadmio, ad eccezione delle esenzioni stabilite nella Tabella 2 della Regola.

## **Smaltimento del prodotto alla fine della vita utile del prodotto**

ViewSonic® rispetta l’ambiente e si impegna a lavorare e vivere in modo ecologico. Grazie di far parte di Smarter, Greener Computing. Visitare il sito web ViewSonic® per saperne di più.

### **USA e Canada:**

<https://www.viewsonic.com/us/go-green-with-viewsonic>

### **Europa:**

<https://www.viewsonic.com/eu/go-green-with-viewsonic>

### **Taiwan:**

<https://recycle.moenv.gov.tw/>

**Gli utenti dell’UE possono contattarci per qualsiasi problema di sicurezza/ incidente riscontrato con questo prodotto:**

ViewSonic Europe Limited



Haaksbergweg 75  
1101 BR Amsterdam  
Netherlands



+31 (0) 650608655



[EPREL@viewsoniceurope.com](mailto:EPREL@viewsoniceurope.com)



<https://www.viewsonic.com/eu/>

## Informazioni sul Copyright

Copyright© ViewSonic® Corporation, 2024. Tutti i diritti riservati.

Macintosh e Power Macintosh sono marchi registrati di Apple Inc.

Microsoft, Windows e il logo Windows sono marchi registrati di Microsoft Corporation negli Stati Uniti e in altri paesi.

ViewSonic® ed il logo con i tre uccelli sono archi registrati della ViewSonic® Corporation.

VESA è un marchio registrato della Video Electronics Standards Association. DPMS, DisplayPort e DDC sono marchi registrati di VESA.

ENERGY STAR® è un marchio registrato dell'EPA (Environmental Protection Agency) statunitense.

In qualità di partner di ENERGY STAR®, ViewSonic® Corporation ha stabilito che questo prodotto soddisfa le linee guida di ENERGY STAR® per l'efficienza energetica.

**Limitazione delle responsabilità:** ViewSonic® Corporation non può essere ritenuta responsabile per gli errori tecnici o di stampa qui contenuti oppure per omissioni; né per i danni accidentati o conseguenti risultanti dalla fornitura di questo materiale, o dalle prestazioni od uso di questo prodotto.

Nell'interesse di continuare a migliorare il prodotto, ViewSonic® Corporation si riserva il diritto di modificare senza preavviso le specifiche del prodotto. Le informazioni di questo documento possono cambiare senza preavviso.

Nessuna parte di questo documento può essere copiata, riprodotta o trasmessa tramite qualsiasi mezzo, per qualsiasi scopo, senza previa autorizzazione scritta di ViewSonic® Corporation.

## Servizio assistenza

Per supporto tecnico o assistenza sul prodotto, consultare la tabella sottostante o contattare il rivenditore.

**NOTA:** Sarà necessario il numero di serie del prodotto.

| Paese/Regione                 | Sito Web   | Paese/Regione            | Sito Web   |
|-------------------------------|--|--------------------------|--|
| <b>Asia Pacifico e Africa</b> |  |                          |  |
| Australia                     | <a href="http://www.viewsonic.com/au/">www.viewsonic.com/au/</a>       | Bangladesh               | <a href="http://www.viewsonic.com/bd/">www.viewsonic.com/bd/</a> |
| 中国 (China)                    | <a href="http://www.viewsonic.com.cn">www.viewsonic.com.cn</a>         | 香港 (繁體中文)                | <a href="http://www.viewsonic.com/hk/">www.viewsonic.com/hk/</a> |
| Hong Kong (English)           | <a href="http://www.viewsonic.com/hk-en/">www.viewsonic.com/hk-en/</a> | India                    | <a href="http://www.viewsonic.com/in/">www.viewsonic.com/in/</a> |
| Indonesia                     | <a href="http://www.viewsonic.com/id/">www.viewsonic.com/id/</a>       | Israel                   | <a href="http://www.viewsonic.com/il/">www.viewsonic.com/il/</a> |
| 日本 (Japan)                    | <a href="http://www.viewsonic.com/jp/">www.viewsonic.com/jp/</a>       | Korea                    | <a href="http://www.viewsonic.com/kr/">www.viewsonic.com/kr/</a> |
| Malaysia                      | <a href="http://www.viewsonic.com/my/">www.viewsonic.com/my/</a>       | Middle East              | <a href="http://www.viewsonic.com/me/">www.viewsonic.com/me/</a> |
| Myanmar                       | <a href="http://www.viewsonic.com/mm/">www.viewsonic.com/mm/</a>       | Nepal                    | <a href="http://www.viewsonic.com/np/">www.viewsonic.com/np/</a> |
| New Zealand                   | <a href="http://www.viewsonic.com/nz/">www.viewsonic.com/nz/</a>       | Pakistan                 | <a href="http://www.viewsonic.com/pk/">www.viewsonic.com/pk/</a> |
| Philippines                   | <a href="http://www.viewsonic.com/ph/">www.viewsonic.com/ph/</a>       | Singapore                | <a href="http://www.viewsonic.com/sg/">www.viewsonic.com/sg/</a> |
| 臺灣 (Taiwan)                   | <a href="http://www.viewsonic.com/tw/">www.viewsonic.com/tw/</a>       | ประเทศไทย                | <a href="http://www.viewsonic.com/th/">www.viewsonic.com/th/</a> |
| Việt Nam                      | <a href="http://www.viewsonic.com/vn/">www.viewsonic.com/vn/</a>       | South Africa & Mauritius | <a href="http://www.viewsonic.com/za/">www.viewsonic.com/za/</a> |
| <b>Americhe</b>               |  |                          |  |
| United States                 | <a href="http://www.viewsonic.com/us">www.viewsonic.com/us</a>         | Canada                   | <a href="http://www.viewsonic.com/us">www.viewsonic.com/us</a>   |
| Latin America                 | <a href="http://www.viewsonic.com/la">www.viewsonic.com/la</a>         |                          |  |
| <b>Europa</b>                 |  |                          |  |
| Europe                        | <a href="http://www.viewsonic.com/eu/">www.viewsonic.com/eu/</a>       | France                   | <a href="http://www.viewsonic.com/fr/">www.viewsonic.com/fr/</a> |
| Deutschland                   | <a href="http://www.viewsonic.com/de/">www.viewsonic.com/de/</a>       | Қазақстан                | <a href="http://www.viewsonic.com/kz/">www.viewsonic.com/kz/</a> |
| Россия                        | <a href="http://www.viewsonic.com/ru/">www.viewsonic.com/ru/</a>       | España                   | <a href="http://www.viewsonic.com/es/">www.viewsonic.com/es/</a> |
| Türkiye                       | <a href="http://www.viewsonic.com/tr/">www.viewsonic.com/tr/</a>       | Україна                  | <a href="http://www.viewsonic.com/ua/">www.viewsonic.com/ua/</a> |
| United Kingdom                | <a href="http://www.viewsonic.com/uk/">www.viewsonic.com/uk/</a>       |                          |  |

## **Garanzia limitata**

### ViewSonic® Smart White Board

#### **Cosa copre la garanzia:**

ViewSonic® garantisce che i suoi prodotti sono esenti da difetti di materiale e lavorazione durante il periodo di garanzia. Se un prodotto si rivela difettoso nei materiali o nella lavorazione durante il periodo di garanzia, ViewSonic®, a sua esclusiva discrezione, e come unico rimedio, riparerà o sostituirà il prodotto con un prodotto simile. La sostituzione del prodotto o delle parti possono includere parti o componenti rigenerati o ricondizionati. L'unità o le parti o i componenti riparati o sostituiti saranno coperti dalla differenza di tempo residua della garanzia limitata originale del cliente e il periodo di garanzia non sarà esteso. ViewSonic® non fornisce alcuna garanzia per software di terze parti, inclusi nel prodotto o installati dal cliente, e installazione di parti o componenti hardware non autorizzati (ad esempio, proiettori). (Fare riferimento alla sezione: "Cosa esclude e non copre la garanzia").

#### **Chi protegge la garanzia:**

Questa garanzia è valida unicamente per il primo acquirente.

#### **Cosa è escluso e non coperto dalla garanzia:**

- Qualsiasi prodotto su cui il numero di serie è stato rovinato, modificato o rimosso.
- Danni, deterioramento o malfunzionamento derivanti da:
  - » Incidente, uso improprio, negligenza, incendio, acqua, fulmini o altri eventi naturali, modifiche non autorizzate del prodotto o mancata osservanza delle istruzioni fornite con il prodotto.
  - » Riparazioni o tentativi di riparazione da parte di persone non autorizzate da ViewSonic®.
  - » Danneggiamento o perdita di programmi, dati o supporti di memorizzazione rimovibili.
  - » Normale usura.
  - » Rimozione o installazione del prodotto.
- Perdita di software o di dati durante la riparazione o la sostituzione.
- Eventuali danni al prodotto dovuti alla spedizione.
- Cause esterne al prodotto, come fluttuazioni di energia elettrica o guasti.
- Uso di materiali di consumo o parti che non soddisfano le specifiche di ViewSonic.

- Non osservanza da parte del proprietario della manutenzione periodica del prodotto come indicato nel Manuale utente.
- Qualsiasi altra causa che non riguarda un difetto del prodotto.
- Danni causati da immagini statiche (non in movimento) visualizzate per lunghi periodi di tempo (la cosiddetta permanenza dell'immagine).
- Software - Qualsiasi software di terze parti incluso con il prodotto o installato dal cliente.
- Hardware/Accessori/Parti/Componenti - Installazione di hardware, accessori, materiali di consumo o componenti non autorizzati (ad esempio, lampade per proiettori).
- Danni o uso improprio del rivestimento sulla superficie del display tramite pulizia inappropriata come descritto nel Manuale 'utente del prodotto.
- Rimozione, installazione e costi di servizio di installazione, incluso il montaggio a parete del prodotto.

#### **Come accedere all'assistenza:**

- Per informazioni sulla ricezione del servizio in garanzia, contattare l'assistenza clienti ViewSonic® (fare riferimento alla pagina "Servizio clienti"). Sarà necessario fornire il numero di serie del prodotto.
- Per ottenere il servizio di garanzia, saranno necessari: (a) lo scontrino di vendita originale e con data, (b) il nome dell'utente, (c) l'indirizzo, (d) una descrizione del problema, e (e) il numero di serie del prodotto.
- Portare o spedire il prodotto, con spese di trasporto prepagate, nel contenitore originale ad un centro di assistenza ViewSonic® autorizzato o a ViewSonic®.
- Per ulteriori informazioni o per il nome del centro di assistenza ViewSonic® più vicino, contattare ViewSonic®.

#### **Limitazione delle garanzie implicite:**

Non sono presenti garanzie, esplicite o implicite, che si estendano oltre la descrizione ivi contenuta, inclusa la garanzia implicita di commerciabilità e idoneità per uno scopo particolare.

### **Esclusione di danni:**

La responsabilità di ViewSonic è limitata al costo di riparazione o sostituzione del prodotto. ViewSonic® non si riterrà responsabile per:

- Danni ad altre proprietà causati da eventuali difetti del prodotto, danni derivanti da disagi, mancato utilizzo del prodotto, perdita di tempo, perdita di profitti, perdita di opportunità di affari, perdita di avviamento, interferenze con i rapporti commerciali o altre perdite commerciali, anche se si è stati avvisati della possibilità di tali danni.
- Eventuali altri danni, incidentali, consequenziali o di altro tipo.
- Qualsiasi reclamo nei confronti del cliente da un'altra controparte.
- Riparazioni o tentativi di riparazione da parte di persone non autorizzate da ViewSonic®.

### **Effetto della legislazione:**

La presente garanzia conferisce diritti legali specifici a cui possono aggiungersi ulteriori diritti che variano da stato a stato. Alcuni Stati non consentono limitazioni alle garanzie implicite e/o non consentono l'esclusione di danni incidentali o consequenziali, pertanto le limitazioni e le esclusioni di cui sopra potrebbero non essere applicabili all'utente.

### **Vendite al di fuori degli Stati Uniti e del Canada:**

Per informazioni sulla garanzia e sull'assistenza dei prodotti ViewSonic® venduti al di fuori degli Stati Uniti e del Canada, contattare ViewSonic® o il rivenditore ViewSonic® locale.

Il periodo di garanzia per questo prodotto nella Cina continentale (Hong Kong, Macao e Taiwan esclusi) è soggetto ai termini e alle condizioni della scheda di garanzia di manutenzione.

Per gli utenti in Europa e in Russia, i dettagli completi sulla garanzia sono disponibili all'indirizzo: <http://www.viewsonic.com/eu/> nella sezione "Support/Warranty Information".





**ViewSonic®**