

# ViewSonic®



---

## **VT3200-L/VT4200-L Professional LCD TV display**

### **Guía del usuario**

---

**IMPORTANTE:** Por favor lea la siguiente Guía del Usuario para obtener información importante acerca de la correcta instalación y utilización del producto, y cómo registrar el dispositivo para servicios futuros. La información de la garantía incluida en la presente Guía del Usuario detalla la cobertura limitada que le brinda ViewSonic Corporation, la cual también está disponible en inglés en nuestro sitio Web <http://www.viewsonic.com> o en diferentes idiomas mediante el cuadro de selección regional ubicado en la esquina superior derecha del sitio. "Antes de operar su equipo lea cuidadosamente las instrucciones en este manual"

---

**Model No.: VS15694/VS15696**

# Contenido

Información de conformidad .....	i
Declaración de Cumplimiento de RoHS2 .....	iii
Información del Derecho de Autor .....	iv
Registro de Producto .....	iv
Importantes Instrucciones de Seguridad .....	v
<b>Primeros pasos.....</b>	<b>1</b>
Contenidos del paquete .....	1
<b>Instalación de la TV LCD .....</b>	<b>2</b>
Instalar el pedestal (para modelo de 42") .....	2
Instalar el pedestal (para modelo de 32") .....	2
Desmontar el pedestal .....	2
Instalar la TV LCD ViewSonic en la pared .....	3
Especificaciones del kit de instalación en pared (VESA).....	4
<b>Vista FRONTAL y vista LATERAL del producto .....</b>	<b>5</b>
<b>Vista posterior del producto .....</b>	<b>6</b>
<b>Conexión de la TV LCD .....</b>	<b>7</b>
Sistema de cable o sistema de antena VHF/UHF.....	7
Sistema de cable y sistema de antena VHF/UHF .....	7
Decodificador por cable en HD/Decodificador por satélite en HD .....	7
Equipo personal .....	10
<b>Usar las funciones del televisor.....</b>	<b>11</b>
<b>Mando a distancia y controles de la TV.....</b>	<b>11</b>
Introducir las pilas del mando a distancia .....	11
Mando a distancia y controles de la TV .....	11
<b>Funcionamiento .....</b>	<b>14</b>
<b>Otra información.....</b>	<b>32</b>
Resolución de problemas .....	32
Especificaciones.....	34
Protocolo RS232 .....	35
Soporte al Cliente .....	44
Garantía limitada.....	45
Garantía limitada de México .....	46

# Información de conformidad

## Declaración FCC

Este dispositivo cumple el Apartado 15 de las normas FCC. El funcionamiento está sujeto a las dos condiciones siguientes: (1) Este dispositivo no debe causar interferencias perjudiciales, y (2) Este dispositivo debe aceptar cualquier interferencia recibida, incluidas aquellas que provoquen un funcionamiento no deseado.

Este equipo se ha probado y se ha demostrado que cumple los límites de un dispositivo digital de Clase B, de acuerdo con el Apartado 15 de la normativa FCC. Estos límites están diseñados para proporcionar una protección razonable contra las interferencias perjudiciales en una instalación residencial. Este equipo genera, utiliza y puede irradiar energía de radiofrecuencia y, si no se instala y utiliza siguiendo las instrucciones, puede causar interferencias perjudiciales a las comunicaciones de radio. Sin embargo, no existen garantías de que el equipo no provocará interferencias en una instalación particular. Si este equipo provoca interferencias perjudiciales a la recepción de radio o televisión, lo que puede determinarse encendiéndolo y apagándolo, es recomendable intentar corregir las interferencias mediante una o varias de las siguientes medidas:

- Reorientar o reubicar la antena receptora.
- Incremente la separación entre el equipo y el receptor.
- Conectar el equipo a una toma de corriente de un circuito diferente al que está conectado el receptor.
- Solicitar ayuda al proveedor o a un profesional de radio y TV con experiencia.

**Atención:** se advierte que los cambios o modificaciones no aprobados expresamente por la parte responsable del cumplimiento anularán la autorización para utilizar el equipo.

## La siguiente información solo se aplica a los estados miembros de la Unión Europea:

El símbolo mostrado a la derecha indica conformidad con la directriz residuos de aparatos eléctricos y electrónicos (WEEE) 2002/96/CE.

Los productos marcados con este símbolo no podrán tirarse en la basura municipal, sino que tendrán que entregarse a los sistemas de devolución y recolección de su país o área de acuerdo con lo que dispongan las leyes locales.

Si en las baterías, acumuladores o pilas de botón incluidas con este equipo aparecen los símbolos químicos Hg, Cd o Pb, significa que la batería tiene un contenido de metales pesados de más de un 0,0005% de mercurio, de más de un 0,002% de cadmio o de más de un 0,004% de plomo.





### **Información de ENERGY STAR:**

- ENERGY STAR es un conjunto de directivas de ahorro de energía establecidas por la Agencia de Protección Ambiental (EPA, por sus siglas en inglés) de los Estados Unidos. ENERGY STAR es un programa conjunto de la Agencia de Protección Ambiental de los Estados Unidos y el Departamento de Energía de los Estados Unidos que ayuda a ahorrar dinero y proteger el medioambiente a través de productos y prácticas eficientes desde el punto de vista energético. Se cambiará el consumo de energía si la TV se configura en otro modo excepto la configuración y ajustes de la televisión tal como se envía de forma predeterminada. El consumo de energía podría exceder los límites requeridos por la calificación ENERGY STAR cuando se utilice una función opcional o se cambie el modo de funcionamiento en uso.

### **Información sobre marcas comerciales de Dolby:**



- **DOLBY DIGITAL** Fabricado con licencia de Dolby Laboratories. Dolby y el símbolo de la doble D son marcas comerciales de Dolby Laboratories.

# Declaración de Cumplimiento de RoHS2

Este producto ha sido diseñado y fabricado cumpliendo la Directiva 2011/65/EU del Parlamento Europeo y el Consejo para la restricción del uso de ciertas sustancias peligrosas en equipos eléctricos y electrónicos (Directiva RoHS2) y se considera que cumple con los valores de concentración máximos publicados por el European Technical Adaptation Committee (Comité Europeo de Adaptaciones Técnicas) (TAC) tal y como se muestra a continuación:

Sustancia	Concentración máxima propuesta	Concentración Real
Plomo (Pb)	0.1%	< 0.1%
Mercurio (Hg)	0.1%	< 0.1%
Cadmio (Cd)	0.01%	< 0.01%
Cromo hexavalente (Cr <sup>6+</sup> )	0.1%	< 0.1%
Bifenilo Polibromado (PBB)	0.1%	< 0.1%
Éteres de Difenilo Polibromado (PBDE)	0.1%	< 0.1%

Ciertos componentes de los productos indicados más arriba están exentos bajo el Apéndice III de las Directivas RoHS2 tal y como se indica a continuación:

Ejemplos de los componentes exentos:

- Mercurio en lámparas fluorescentes de cátodo frío y lámparas fluorescentes de electrodo externo (CCFL y EEFL) para usos especiales sin sobrepasar (por lámpara):
  - Longitud pequeña ( $\leq 500$  mm): máximo de 3,5 por lámpara.
  - Longitud media ( $> 500$  mm y  $\leq 1.500$  mm): máximo de 5 mg por lámpara.
  - Longitud grande ( $> 1.500$  mm): máximo de 13 mg por lámpara.
- Plomo en el vidrio de los tubos de rayos catódicos.
- Plomo en el vidrio de los tubos fluorescentes sin sobrepasar el 0,2 % en peso.
- Plomo como elemento de aleación en aluminio que contenga hasta un 0,4 % de su peso en plomo.
- Aleación de cobre que contenga hasta un 4 % de su peso en plomo.
- Plomo en pastas de soldadura de alta temperatura de fusión (es decir, aleaciones de plomo que contengan en peso un 85 % de plomo o más).
- Componentes eléctricos y electrónicos que contengan plomo en un vidrio o cerámica de un tipo distinto de la cerámica dieléctrica de condensadores, por ejemplo, dispositivos piezoelectrónicos, o en un compuesto de matrices de vidrio o cerámica.

# Información del Derecho de Autor

Derecho de autor © ViewSonic® Corporation, 2017.

Todos los Derechos Reservados. ViewSonic, el logo de tres aves, OnView, ViewMatch, y ViewMeter son marcas comerciales registradas de la ViewSonic Corporation.

Negador de responsabilidad: ViewSonic Corporation no será responsable por los errores técnicos o editoriales u omisiones contenidas aquí; ni por los daños incidentales o consecuentes resultados de la provisión de este material, ni el rendimiento o uso de este producto.

Con el interés de mejorar el producto continuamente, ViewSonic Corporation reserva el derecho para cambiar las especificaciones de producto sin aviso. La información en este documento puede cambiar sin aviso.

Ninguna parte de este documento puede ser copiada, reproducida, o transmitida por los medios, para cualquier propósito sin el permiso escrito previo de ViewSonic Corporation.

## Registro de Producto

Para cumplir sus futuras necesidades y recibir cualquier información adicional del producto cuando esté disponible, regístrelo a través de Internet en: [www.viewsonic.com](http://www.viewsonic.com).

### Para sus registros

<b>Nombre del producto:</b>	VT3200-L/VT4200-L ViewSonic LCD TV
<b>Número de modelo:</b>	VS15694/VS15696
<b>Número del documento:</b>	VT3200-L/VT4200-L_UG_ESP Rev. 1D 07-06-17
<b>Número de serie:</b>	_____
<b>Fecha de compra:</b>	_____

### Desechar el producto

ViewSonic respeta el medio ambiente está comprometido para trabajar y vivir de forma ecológica. Gracias por formar parte de Smarter, Greener Computing. Visite el sitio Web de ViewSonic para obtener más información.

EE.UU. y Canadá: <http://www.viewsonic.com/company/green/recycle-program/>

Europa: <http://www.viewsoniceurope.com/uk/support/recycling-information/>

Taiwán: <http://recycle.epa.gov.tw/recycle/index2.aspx>

# Importantes Instrucciones de Seguridad



**Voltaje peligroso:** El relámpago con un símbolo de flecha dentro de un triángulo equilátero pretende alertar al usuario acerca de la presencia de voltaje peligroso dentro del producto que podría tener la magnitud suficiente como para transformarse en un riesgo de descarga eléctrica para las personas.



**Instrucción:** el símbolo de exclamación dentro de un triángulo equilátero pretende alertar al usuario de la existencia de instrucciones importantes de funcionamiento y mantenimiento en la documentación que acompaña al aparato.

1. Lea todas estas instrucciones antes de usar el equipo.
2. Guarde estas instrucciones en un lugar seguro.
3. Preste atención a todas las advertencias.
4. Siga todas las instrucciones.
5. No use este equipo cerca del agua.
6. Limpie con un trapo suave y seco.
7. No bloquee las aberturas de ventilación. Instale el equipo siguiendo las instrucciones del fabricante.
8. No instale la TV cerca de cualquier fuente de calor como calentadores, registradores de calor, estufas u otros dispositivos (incluyendo amplificadores) que emanen calor.
9. No obvie las provisiones de seguridad del enchufe con toma de tierra o polarizado. Un enchufe polarizado lleva dos cuchillas con una más ancha que la otra. Un enchufe de tierra lleva dos cuchillas y un tercer diente de tierra. La cuchilla ancha y el tercer diente están para su seguridad. Si el enchufe no encaja en su receptáculo, consulte un electricista para reemplazarlo.
10. Proteja el cable de alimentación de pisadas o pinchadas, especialmente el enchufe, y el punto donde sale de equipo. Asegúrese de que el receptáculo de alimentación esté ubicada cerca del equipo para el fácil acceso.
11. Solo use añadiduras/accesorios especificados por el fabricante.
12. Use solamente con un carrito, estante, trípode, soporte, o mesa especificado por el fabricante, o vendido con el aparato. Cuando se usa un carrito, tenga cuidado al mover el conjunto de carrito/aparato para evitar que se caigan.
13. Desenchufe este equipo cuando no se lo usa por un tiempo prolongado.



14. Pase todos los servicios al personal calificado. Se requiere reparación cuando el aparato ha sido dañado en alguna manera, como, i el enchufe o cable de alimentación está dañado, si entró líquido u objeto en el aparato, si se expuso el aparato en la lluvia o humedad, o si el aparato no funciona normalmente, o se ha caído.

## UTILIZACIÓN

### Cable de alimentación CA

Siga las siguientes instrucciones para evitar daños en el cable de alimentación CA. Si el cable de alimentación de CA resulta dañado, se puede provocar un incendio o descargas eléctricas. Deje de utilizar la TV y consulte al distribuidor o centro de servicio técnico de ViewSonic para el reemplazo de éste.

- No coloque la TV donde el cable de alimentación esté sometido a desgastes o maltratos.
- No estrangule, doble o enrosque el cable de alimentación de forma excesiva.
- Los cables internos podrían pelarse y cortarse, y causar un cortocircuito que derive en un incendio o descarga eléctrica.
- No altere ni dañe el cable de alimentación.
- Evite enrollar o apoyar objetos sobre el cable de alimentación.
- No mueva la TV cuando el cable de alimentación se encuentre enchufado.
- Mantenga el cable de alimentación alejado de fuentes de calor.
- Cuando desenchufe el cable de alimentación CA, hágalo primero desde el tomacorriente.
- Cuando desenchufe el cable de alimentación CA del tomacorriente, hágalo desde el enchufe en lugar desde el cable de alimentación.
- Utilice sólo un cable de alimentación CA ViewSonic original y no de otras marcas.
- No utilice el cable de alimentación CA suministrado en otros dispositivos.



### Tomacorriente

Coloque el enchufe por completo en el tomacorriente. Si el enchufe queda flojo, no utilice la TV. De lo contrario, podría causarse una formación de arco que derive en un incendio. Póngase en contacto con un electricista para reemplazar el tomacorriente.

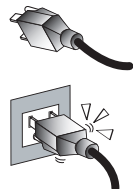

### Cableado

Para su seguridad, asegúrese de desenchufar el cable de alimentación CA cuando se realiza la conexión de los cables.

Evite tropezarse con los cables. Si no sigue esta indicación, el televisor podría dañarse.

### Descarga eléctrica

No toque con las manos húmedas el cable de alimentación CA o la TV. Si enchufa/ desenchufa el cable de alimentación CA con las manos húmedas, podría provocarse una descarga eléctrica.



### Tormentas eléctricas

Durante una tormenta eléctrica, desenchufe el televisor de la toma de corriente y desconecte la antena para evitar daños en el televisor.

### Instrucciones cuando no se utiliza la TV

Si no se utilizará la TV durante períodos de tiempo extensos, se deberá desenchufar la TV del tomacorriente CA para evitar sobretensiones de energía. La TV no se encuentra desconectada de la fuente de alimentación CA cuando la TV se encuentra sólo apagada.

Para desconectar la TV por completo, desenchufe la TV del tomacorriente CA.

### Sobrecarga

Este televisor está diseñado para funcionar solamente con una fuente de alimentación de 120 VCA. Si hay muchos aparatos conectados a la misma toma de corriente de CA, se podría producir un incendio o descargas eléctricas.

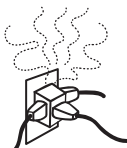

### Dispositivo opcional

Si se desea instalar un dispositivo opcional, deje espacio entre el dispositivo opcional y la TV. Podría existir una deformación de imagen y/o ruidos si la TV se encuentra ubicada cerca de algún dispositivo que emite radiación electromagnética.

### Accesorios pequeños

Mantenga los accesorios pequeños en un lugar seguro fuera del alcance de los niños.

### Influencia magnética

Este televisor contiene un potente imán en el altavoz que genera un campo magnético. Mantenga alejado de los altavoces cualquier objeto sensible a los campos magnéticos.

### Sonido

Si escucha un ruido de chasquido o estallido proveniente de la TV de forma continua o generalmente cuando se está utilizando la TV, desenchufe la TV y consulte al vendedor o técnico de reparación. Es normal que algunas TV emitan un ruido de chasquido o estallido, especialmente cuando se las enciende o apaga.



### Utilización en exteriores

Esta TV no se encuentra diseñada para su instalación en exteriores. No exponga la TV a la lluvia, debido a que esto podría derivar en un incendio o descarga eléctrica. Además, no exponga la TV a la luz del sol directa, debido a que podría recalentarse y dañarse.

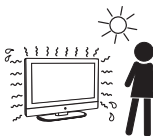

### Vehículos, barcos y otras embarcaciones

No instale la TV dentro de un vehículo.

Los accidentes de tránsito podrían hacer que la TV se caiga y cause lesiones.

No instale la TV dentro de un barco o embarcación.

Si se expone la TV al agua de mar, podría causar un incendio o la TV podría dañarse.



### Instituciones médicas

No coloque la TV en lugares donde se utilizan dispositivo médicos. Se podría causar un funcionamiento defectuoso del dispositivo médico.

### Ajustar el volumen

- Ajuste el volumen para evitar molestar a los vecinos. El audio se traslada fácilmente durante la noche. Por lo tanto, sugerimos cerrar las ventanas o utilizar auriculares.
- Cuando se utilice los auriculares, ajuste el volumen al nivel apropiado con el fin de evitar una lesión auditiva.

## ANTENAS

### Conexión a tierra de la antena exterior

Si se desea instalar una antena exterior, siga las precauciones que aparecen a continuación.

No instale el sistema de antena exterior cerca de líneas de tensión aéreas u otras luces eléctricas o circuitos de tensión, o donde podría entrar en contacto con dichas líneas o circuitos de tensión.

CUANDO SE INSTALE UN SISTEMA DE ANTENA EXTERIOR, SE DEBE TENER SUMO CUIDADO DE EVITAR QUE ENTRE EN CONTACTO CON LÍNEAS O CIRCUITOS DE TENSIÓN DEBIDO A QUE DICHO CONTACTO ES GENERALMENTE FATAL.

Asegúrese de que el sistema de antena posea conexión a tierra a fin de que se proporcione protección contra las sobretensiones y acumulaciones de cargas estáticas.

La Sección 810 del Código Eléctrico Nacional (NEC, por sus siglas en inglés) de los Estados Unidos y la Sección 54 del Código Eléctrico Canadiense proporcionan información relacionada con la conexión a tierra correcta del poste y la estructura de apoyo, conexión a tierra del cable de acometida con la unidad de descarga de la antena, tamaño de los conductores de conexión a tierra, ubicación de la unidad de descarga de la antena, conexión con los electrodos de conexión a tierra y requisitos de los electrodos de conexión a tierra.

### Toma de tierra de la antena conforme al Código Eléctrico Nacional, ANS/NFPAPPA 70

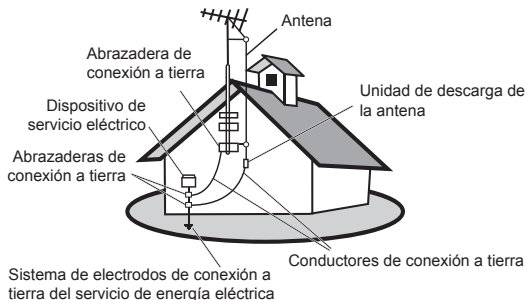

## LIMPIEZA

### Limpieza del enchufe del cable de alimentación CA

Desconecte el enchufe del cable de alimentación CA y límpielo de forma regular. Si el enchufe se encuentra cubierto con polvo y acumula humedad, su aislación podría deteriorarse y derivar en un incendio.

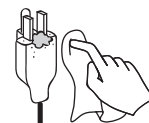



## Limpiar la superficie o carcasa de la pantalla de la TV

Cuando se efectúe la limpieza de la TV, desconecte el cable de alimentación CA.

De lo contrario, podría producirse una descarga eléctrica. Utilice un paño seco y suave para limpiar la cubierta de la TV. Para quitar el polvo cerca de la pantalla, límpiela suavemente con un paño suave. Se puede quitar las manchas más difíciles con un paño ligeramente humedecido con una solución de jabón suave y agua tibia. Nunca utilice solventes fuertes como diluyentes o bencina para efectuar la limpieza. Si está utilizando un paño químicamente pretratado, siga las instrucciones proporcionadas en el envase. Con el paso del tiempo, los orificios de ventilación pueden acumular polvo.

Para asegurar una ventilación adecuada, recomendamos que quite el polvo de forma periódica (una vez por mes) utilizando una aspiradora, cuando la TV LCD esté apagada.

### Negador de responsabilidad:

Algunos limpiadores químico causan daño a la pantalla y/o la caja del LCD TV. ViewSonic no se responsabiliza de los daños resultantes del uso de estos productos de limpieza.



## VENTILACIÓN

Se proporcionan las ranuras y aberturas de la TV para su ventilación.

Para asegurar un funcionamiento confiable de la TV y para protegerla de sobrecalentamientos, asegúrese de no bloquear ni obstruir estas aberturas.

La TV puede acumular polvo y ensuciarse si no se proporciona una ventilación adecuada. Para proporcionar una ventilación adecuada, sigas las siguientes instrucciones:

- Nunca instale la TV boca arriba, boca abajo o de costado.
- Nunca instale la TV dada vuelta o de forma invertida.
- Nunca cubra las ranuras y aberturas con un paño u otros materiales.
- Nunca obstruya las ranuras y aberturas colocando la TV sobre una cama, sofá, alfombra u otra superficie similar.
- Nunca coloque la TV en un espacio cerrado, como una biblioteca o armario empotrado, a menos que se proporcione la ventilación adecuada.

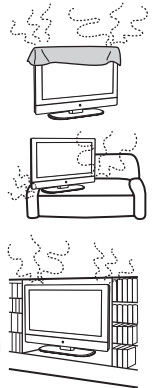

## TRANSPORTE DE LA TV

### Transporte la TV como se indica.

Para evitar una caída de la TV y lesiones serias, deberá seguir estas instrucciones:

- Desconecte todos los cables antes de transportar la TV.
- El transporte de una TV de gran tamaño requiere de, al menos, dos o tres personas.
- Cuando transporte la TV, coloque las manos como se muestra en la ilustración y sosténgala de forma segura. No ejerza presión sobre la pantalla LCD ni sobre el marco ubicado alrededor de la pantalla.
- Cuando transporte la TV, no la someta a impactos, vibración o fuerza excesiva.
- Cuando levante o mueva la TV, sosténgala de forma segura desde la parte inferior. Coloque la palma de la mano directamente debajo del panel.

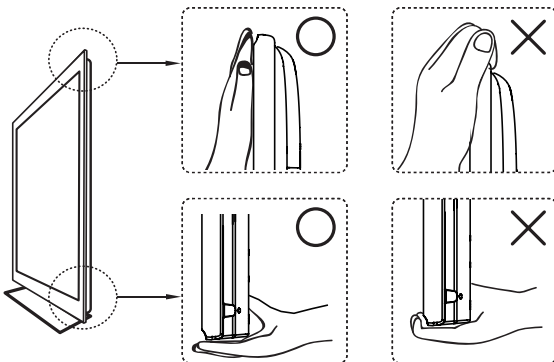

Deje espacio alrededor de la TV como se muestra a continuación. De lo contrario, la circulación de aire podría ser inadecuada y causar un sobrecalentamiento, que podría derivar en un incendio o daño en la TV.

### Instalada en la pared

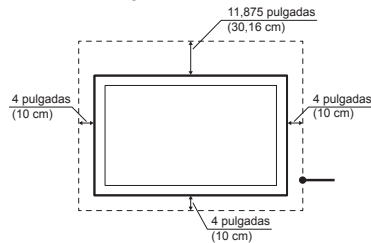

### Instalada con la base

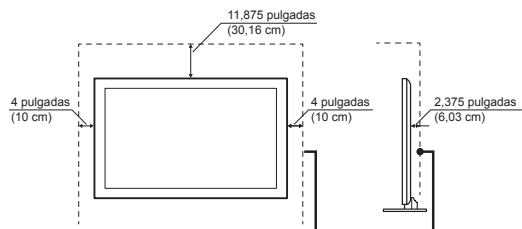

Por lo menos, deje este espacio alrededor de la TV.

No instale la TV en las siguientes situaciones:

La circulación de aire se encuentra obstruida.

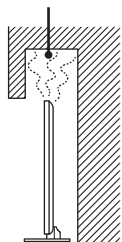

La circulación de aire se encuentra obstruida.

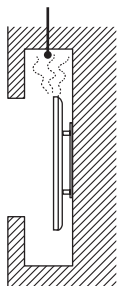

### Objetos y orificios de ventilación

Nunca coloque objetos a través de las ranuras de la cubierta de la TV ya que pueden entrar en contacto con puntos de voltaje peligrosos o provocar un cortocircuito de las partes que derive en un incendio o descarga eléctrica. No coloque ningún objeto sobre la TV.

## HUMEDAD

### Humedad y objetos inflamables

- Mantenga la TV alejada de la humedad. No exponga la TV a la lluvia o humedad. No coloque sobre la TV objetos que contengan líquidos, como por ejemplo, jarrones.
- No utilice el televisor conectado a una toma de corriente eléctrica cerca de lugares que contengan agua, por ejemplo junto a la bañera, el lavabo, el fregadero de la cocina o un lavadero, en un sótano húmedo o cerca de una piscina, etc. Si no sigue esta recomendación, se puede provocar un incendio o descargas eléctricas.
- No permita que la TV se moje. Nunca derrame líquidos de ningún tipo sobre la TV. Si el agua ingresa dentro de la TV, desenchufe el cable de alimentación y póngase en contacto con ViewSonic.
- No utilice la TV cuando esté mojada. Esto podría derivar en una descarga eléctrica o daños en la TV.
- Para evitar un incendio, mantenga alejados de las TV los objetos inflamables o las llamas expuestas (por ejemplo, velas).

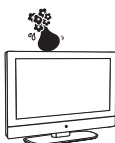

## INSTALACIÓN

### Instalación en pared opcional

Para instalar la TV en la pared, necesitará un soporte de montaje en pared. Cuando se instale o extraiga la TV desde el soporte de montaje en pared, asegúrese de ponerse en contacto con personas calificadas. Si no se protege la TV de forma correcta durante la instalación o extracción desde el soporte de montaje en pared, ésta podría caerse y causar lesiones graves.

- Cuando se instale la TV utilizando un soporte de montaje en pared, asegúrese de seguir las instrucciones suministradas con el soporte de montaje en pared.
- Coloque las abrazaderas suministradas con el soporte de montaje en pared.
- La TV no se encuentra diseñada para ser instalada en el techo. Ésta podría caerse y causar lesiones graves.

### Colocación

Se deberá instalar la TV cerca de un tomacorriente CA de fácil acceso.

Tenga en cuenta las siguientes instrucciones para evitar que la TV se caiga de la base o montaje en pared.



- Coloque la TV sobre una superficie estable y nivelada.
- No cuelgue nada sobre el televisor. No permita que los niños se suban al televisor de LED. No instale el televisor en lugares donde la temperatura sea extrema, como en lugares donde incida la luz directa del sol, cerca de un radiador o junto a conductos de calefacción. Si se expone la TV a temperaturas extremas, ésta podría sobrecalentarse y causar una deformación en la cubierta o derivar en un funcionamiento defectuoso.
- No instale la TV en un lugar expuesto al aire acondicionado directo.
- Si se instala la TV en estos lugares, la humedad podría condensarse dentro de la TV y causar un funcionamiento defectuoso.
- No coloque la TV en lugares calurosos, grasosos, húmedos o demasiado polvorientos.
- No instale la TV en lugares donde podría haber insectos.
- No instale la TV en un lugar donde podría estar expuesta a vibraciones mecánicas.
- No instale la TV en un lugar donde podría quedar sobresalida, como por ejemplo, sobre o detrás de una columna, o donde podría golpear su cabeza contra ésta. Esta situación podría causar lesiones.



### Prevención de caídas de la TV

Para evitar que la TV se caiga, asegúrela a una pared o base.

### Colocación para la visualización de la TV

Sugerimos que mire la TV a una distancia de 3 a 7 veces la altura de la pantalla y que no utilice un brillo excesivo. Si mira la TV durante demasiado tiempo o en un lugar oscuro, es posible que sufra de fatiga ocular. Para obtener imágenes nítidas, no exponga la pantalla a iluminación o luz del sol directa. Si es posible, utilice una iluminación tipo "spot" que apunte hacia abajo desde el techo.

## PANTALLA LCD

- A pesar de que la pantalla LCD se encuentra fabricada con tecnología de alta precisión y posee píxeles efectivos del 99,99% o más, es posible que aparezcan puntos negros o claros de luz (rojos, azules o verdes) de forma constante en la pantalla LCD. Esta es una propiedad estructural del panel LCD y no constituye un funcionamiento defectuoso.
- La pantalla LCD se encuentra fabricada con tecnología de alta precisión. Para lograr un alto nivel de rendimiento y una gran calidad de imagen, la configuración de la retroiluminación del televisor está establecida para maximizar el brillo del aparato. Sin embargo, se podría detectar un brillo desparejo cuando se utiliza la TV LCD en un ambiente oscuro sin una entrada o con una pantalla en blanco. Esta situación es normal y no constituye un funcionamiento defectuoso de la TV. Para mejorar esta situación, cambie el modo de imagen, la configuración de retroiluminación o active el sensor de luz o la administración de energía.
- Evite exponer la superficie de la pantalla LCD a la luz directa del sol. Es probable que el sol dañe el panel LCD.

- No ejerza presión, raye la pantalla LCD ni coloque objetos sobre la TV. De lo contrario, las imágenes podrían aparecer desparejas o el panel LCD podría sufrir daños.
- Si se utiliza la TV en un lugar frío, es posible que aparezcan manchas en las imágenes o que éstas aparezcan oscuras. Esto no indica una falla. Esta condición mejorará a medida que aumente la temperatura.
- Cuando se visualiza imágenes fijas de forma continua durante un período de tiempo extenso, es posible que ocurra el efecto fantasma. Este efecto desaparecerá luego de un período de tiempo corto.
- La pantalla y la cubierta de la TV se calientan durante la utilización de la TV. Esta situación es normal.
- Evite dañar la pantalla rociando repelente para insectos con materiales volátiles sobre la TV.
- No permita que la pantalla esté demasiado tiempo en contacto con materiales de goma o plástico.

#### **Piezas dañadas**

No arroje ningún objeto hacia la TV.

De lo contrario, el vidrio de la pantalla podría romperse y causar lesiones serias.

Si la superficie de la TV resulta dañada, desconecte el cable de alimentación CA antes de tocar la TV. De lo contrario, podría ocurrir una descarga eléctrica.



#### **Manipular el cristal roto y las fugas del cristal líquido**

Si el panel LCD resulta dañado, es posible que ocurra un derrame de cristal líquido o que el vidrio roto se esparza. No toque el vidrio roto o el cristal líquido tóxico con las manos sin guantes debido a que podrían causarse cortaduras, intoxicaciones o irritaciones de la piel. Además, no permita que los fragmentos de vidrio ni el cristal líquido derramado entre en contacto con los ojos o boca. En estos casos, enjuague totalmente la zona afectada con agua y consulte a su médico.

## **REPARACIÓN**

No intente reparar usted mismo la TV, debido a que la apertura de la cubierta de la TV podría exponerlo a voltaje peligroso u otros peligros. Póngase en contacto con el personal de servicio técnico calificado para efectuar la reparación de la TV.



#### **Partes de reemplazo**

Cuando sea necesario utilizar partes de reemplazo, asegúrese de que el técnico de reparación certifique por escrito que utilizó partes de reemplazo especificadas por el fabricante que poseen las mismas características que las partes originales. Las partes de reemplazo no autorizadas pueden causar un incendio, descarga eléctrica u otros peligros.

#### **Comprobación de seguridad**

Luego de completar la reparación de la TV, solicítele al técnico de reparación que realice comprobaciones de seguridad de rutina (como especifica el fabricante) para determinar y certificar que la TV es segura para el funcionamiento.

Solicite a un técnico de reparación calificado que realice el desecho de la TV.

# Primeros pasos

## Contenidos del paquete

Asegúrese de que el televisor LCD viene acompañado de los siguientes artículos. Si falta algún artículo, póngase en contacto con su distribuidor.

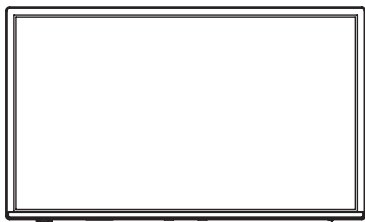

TV LCD (para modelo de 42")

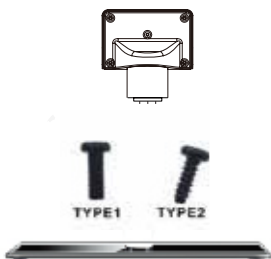

Tipo de tornillo 1 x 5 piezas/  
Tipo de tornillo 2 x 5 piezas  
Base inferior / cuello de base  
(para modelo de 42")



Mando a distancia con pilas



TV LCD (para modelo de 32")



Tornillo x 5 piezas/Base inferior  
(para modelo de 32")



CD de ViewSonic  
(guía de usuario)

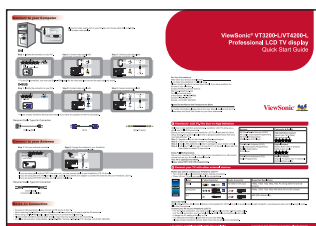

Guía de inicio rápido de  
ViewSonic

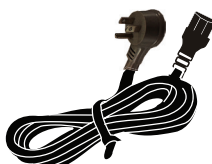

Cable de alimentación  
(sólo para el modelo de  
Estados Unidos)



Las fotografías de los accesorios poseen sólo fines referenciales. El color del control remoto y el tipo de cable de alimentación pueden variar en función de los modelos reales.

## Instalación de la TV LCD

### Instalar el pedestal (para modelo de 42")

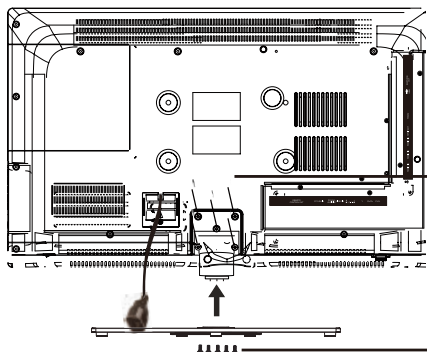

Tipo de tornillo 1 x 5 piezas



TIPO1

TIPO2

Tipo de tornillo 2 x 5 piezas



Coloque la pantalla hacia abajo sobre una superficie de protección. Sujete la pieza del cuello a la pantalla y atornille los 5 tornillos para asegurar el cuello. A continuación, inserte el cuello en la base inferior y asegure las piezas insertando los tornillos y ajustándolos con el destornillador proporcionado.

Nota: La colocación de la base requiere 2 personas.

### Instalar el pedestal (para modelo de 32")

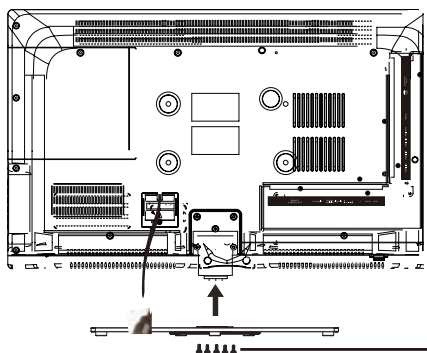

Tornillo x 5 piezas



Coloque la pantalla hacia abajo sobre una superficie de protección. A continuación, inserte el cuello en la base inferior y asegure las piezas insertando los tornillos y ajustándolos con el destornillador proporcionado.

Nota: La colocación de la base requiere 2 personas.

### Desmontar el pedestal

Para extraer la base, extraiga los tornillos del área marcada con un círculo y será posible desprender el cuello.

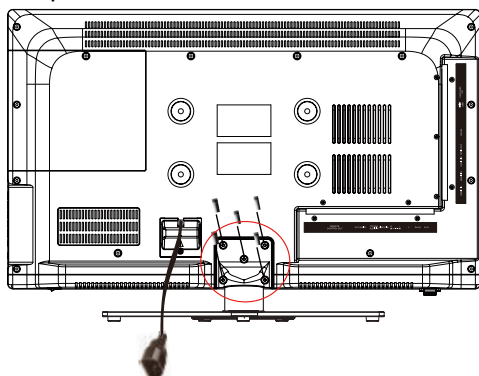

### Instalar la TV LCD ViewSonic en la pared

La TV LCD se puede colocar en una posición de pie o instalada en la pared. Antes de instalar el producto en la pared, tenga en cuenta las siguientes directrices:

- Lea las instrucciones importantes de seguridad al comienzo de este manual.
- No instale el producto en un entorno con mucha humedad. Este equipo está diseñado únicamente para el uso en interiores.
- No instale el producto cerca de fuentes de calor o de campos magnéticos intensos.
- Utilice sólo soportes de pared aprobados por ViewSonic para soportar el peso de la TV LCD.
- Antes de conectar la placa de instalación en la pared en la parte posterior, asegúrese de que el producto funciona correctamente.
- Si su TV LCD ya está instalado para que funcione de pie, tendrá que extraer el pie antes de instalar la TV en la pared.

Para sujetar el soporte de pared a la TV LCD con seguridad, siga las siguientes directrices:

- Desconecte la alimentación y cualquier cable que pueda entorpecer el traslado de la TV LCD.
- Ponga la TV LCD en una mesa o superficie de trabajo, colocando la pantalla hacia abajo en una toalla o manta de lana para proteger la superficie de la misma mientras instala la placa.
- Antes de instalar la TV LCD en la pared, asegúrese de que ha anotado el número de serie del producto en la página (i) de la Guía del usuario, ya que necesitará el número de serie para solicitar asistencia, en caso de que la necesite.
- Instale la placa de pared en la TV LCD utilizando tornillos que NO SEAN MÁS LARGOS de 20mm, ya que los tornillos más largos que se encuentran en los kit de instalación de pared universales (no ViewSonic) pueden dañar la fuente de alimentación y provocar un fallo en la unidad. El tipo de tornillo para instalación en pared es M6 x L20.

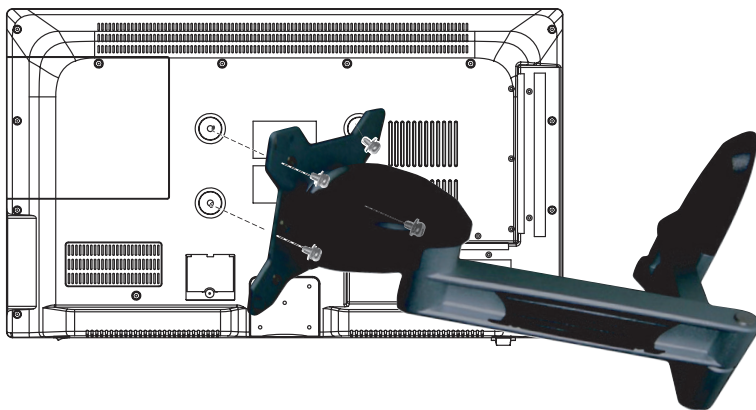

- Instale el soporte de pared en la pared asegurándose de utilizar tornillos adecuados admitidos para la instalación. Asegúrese de que al menos hay 3 cm de espacio alrededor de las aberturas de ventilación de su TV LCD para permitir una refrigeración adecuada durante su funcionamiento.
- Cuelgue la placa de pared de la TV LCD en el soporte de pared para completar la instalación.  
¡Disfrute de su TV LCD ViewSonic!

## Primeros pasos

### Especificaciones del kit de instalación en pared (VESA)

Cuando realice la instalación en otros materiales de construcción, póngase en contacto con su distribuidor más cercano.

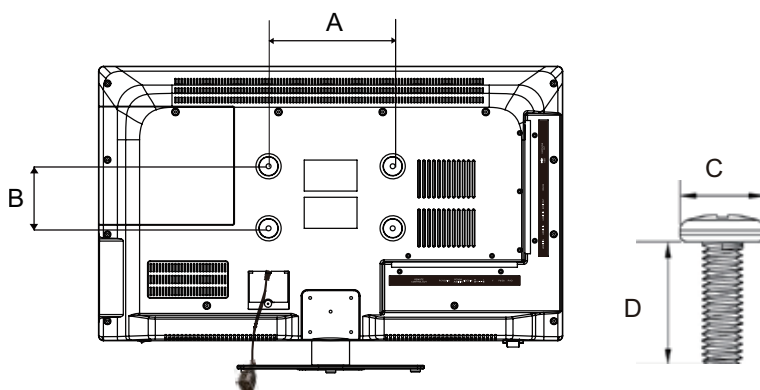

Familia de producto	pulgadas	Espec. VESA (A x B)	Tornillo estándar (C x D)	Cantidad
TV LCD	42	200 x 200 mm	M6 x L20	4
TV LCD	32	200 x 100 mm	M6 x L20	4

- ViewSonic proporciona las dimensiones estándar para los kits de instalación en pared según se muestra en la tabla anterior.
- Para buscar el lugar de instalación perfecto, visite el sitio Web [www.viewsonic.com](http://www.viewsonic.com) o llame a nuestro equipo de servicio técnico: Estados Unidos 1-800-688-6688, Canadá 1-866-463-4775, Europa +44 (0) 207 382 8250.
- Al adquirir nuestro kit de instalación en pared, obtendrá un manual de instalación detallado y todas las piezas necesarias para el montaje.
- No utilice tornillos que sean más largos que el tamaño estándar, ya que pueden dañar el interior del televisor.

## Vista FRONTAL y vista LATERAL del producto

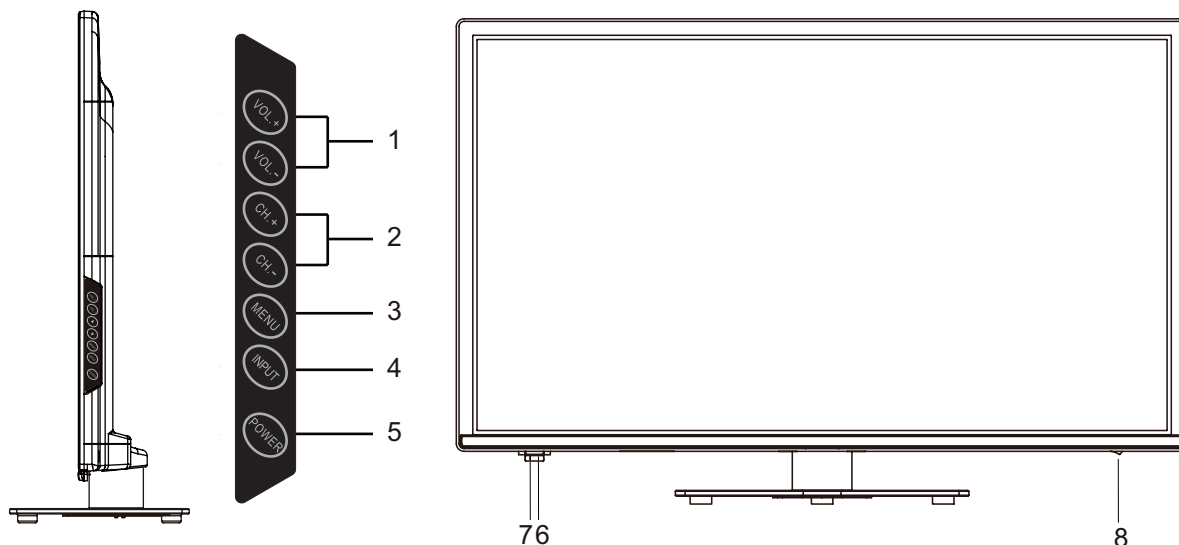

Elemento	Icono	Descripción
1 Volumen	<b>VOL +</b>	Permite subir el volumen. Muévelo hacia la derecha para ajustar el valor en el menú OSD.
	<b>VOL -</b>	Permite bajar el volumen. Muévelo hacia la izquierda para ajustar el valor en el menú OSD.
2 Selección de canales	<b>CH -</b>	Permite regresar al canal anterior.
	<b>CH +</b>	Permite avanzar al canal siguiente.
3 Menú	<b>MENU</b>	Permite activar y desactivar el menú en pantalla (OSD).
4 Entrada	<b>INPUT</b>	Permite seleccionar la fuente de entrada. Permite entrar en el submenú.
5 Consumo		Permite encender el televisor desde el modo de espera. Tóquelo de nuevo para volver al modo de espera.
6 Receptor del mando a distancia		Recibe las señales de infrarrojos del mando a distancia.
7 Indicador LED		El color azul indica el estado de encendido. El color rojo indica el modo de espera.
8 Interruptor ENCENDIDO/ APAGADO		Permite encender y apagar la pantalla.



## Vista posterior del producto

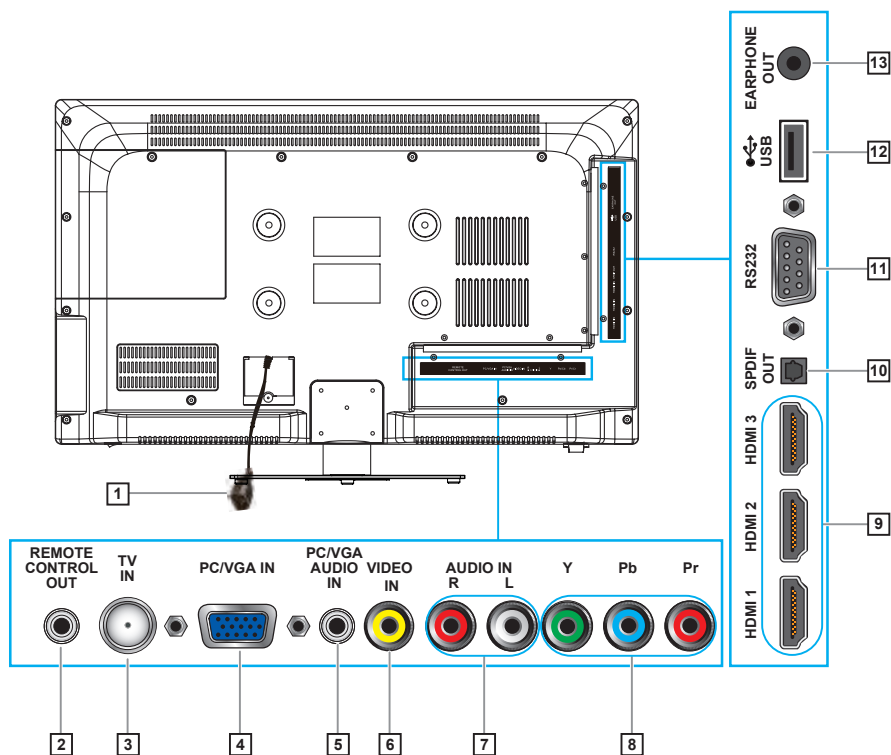

Elemento	Descripción
<b>1 Alimentación (entrada CA)</b>	Permite conectar una fuente de alimentación de CA.
<b>2 Salida del mando a distancia</b>	Para conectar a un emisor de infrarrojos. Esto habilitará el mando a distancia del equipo externo.
<b>3 Clavija de entrada de TV</b>	Para conectar a una antena o televisor por cable.
<b>4 Entrada de señal VGA</b>	Para conectar a un puerto VGA de su PC.
<b>5 Entrada de audio de PC</b>	Para conectar a un puerto de audio o línea de su PC.
<b>6 Entrada de vídeo compuesto</b>	Para enchufar a los conectores de salida de vídeo compuesto de su equipo de A/V.
<b>7 Entrada de audio (izquierda/derecha)</b>	Para enchufar a los conectores de audio correspondientes de su dispositivo de A/V.
<b>8 Entrada de señal YPbPr</b>	Para conectar la salida YPbPr del dispositivo de A/V.
<b>9 Entradas HDMI</b>	Para conectar las salidas HDMI de los dispositivos de A/V.
<b>10 Salida óptica SPDIF</b>	Para conectar la entrada SPDIF del dispositivo de A/V.
<b>11 Entrada de señal RS232</b>	Reservada para el técnico de servicio.
<b>12 USB</b>	Para conectar dispositivos USB, como por ejemplo una unidad flash USB.
<b>13 Conector para auriculares</b>	Para conectar a los auriculares. Si conecta los auriculares, podrá escuchar el sonido procedente del televisor a través de los mismos. * Si conecta los auriculares, los altavoces del televisor se silenciarán.

## Conexión de la TV LCD

### Sistema de cable o sistema de antena VHF/UHF

Disfrute de programación digital en alta definición y en definición estándar junto con programación analógica en definición estándar.

- Esta TV es capaz de recibir programación digital descodificada tanto para cable como para antena VHF/UHF.
- Le recomendamos encarecidamente que conecte la entrada de la antena/cable con un cable coaxial de 75 ohmios para garantizar la mejor calidad de imagen.

#### Cable o VHF/UHF

Cable coaxial de 75 ohmios

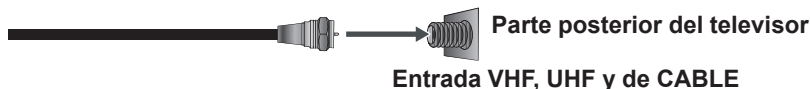

### Sistema de cable y sistema de antena VHF/UHF

Utilice un interruptor de RF A-B (no incluido) para alternar entre la programación de antena y de cable, como se muestra a continuación.



- Recuerde establecer la opción TV/CATV del menú TV en Antena o Cable en función del tipo elegido.

### Decodificador por cable en HD/Decodificador por satélite en HD

También puede disfrutar de la programación en alta definición suscribiéndose a un servicio de cable en alta definición o a un servicio de satélite en alta definición. Para conseguir una calidad de imagen óptima, asegúrese de conectar este equipo al televisor a través de la entrada HDMI o de vídeo de componentes (con audio) situada en la parte posterior del televisor.

#### Conexión HDMI

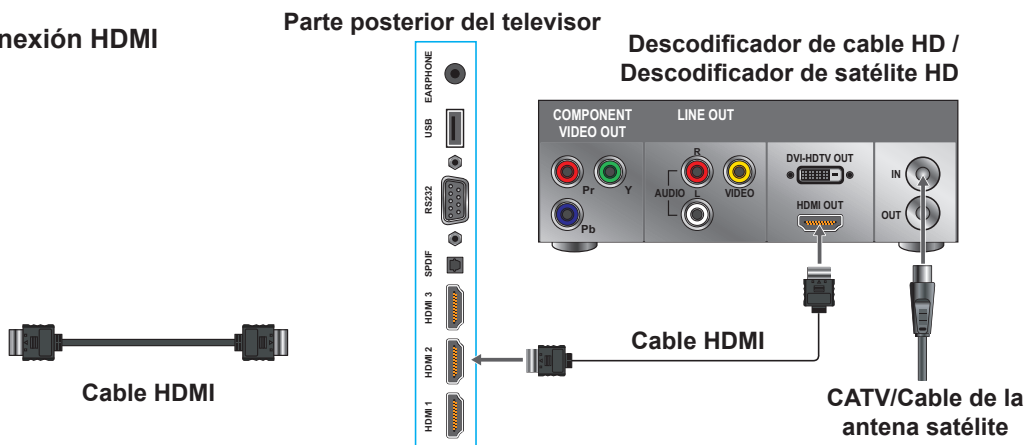

# Primeros pasos

## Conexión DVI

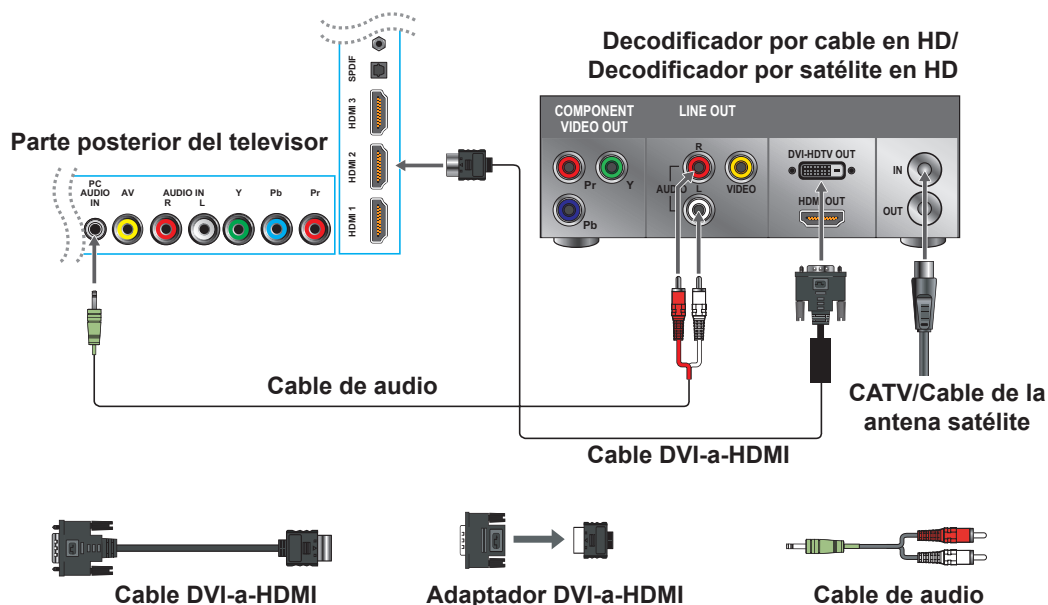

- ☀ Para una conexión DVI, conecte la toma HDMI (con cable o adaptador DVI a HDMI) y la toma de audio a las tomas ENTRADA DE AUDIO de la entrada Audio de PC.

### Tabla de referencia de temporización HDMI

Nº	Modo	HDMI	DVI
1	VGA60 (640x480)	V	V
2	SVGA60 (800x600)	V	V
3	XGA60 (1024x768)	V	V
4	SXGA60 (1280x1024)	V	V
5	WXGA60 (1360x768)	ND	ND
6	1280 x 800	ND	ND
7	1440 x 900	ND	ND
8	1680 x 1050	ND	ND
9	1920 x 1080	V	V
10	480i60	V	V
11	576i50	V	V
12	480P60	V	V
13	576P50	V	V
14	720P50	V	V
15	720P60	V	V
16	1080i50	V	V
17	1080i60	V	V
18	1080P50	V	V
19	1080P60	V	V
20	1080P24	ND	ND
21	1080P30	ND	ND

# Primeros pasos

## Conexión por componentes o YPbPr

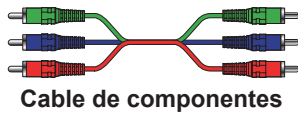
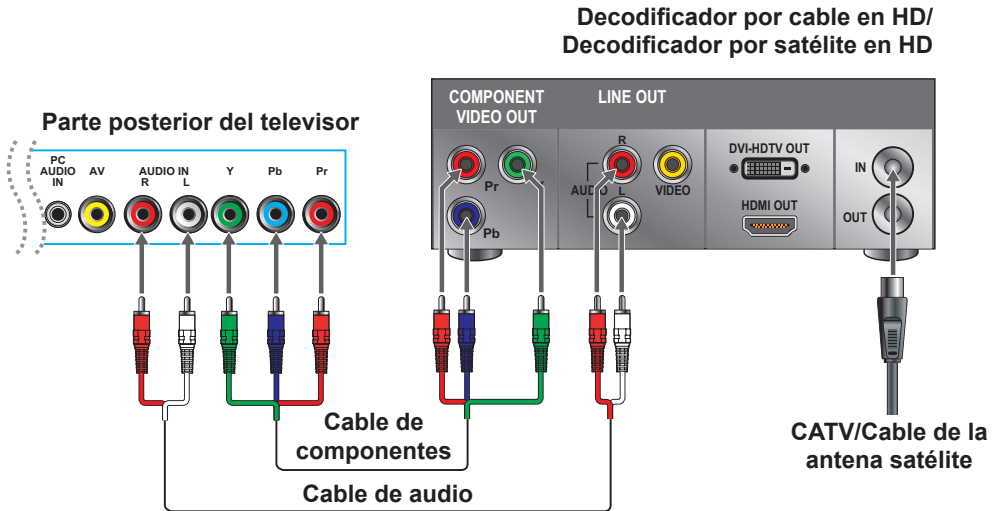

- YPbPr proporciona mejor calidad que la conexión AV.

## Conexión de AV

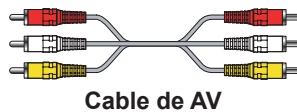
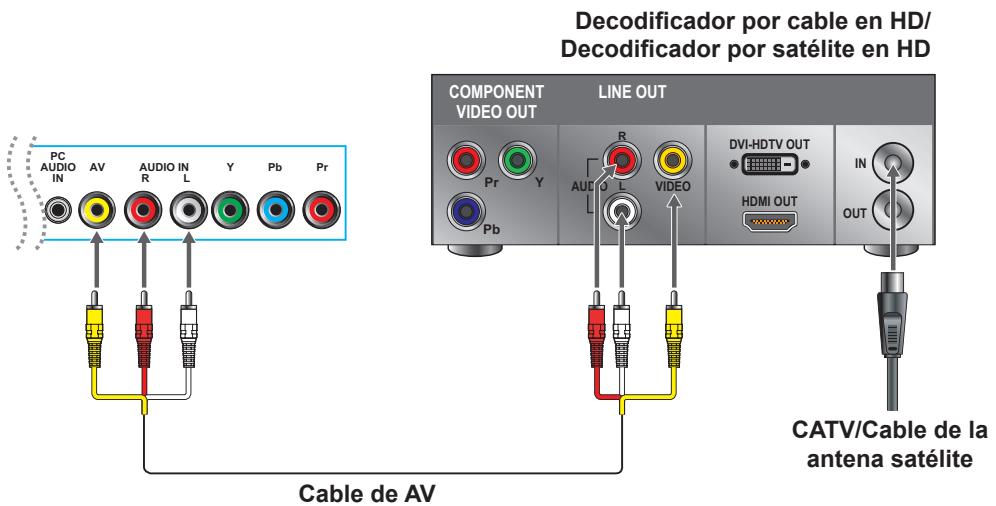

# Primeros pasos

## Programar su decodificador por satélite o cable remoto

Consulte el manual del usuario de su proveedor de servicios para determinar la configuración.

Si requiere:

- 3 dígitos, intente con “566”, “565”, “556” ó “688”. Generalmente funcionan con DISHNetwork.
- 4 dígitos, intente con “0054”. Generalmente funcionan con Cox.
- 5 dígitos, pruebe con “11454”, “11054” o “10690”. Generalmente funcionan con DIRECTV.

## Equipo personal

Utilice la TV LCD como monitor para su ordenador.

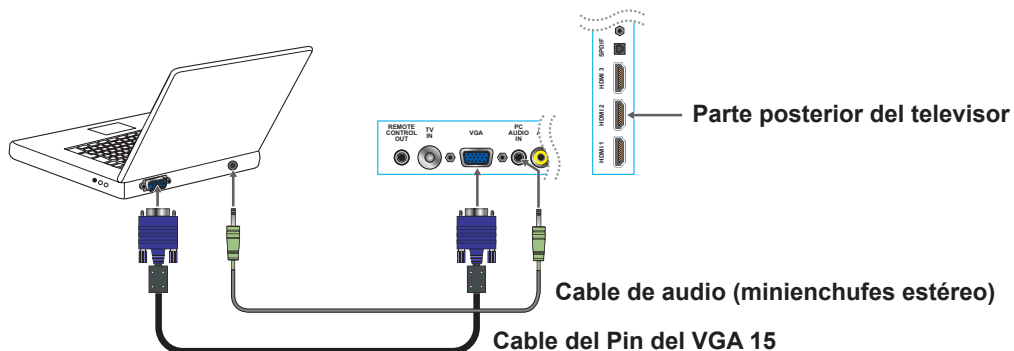

- ☀ Conecte la clavija PC IN (Entrada de PC) en el PC con un cable de 15 pines y un cable de audio.

## Cuadro de referencia de sincronización de PC

Nº	Sincronización VGA		Compatibilidad con resolución Full HD (1920 x 1080) del panel				Compatible
	Modo	Resolución	Sinc. H. (kHz)	Sinc. V. (Hz)	Reloj de píxeles (MHz)	Polaridad	
1	IBM VGA	720 x 400	31.47	70.09	28.32	N/P	V
2	VESA DMT	640 x 480	31.5	59.94	25.175	N/N	V
3	VESA DMT	800 x 600	37.88	60.32	40	P/P	V
4	VESA DMT	1024 x 768	48.36	60	65	N/N	V
5	VESA DMT	1280 x 768	47.77	59.8	79.5	N/P	V
6	VESA DMT	1280 x 800	49.7	59.81	83.5	N/P	ND
7	VESA DMT	1280 x 1024	63.98	60.02	108	P/P	V
8	VESA DMT	1360 x 768	47.71	60.01	85.5	P/P	ND
9	VESA DMT	1440 x 900	55.94	59.89	106.5	N/P	ND
10	VESA DMT	1680 x 1050	65.29	59.95	146.25	N/P	ND
11	CEA	1920 x 1080	67.5	60	148.5	P/P	V

- ☀ Esta entrada TV PC VGA no admite señales entrelazadas.

# Usar las funciones del televisor

## Mando a distancia y controles de la TV

### Introducir las pilas del mando a distancia

1. Quite la cubierta de las pilas presionando y levantando la lengüeta de la cubierta.
2. Introduzca las pilas respetando las marcas de (+) y (-) en el compartimento de las pilas.
3. Vuelva a fijar la cubierta al mando.

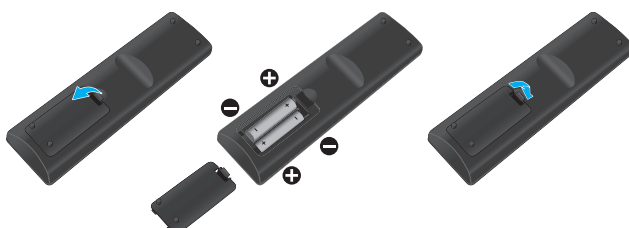

### PRECAUCIÓN

- Utilice únicamente las pilas AAA especificadas.
- No mezcle pilas nuevas y usadas. De hacerlo, podría causar fisuras o escapes, lo cual podría representar un riesgo de incendio o provocar daños personales.
- Introduzca las pilas según las marcas de (+) y (-). Si introduce las pilas de manera incorrecta, podría causar fisuras o escapes, lo cual podría representar un riesgo de incendio o provocar daños personales.
- Deshágase de las pilas en cumplimiento de las leyes y normativas locales.
- Mantenga las pilas alejadas de niños y mascotas.
- Cuando no vaya a usar el mando a distancia durante un largo período de tiempo, extraiga las pilas.

### Mando a distancia y controles de la TV



Los botones táctiles ubicados en el lado frontal del televisor funcionan de la misma manera que los siguientes botones del mando a distancia.

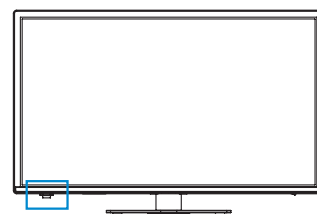

Botón	Descripción
1 <b>POWER</b> (ALIMENTACIÓN)	Pulse este botón para encender la TV desde el modo de espera. Púlselo de nuevo para volver al modo de espera.
2 <b>TV</b>	Permite cambiar la fuente al sintonizador de TV.
3 <b>INFO</b>	Pulse este botón para mostrar el estado actual del televisor.

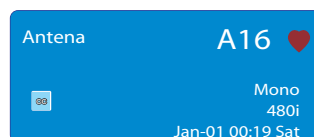

# Usar las funciones del televisor



Botón	Descripción
4 Botones numéricos 0~9	Pulse el botón correspondiente para seleccionar un canal. Después de insertar los números de canal, pulse <b>ENTER (ENTRAR)</b> para ir directamente al canal o espere 3 segundos para que el cambio se produzca automáticamente.
5 - VOL +	Púselo para ajustar el volumen.
6 FAV (FAVORITOS)	Pulse este botón para mostrar la lista de favoritos y seleccionar los canales favoritos que ya haya guardado. * Para preestablecer canales favoritos, establezca la opción Favorito en el menú Canal (consulte la página 16).
7 Botones ▲▼◀▶/ ENTER (ENTRAR)	Pulse estos botones para navegar por los menús OSD. <ul style="list-style-type: none"> <li>▲/▼: permiten desplazarse hacia arriba o hacia abajo para seleccionar opciones de menú.</li> <li>◀/▶: permiten desplazarse hacia la derecha o hacia la izquierda para seleccionar el menú principal o ajustar la configuración.</li> </ul> También puede utilizar ▶ para entrar en el submenú correspondiente. <ul style="list-style-type: none"> <li><b>ENTER (ENTRAR)</b>: Permite confirmar la selección o entrar en el submenú correspondiente.</li> </ul>
8 INPUT	Pulse este botón para mostrar la lista Seleccionar fuente y elija la fuente con ▲/▼. Para confirmar la selección pulse <b>ENTER (ENTRAR)</b> .

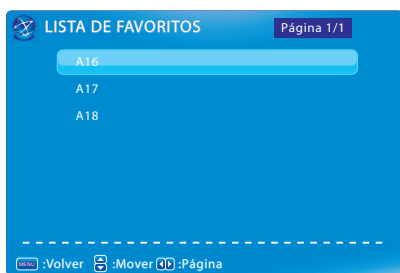

Seleccionar fuente
TV
AV
YPbPr
HDMI 1
HDMI 2
HDMI 3
PC
USB

## Usar las funciones del televisor



Botón	Descripción
9 <b>PICTURE (IMAGEN)</b>	Pulse este botón repetidamente para seleccionar el modo de imagen preestablecido. Opciones disponibles: Estándar, Película, Usuario, Ahorro de energía o Dinámico.
10 <b>RUIDOS</b>	Pulse este botón repetidamente para seleccionar el modo de sonido preestablecido. Opciones disponibles: Estándar, Suave, Usuario o Dinámico.
11 <b>MTS</b>	Pulse este botón para elegir la salida de sonido disponible preestablecida por la cadena de televisión encargada de transmitir las señales. Opciones disponibles: Mono, Estéreo o SAP.
12 <b>MUTE (SILENCIAR)</b>	Púlselo para desconectar el sonido. Para restaurar el sonido, pulse de nuevo este botón o pulse el botón <b>VOL+/-</b> .
13 <b>RETURN (VOLVER)</b>	Púlselo para volver al canal anterior.
14 <b>C.C. (SO)</b>	Pulse este botón para seleccionar el menú Subtítulos en el modo TV o AV.
15 <b>▼ CH (CANAL) ▲</b>	Permite subir o bajar el número de canal.
16 <b>GUIDE (GUÍA)</b>	Púlselo para mostrar la Guía electrónica de programas (EPG). Contiene la información del programa correspondiente al canal que está viendo.
17 <b>EXIT (SALIR)</b>	Pulse este botón para salir del menú OSD.
18 <b>MENU (MENÚ)</b>	Púlselo para activar el menú OSD (Menú en pantalla).
19 <b>ASPECT (ASPECTO)</b>	Pulse este botón repetidamente para seleccionar el tamaño de la pantalla. Opciones disponibles: Normal, Panorámica, Cine, Zoom o Completa 100 %. <i>* La opción <b>Completa 100 %</b> se encuentra sólo disponible para la fuente de entrada HDMI/DVI.</i>
20 <b>SLEEP (APAGADO AUTOMÁTICO)</b>	Púlselo repetidamente para establecer el tiempo de apagado automático. El televisor se apagará automáticamente una vez transcurrido el período de tiempo preestablecido. Opciones disponibles: APAGADO, 15 min., 30 min., 60 min., 90 min. o 120 min.



## Funcionamiento

### Encender y apagar la TV

Pulse el botón  del mando a distancia.



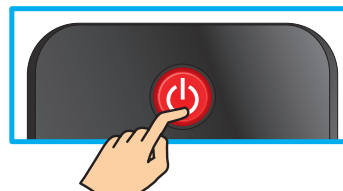







También puede utilizar el botón  situado en la parte frontal del panel.





\* Si no hay una señal de entrada durante 10 minutos, el televisor se apagará automáticamente.

### Configuración inicial

Cuando encienda la TV por primera vez, aparecerá el menú Initial Setup (Configuración inicial) en la pantalla.

1. Presione el botón  o  para seleccionar el menú **Hogar** y, a continuación, presione el botón **Aceptar** para ingresar en el menú.
2. Presione el botón  o  para seleccionar **Idioma de los menús** y utilice los botones  o  para seleccionar el país deseado.
3. Presione el botón  o  para seleccionar **Tipo de señal** y utilice el botón  o  para seleccionar la conexión de **Antena** o **Cable**.

4. Presione el botón  o  para seleccionar **Búsqueda automática de canales** y, a continuación, presione el botón **Aceptar** para ingresar y realizar la búsqueda de canales.

5. La búsqueda de canales podría demorar algunos instantes en completarse y, después de que finalice, la pantalla regresará al primer canal encontrado.

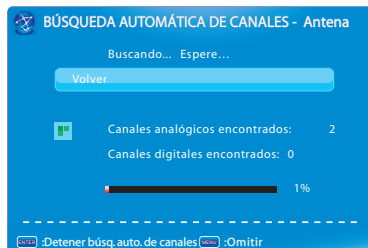
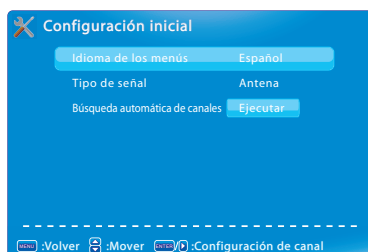

# Usar las funciones del televisor

## Cambiar canales

### 1. Utilizar los botones de canal

Pulse **▼CH▲** para cambiar los canales. El televisor cambiará los canales disponibles secuencialmente.

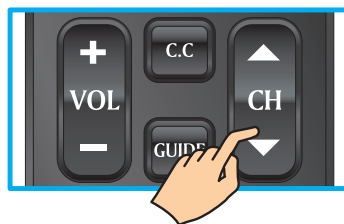

### 2. Usar los botones numéricos

#### (1) ATV (Televisión analógica)

El guión “-” no tiene función en el modo ATV. Pulse directamente los botones numéricos para seleccionar canales.

#### (2) DTV (Televisión digital)

Utilice “-” para seleccionar el subcanal en DTV.

Por ejemplo: El número de subcanal es 80-3.

Pulse 8 → pulse 0 → pulse “-” → pulse 3.

\* Para volver al canal anterior, pulse **VOLVER**.



## Ajustar el volumen

Pulse **VOL +/-** para ajustar el volumen.

Para desconectar el volumen, pulse **SILENCIAR**.

Para restaurar el volumen, pulse **SILENCIAR** de nuevo o pulse **VOL +/-** directamente.

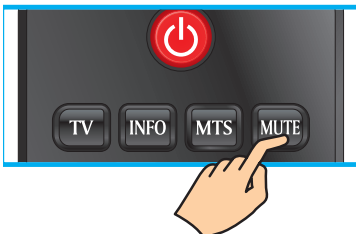

## Ver la información visualizada

Para mostrar la información actual del televisor LCD:

Pulse **INFO** y aparecerá en pantalla el estado actual.

(Muestra la información, toda o parte de ella, acerca de la entrada, el canal, la resolución, el tipo de audio, etc. en función de la fuente de entrada)

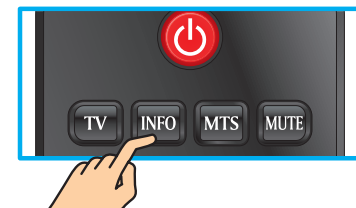

\* La ilustración muestra un ejemplo de la pantalla **INFORMACIÓN** en una fuente ATV.

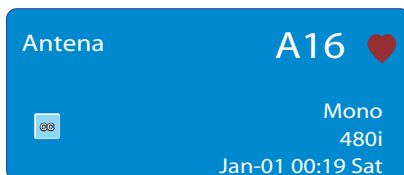

# Usar las funciones del televisor

## Seleccionar la fuente de entrada

Para seleccionar el televisor u otras fuentes de entrada externas conectadas al televisor:

1. Pulse el botón **FUENTE** en el mando a distancia.
2. Pulse **▲** o **▼** para seleccionar la fuente de entrada que desee.
3. Para confirmar la selección pulse **ENTRAR**.



## Configuración del canal favorito

Para establecer el canal favorito en la memoria:

1. Pulse **MENÚ** para mostrar el menú principal OSD.
2. Pulse **◀** o **▶** para seleccionar el menú **CANAL** y, a continuación, pulse **ENTRAR** para entrar en dicho menú.
3. Pulse **▲** o **▼** para seleccionar **Configuración de canal** y, a continuación, pulse **▶** para entrar en el submenú **Configuración de canal**.
4. Pulse **▲** o **▼** para seleccionar el canal que desea agregar al canal favorito.
5. Pulse **◀** o **▶** para resaltar la casilla **Favorito** y, pulse **ENTRAR** para confirmar la selección.

Un icono **✓** indica que el canal seleccionado se ha agregado a la lista de favoritos.

6. Para cancelar la selección, pulse **ENTRAR** de nuevo en la casilla seleccionada.
7. Pulse **SALIR** para salir del menú.

\* Para ver los canales favoritos, pulse el botón **FAV** para mostrar la lista de favoritos y seleccione los canales favoritos que ya se han almacenado.

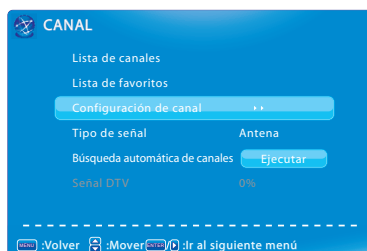

# Usar las funciones del televisor

## Omitir un canal

Cuando el canal se omite, no aparecerá en la pantalla cuando explore los canales con el botón ▼CH▲.

Para omitir un canal:

1. Pulse **MENÚ** para mostrar el menú principal OSD.
2. Pulse ◀ o ▶ para seleccionar el menú **CANAL** y, a continuación, pulse **ENTRAR** para entrar en dicho menú.
3. Pulse ▲ o ▼ para seleccionar **Configuración de canal** y, a continuación, pulse ▶ para entrar en el submenú **Configuración de canal**.
4. Pulse ▲ o ▼ para seleccionar el canal que desea omitir.
5. Pulse ◀ o ▶ para resaltar la casilla **Omitir** y, pulse **ENTRAR** para confirmar la selección.

Un icono ✓ indica que el canal seleccionado se ha omitido.

6. Para cancelar la selección, pulse **ENTRAR** de nuevo en la casilla seleccionada.
7. Pulse **SALIR** para salir del menú.



## Personalizar la etiqueta de canal

Para personalizar un nombre para el canal actual:

1. Pulse **MENÚ** para mostrar el menú principal OSD.
2. Pulse ◀ o ▶ para seleccionar el menú **CANAL** y, a continuación, pulse **ENTRAR** para entrar en dicho menú.
3. Pulse ▲ o ▼ para seleccionar **Configuración de canal** y, a continuación, pulse ▶ para entrar en el submenú **Configuración de canal**.
4. Pulse ▲ o ▼ para seleccionar el canal cuya etiqueta desea personalizar.
5. Pulse ◀ o ▶ para resaltar la casilla **Etiqueta** y, pulse **ENTRAR** para comenzar a editar la etiqueta.  
Pulse ▲ o ▼ para seleccionar un carácter y ◀ o ▶ para desplazarse a otro campo.
6. Pulse **ENTRAR** para confirmar la selección.
7. Pulse **SALIR** para salir del menú.

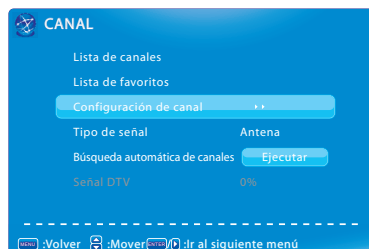

# Usar las funciones del televisor

## Utilizar los controles paternos

Con CONTROL DE PADRES, puede bloquear la programación de televisión y de películas en función de la calificación de las películas y de la televisión.

Se necesita contraseña para acceder al menú CONTROL DE PADRES. La contraseña predeterminada es "0000".

Para administrar programas utilizando el sistema de clasificación de EE.UU.:

1. Pulse **MENÚ** para mostrar el menú principal OSD.
2. Pulse **◀** o **▶** para seleccionar el menú **PARENTAL** y, a continuación, pulse **ENTRAR** para entrar en el menú.
3. Introduzca la contraseña.
4. Pulse **▲** o **▼** para seleccionar **V-CHIP** y, a continuación, pulse **▶** para entrar en el submenú **V-CHIP**.
5. Pulse **▲** o **▼** para seleccionar **V-Chip EE.UU.** y, a continuación, pulse **▶** para entrar en el submenú del sistema de clasificación de EE.UU.

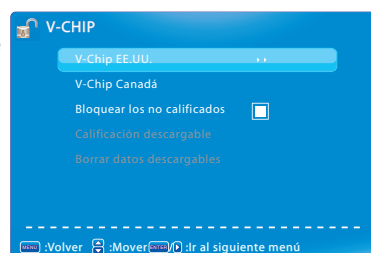

## Calificación de películas

1. Pulse **▲** o **▼** para seleccionar **Calificación de película** y, a continuación, pulse **▶** para entrar en su submenú.

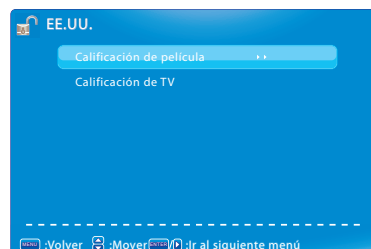

2. Pulse **▲** o **▼** para seleccionar el nivel de calificación MPAA que desee.

El nivel de calificación MPAA se define de la siguiente manera:

- G (audiencia general)
- PG (se recomienda orientación paterna)
- PG-13 (recomendado para niños de 14 años o niños mayores)
- R (audiencia adulta)
- NC-17 (para mayores de 17 años)
- X (sólo audiencia adulta)

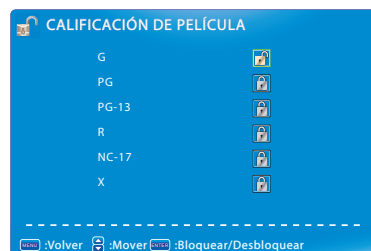

3. Pulse **ENTRAR** para bloquear (🔒) o desbloquear (🔓) su selección.
4. Pulse **SALIR** para salir del menú.

# Usar las funciones del televisor

## Calificación de TV

1. Pulse **▲** o **▼** para seleccionar **Calificación de TV** y, a continuación, pulse **►** para entrar en su submenú.

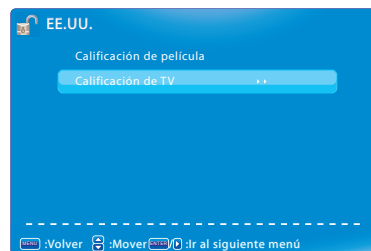

2. Pulse **▲** o **▼** para seleccionar el nivel de calificación de TV que desee y pulse **◀** o **▶** para seleccionar la casilla de contenido que desee.

El nivel y contenido de calificación de TV se define de la siguiente manera:

Nivel de calificación de TV	Contenido de calificación de TV
<ul style="list-style-type: none"><li>• TV-Y (todos los niños)</li><li>• TV-Y7 (niños mayores)</li><li>• TV-G (público en general)</li><li>• TV-PG (se recomienda orientación)</li><li>• TV-14 (atención muy recomendada)</li><li>• TV-MA (audiencia adulta)</li></ul>	<ul style="list-style-type: none"><li>• D (diálogo provocativo)</li><li>• L (idioma adulto)</li><li>• S (escenas sexuales)</li><li>• V (violencia)</li><li>• FV (fantasía y violencia)</li></ul>



3. Pulse **ENTRAR** para bloquear (🔒) o desbloquear (🔓) su selección.
4. Pulse **SALIR** para salir del menú.

Para administrar programas utilizando el sistema de calificación canadiense:

1. Pulse **MENÚ** para mostrar el menú principal OSD.
2. Pulse **◀** o **▶** para seleccionar el menú **PARENTAL** y, a continuación, pulse **ENTRAR** para entrar en el menú.
3. Introduzca la contraseña.
4. Pulse **▲** o **▼** para seleccionar **V-CHIP** y, a continuación, pulse **►** para entrar en el submenú **V-CHIP**.
5. Pulse **▲** o **▼** para seleccionar **V-Chip Canadá** y, a continuación, pulse **►** para entrar en el submenú del sistema de calificación canadiense.

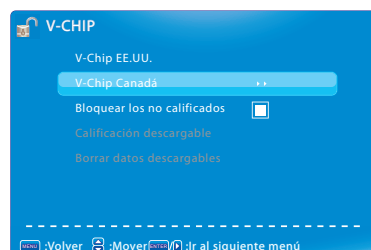

# Usar las funciones del televisor

## Calificación inglesa

1. Pulse ▲ o ▼ para seleccionar **Calificación inglesa** y, a continuación pulse ► para entrar en su submenú.



2. Pulse ▲ o ▼ para seleccionar el nivel de calificación para inglés de Canadá.

Los niveles de calificación de inglés de Canadá se definen de la siguiente manera:

- C (niños)
- C8+ (niños de ocho años y más)
- G (programación general, recomendado para todos los públicos)
- PG (orientación paterna)
- 14+ (para mayores de 14 años)
- 18+ (programación adulta)

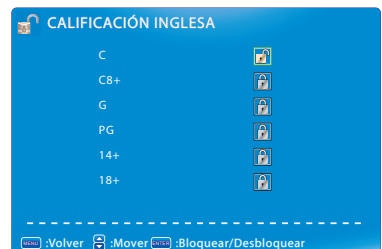

3. Pulse **ENTRAR** para bloquear (🔒) o desbloquear (🔓) su selección.

4. Pulse **SALIR** para salir del menú.

## Calificación francesa

1. Pulse ▲ o ▼ para seleccionar **Calificación francesa** y, a continuación pulse ► para entrar en su submenú.



2. Pulse ▲ o ▼ para seleccionar el nivel de calificación para francés de Canadá.

Los niveles de calificación de francés de Canadá se definen de la siguiente manera:

- G (general)
- 8 ans+ (niños de ocho años y más)
- 13 ans+ (no apropiado para niños menores de 13 años)
- 16 ans+ (no apropiado para niños menores de 16 años)
- 18 ans+ (reservado para adultos)



3. Pulse **ENTRAR** para bloquear (🔒) o desbloquear (🔓) su selección.

4. Pulse **SALIR** para salir del menú.

# Usar las funciones del televisor

## Bloquear películas o programas de TV sin calificación

Para bloquear películas sin calificar o programas de TV:

1. Pulse **MENÚ** para mostrar el menú principal OSD.
2. Pulse ◀ o ▶ para seleccionar el menú **PARENTAL** y, a continuación, pulse **ENTRAR** para entrar en el menú.
3. Introduzca la contraseña.
4. Pulse ▲ o ▼ para seleccionar **V-CHIP** y, a continuación, pulse ▶ para entrar en el submenú **V-CHIP**.
5. Pulse ▲ o ▼ para seleccionar **Bloquear los no calificados**.
6. Pulse **ENTRAR** para bloquear todas las películas o programas que no tengan calificación.

Un icono ✓ indica que se han bloqueado todas las películas o programas que no tienen calificación.



## Cambiar la contraseña

Para cambiar la contraseña por una nueva:

1. Pulse **MENÚ** para mostrar el menú principal OSD.
2. Pulse ◀ o ▶ para seleccionar el menú **PARENTAL** y, a continuación, pulse **ENTRAR** para entrar en el menú.
3. Introduzca la contraseña.
4. Pulse ▲ o ▼ para seleccionar **Cambiar la contraseña** y, a continuación, pulse ▶ para entrar en su submenú.

5. Escriba la contraseña antigua en **PIN antiguo**.
6. Inserte la nueva contraseña en **PIN nuevo**.
7. Inserte la nueva contraseña de nuevo en el campo **Confirme**. La pantalla regresará al menú CONTROL DE PADRES. Esto indica que la contraseña se ha cambiado.
8. Pulse **SALIR** para salir del menú.

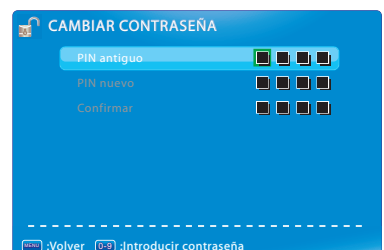



# Usar las funciones del televisor

## Bloquear la fuente de entrada seleccionada

Para bloquear la fuente de entrada seleccionada:

1. Pulse **MENÚ** para mostrar el menú principal OSD.
2. Pulse ◀ o ▶ para seleccionar el menú **PARENTAL** y, a continuación, pulse **ENTRAR** para entrar en el menú.
3. Introduzca la contraseña.
4. Pulse ▲ o ▼ para seleccionar **Bloqueo de fuente** y, a continuación, pulse **ENTRAR** para entrar en su submenú.



5. Pulse ▲ o ▼ para seleccionar la fuente de entrada que desea bloquear.
6. Pulse **ENTRAR** para confirmar la selección.  
Un icono ✓ indica que la fuente de entrada seleccionadas se ha bloqueado.
7. Pulse **SALIR** para salir del menú.

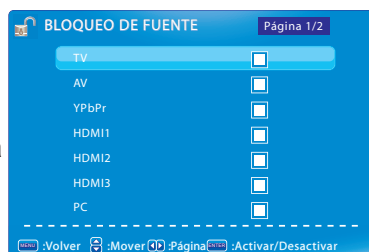

## Restablecer la configuración predeterminada de fábrica

Para restablecer toda la configuración predeterminada de fábrica:

1. Pulse **MENÚ** para mostrar el menú principal OSD.
2. Pulse ◀ o ▶ para seleccionar el menú **OTROS** y, a continuación, pulse **ENTRAR** para entrar en dicho menú.
3. Pulse ▲ o ▼ para seleccionar **Restablecer todo** y, a continuación, pulse **ENTRAR** para restablecer la configuración predeterminada de fábrica.

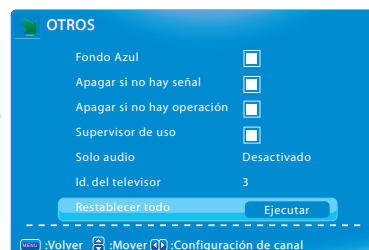

## Establecer el identificador del televisor

Para establecer el número de identificación para el televisor para la función RS232:

1. Pulse **MENÚ** para mostrar el menú principal OSD.
2. Pulse ◀ o ▶ para seleccionar el menú **OTROS** y, a continuación, pulse **ENTRAR** para entrar en dicho menú.
3. Pulse ▲ o ▼ para seleccionar **Id. del televisor**.
4. Pulse ◀ o ▶ para establecer el número de identificación (1~98).  
Para obtener más detalles, consulte la sección Protocolo RS232 en las páginas 35~43.
5. Pulse **SALIR** para salir del menú.

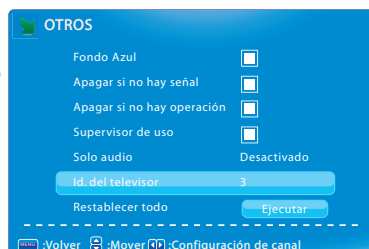

# Usar las funciones del televisor

## Personalizar la visualización de PC

Conecte su PC y su TV mediante el cable VGA. Consulte la sección “Equipo personal” en la página 10.

1. Pulse **FUENTE** para mostrar el menú **Seleccionar fuente**.
2. Pulse **▲** o **▼** para seleccionar **PC** y, a continuación, pulse **ENTRAR** para confirmar la configuración.
3. Pulse **MENÚ** para mostrar el menú principal OSD.
4. Pulse **◀** o **▶** para seleccionar el menú **IMAGEN** y, a continuación, pulse **ENTRAR** para entrar en el menú.
5. Pulse **▲** o **▼** para seleccionar **Configuración de PC** y, a continuación, pulse **ENTRAR** para entrar en su submenú.
6. Pulse **▲** o **▼** para seleccionar **Ajuste automático**, **Posición horizontal**, **Posición vertical**, **Reloj** o **Fase** y pulse **◀** o **▶** para ajustar el valor.
7. Pulse **SALIR** para salir del menú.

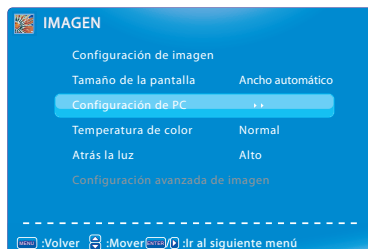

## Utilizar la función USB

Su televisor cuenta con un conector USB con el que puede ver fotografías o escuchar música almacenadas en el dispositivo de almacenamiento USB.

\* Solamente admite archivos JPEG y MP3.

## Formatos multimedia admitidos

Categorías multimedia	Extensión de archivo	Descodificador	Notas
Música	*.mp3	Audio MPEG1 NIVEL III (no se corresponde con MP3 Pro)	Frecuencia de muestreo [KHz]: 32 / 44.1 / 48 Tasa de bits [kbit/s]: 32 / 40 / 48 / 56 / 64 / 80 / 96 / 112 / 128 / 160 / 192 / 224 / 256 / 320 / VBR
Fotografía	*.jpg	Línea de base	Horizontal máx.: menos de 5000 Vertical máx.: menos de 5000 Horizontal mín.: más de 8 Vertical mín.: más de 8

1. Enchufe un dispositivo USB al conector USB situado en la parte posterior del televisor.
2. Pulse **FUENTE** para mostrar el menú **Seleccionar fuente**.
3. Pulse **▲** o **▼** para seleccionar **USB** y, a continuación, pulse **ENTRAR** para confirmar la configuración. Aparecerá un menú USB en la pantalla.

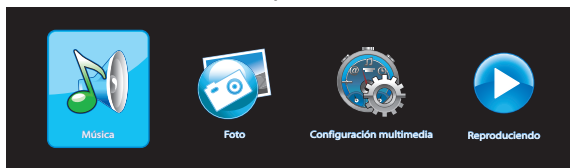

4. Pulse **◀** o **▶** para seleccionar el elemento de menú y, a continuación, pulse **ENTRAR**.
5. Pulse **SALIR** para volver a la pantalla anterior.

# Usar las funciones del televisor

## Reproducir música

1. Pulse ◀ o ▶ para seleccionar **Música** y, a continuación, pulse **ENTRAR**.

Si hay varias carpetas, pulse ▲ o ▼ para seleccionar la que desee y, a continuación, pulse **ENTRAR** para ver el contenido de la subcarpeta.

2. Pulse ▲ o ▼ para seleccionar una canción y, a continuación, pulse **ENTRAR**.

Se iniciará una reproducción automática a partir de la canción seleccionada.

3. Durante la reproducción, puede hacer lo siguiente:

- Para pausar la reproducción, pulse ◀ o ▶ para seleccionar el icono || y, a continuación, pulse **ENTRAR**. Pulse ◀ o ▶ para seleccionar el icono ▶ y, a continuación, pulse **ENTRAR**.
- Para saltar a la canción anterior, pulse ◀ o ▶ para seleccionar el icono ◀◀ y, a continuación, pulse **ENTRAR**.
- Para saltar a la canción siguiente, pulse ◀ o ▶ para seleccionar el icono ▶▶ y, a continuación, pulse **ENTRAR**.
- Para detener la reproducción, pulse ◀ o ▶ para seleccionar el icono ■ y, a continuación, pulse **ENTRAR**.

- \* Puede ver directamente la lista de reproducción seleccionando **Reproduciendo** y, a continuación, pulsando **ENTRAR**.

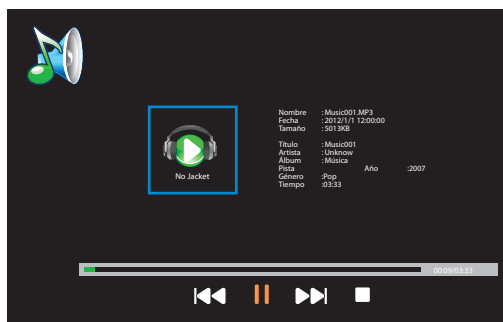
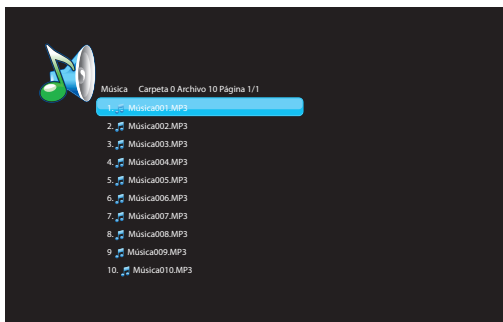

## Ver fotografías

1. Pulse ◀ o ▶ para seleccionar **Foto** y, a continuación, pulse **ENTRAR**.

Si hay varias carpetas, pulse ▲ o ▼ para seleccionar la que desee y, a continuación, pulse **ENTRAR** para ver el contenido de la subcarpeta.

2. Pulse ▲ o ▼ para seleccionar una fotografía y, a continuación, pulse **ENTRAR** para ver dicha fotografía a pantalla completa.

  - Pulse **SALIR** para detener la presentación de diapositivas.

## Personalizar la configuración de presentación de diapositivas

1. Pulse ◀ o ▶ para seleccionar **Configuración multimedia** y, a continuación, pulse **ENTRAR**.
2. Pulse ▲ o ▼ para seleccionar el elemento de menú y pulse ◀ o ▶ para ajustar la configuración.

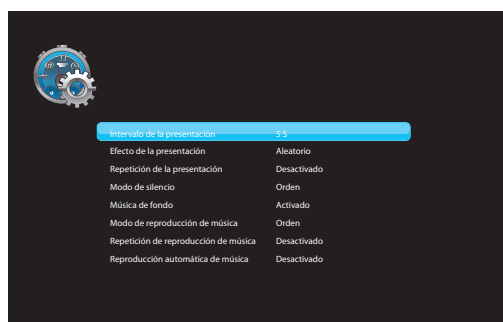

## Usar las funciones del televisor

Elemento de menú	Descripción
Intervalo de diapositivas	Permite establecer el intervalo de tiempo entre la aparición de cada diapositiva (3 s / 5 s / 10 s / 30 s / 1 min / 30 min).
Efecto de la presentación	Permite seleccionar el efecto de transición entre la aparición de cada diapositiva (Aleatorio / Desactivado / Barrido hacia la derecha / Barrido hacia la izquierda / Barrido hacia arriba / Barrido hacia abajo / Lateral combinado / Vertical combinado / Tablero / Mosaico / Atenuador / Cortina derecha / Cortina izquierda / Cortina arriba / Cortina abajo / Entrada de cuadro / Salida de cuadro / Entrada de diapositiva por la derecha / Entrada de diapositiva por la izquierda / Entrada de diapositiva por arriba / Entrada de diapositiva por abajo).
Repetición de la presentación	Permite habilitar y deshabilitar la repetición de la presentación de las diapositivas. Las opciones disponibles son Activado y Desactivado.
Modo de silencio	Permite establecer el modo de diapositivas. Las opciones disponibles son Orden y Al azar.
Música de fondo	Permite habilitar o deshabilitar la música de fondo durante la presentación de diapositivas. Las opciones disponibles son Activado y Desactivado.
Modo de reproducción de música	Permite establecer la opción del modo de reproducción de música. Las opciones disponibles son Orden, Al azar y Una vez.
Repetición de reproducción de música	Permite habilitar y deshabilitar la repetición de la reproducción de música. Las opciones disponibles son Activado y Desactivado.
Reproducción automática de música	Permite habilitar y deshabilitar la reproducción automática de música. Las opciones disponibles son Activado y Desactivado.

### Ajustar la configuración del menú en pantalla (OSD)

1. Pulse **MENÚ** para mostrar el menú principal OSD.



2. Pulse ◀ o ▶ para seleccionar el menú principal y, a continuación, pulse **ENTRAR** para entrar en el menú seleccionado.

3. Pulse ▲ o ▼ para seleccionar el elemento de menú y, a continuación, pulse ◀ o ▶ para ajustar o seleccionar la configuración.

Cuando seleccione un elemento de menú que contenga un (▶ ▶), pulse ▶ o **ENTRAR** para entrar en su submenú.

(“▶ ▶” solamente aparece cuando se resalta el elemento de menú)

4. Pulse **MENÚ** para volver al menú anterior o el botón **SALIR** para salir del menú OSD.

# Usar las funciones del televisor

## Menú Imagen

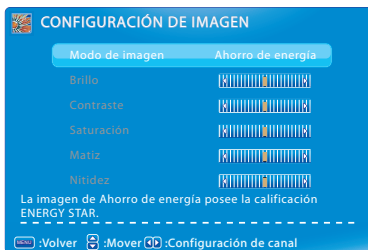

Elemento de menú	Descripción
<b>Configuración de imagen</b>	<p>Permite aplicar un modo de imagen preestablecidos para diferentes condiciones de visualización. Las opciones disponibles son Estándar, Película, Ahorro de energía y Dinámico.</p> <p>* Si el menú <b>Configuración de imagen</b> se establece en <b>Usuario</b>, podrá ajustar las siguientes configuraciones:</p> <ul style="list-style-type: none"><li>• <b>Brillo</b>: permite ajustar el valor del brillo.</li><li>• <b>Contraste</b> permite ajustar la diferencia entre niveles claros y oscuros de la imagen.</li><li>• <b>Saturación</b>: permite ajustar el detalle de color de las imágenes.</li><li>• <b>Matiz</b>: permite ajustar la tonalidad de la imagen.</li><li>• <b>Nitidez</b>: permite ajustar la nitidez de los bordes de los elementos de la imagen.</li></ul>
<b>Tamaño de la pantalla</b>	<p>Seleccione la relación de aspecto de la pantalla. Las opciones disponibles son Zoom, Normal, Panorámica y Cine).</p>
<b>Configuración de PC (solamente disponible con la fuente VGA)</b>	<p>Ajuste la configuración de visualización de PC.</p> <ul style="list-style-type: none"><li>• <b>Ajuste automático</b>: permite sincronizar la pantalla automáticamente.</li><li>• <b>Posición horizontal</b>: permite mover la posición de la pantalla horizontalmente.</li><li>• <b>Posición vertical</b>: permite mover la posición de la pantalla verticalmente.</li><li>• <b>Reloj</b>: permite ajustar un tiempo de retardo del reloj para reducir el ruido de la imagen.</li><li>• <b>Fase</b>: permite ajustar un tiempo de retardo de la fase para reducir el ruido de la imagen.</li><li>• <b>Restablecer</b>: permite restablecer la configuración predeterminada.</li></ul>
<b>Temperatura de color</b>	<p>Permite aplicar una configuración de temperatura de color preestablecida. Las opciones disponibles son Normal, Cálida y Fría.</p>
<b>Retroiluminación</b>	<p>Permite ajustar la retroiluminación que afecta a la luminosidad global de la imagen. Las opciones disponibles son Alto, Medio y Bajo.</p>
<b>Configuración avanzada de imagen</b>	<p>Permite establecer más configuraciones de la imagen:</p> <ul style="list-style-type: none"><li>• <b>Contraste dinámico</b>: permite mejorar automáticamente la imagen para obtener más detalles en la misma.</li><li>• <b>Modo de película</b>: permite generar una imagen con movimiento más homogéneo cuando se ven películas de reproductores de vídeo conectados a través de HDMI.</li><li>• <b>Reducción de ruido</b>: permite reducir el nivel de ruido.</li><li>• <b>Reducción de ruido MPEG</b>: permite reducir el nivel de ruido cuando se ven películas.</li></ul>

# Usar las funciones del televisor

## HDMI Mode (Modo HDMI)

Permite establecer **HDMI Mode (Modo HDMI)** entre: Video/PC.

- **Vídeo:** Se utiliza cuando se conecta a fuentes de vídeo (Blu-Ray, DVD, etc.) para reproducción óptima de vídeo.
- **PC:** Se utiliza cuando se conecta a un PC para conseguir texto óptimo.

## Menú Sonido

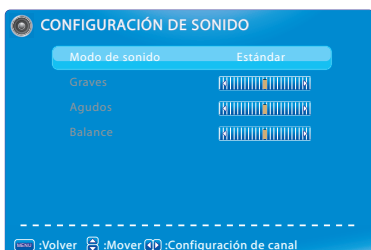
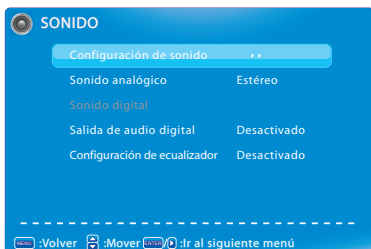

### Elemento de menú

### Descripción

#### Configuración de sonido

Permite aplicar una opción de audio predefinida para diferentes condiciones de sonido. Las opciones disponibles son Estándar, Suave, Usuario y Dinámico.

\* Si el menú **Configuración de sonido** se establece en **Usuario**, podrá ajustar las siguientes configuraciones:

- **Graves:** permite ajustar el nivel de graves según sus preferencias.
- **Agudos:** permite ajustar el nivel de agudos según sus preferencias.
- **Balance:** permite ajustar el balance entre los altavoces izquierdo y derecho.

#### Sonido analógico

Permite seleccionar el modo de audio analógico. Las opciones disponibles son Mono, SAP y Estéreo.

\* *Solamente disponible para canales analógicos.*

#### Sonido digital

Permite seleccionar el modo de audio digital.

\* *Solamente disponible para canales digitales.*

#### Salida de audio digital

Permite seleccionar el tipo de salida de audio digital a un sistema de audio externo. Las opciones disponibles son Desactivado, PCM y Original.

#### Configuración del ecualizador

Permite aplicar una configuración de ecualizador preestablecida. Las opciones disponibles son Desactivado, Rock, Pop y Jazz.

# Usar las funciones del televisor

## Menú Canal (solamente disponible cuando la fuente es TV)



Elemento de menú	Descripción
<b>Lista de canales</b>	Permite ver la lista de los canales disponibles.
<b>Lista de favoritos</b>	Permite ver la lista de canales favoritos.
<b>Configuración de canal</b>	Permite establecer la configuración de los canales. <ul style="list-style-type: none"> <li>• <b>Omitir</b>: permite ocultar el canal en la lista de canales.</li> <li>• <b>Favorito</b>: permite establecer su canal favorito.</li> <li>• <b>Etiqueta</b>: permite editar el nombre del canal.</li> </ul>
<b>Tipo de señal</b>	Permite seleccionar el modo de sintonizador. Las opciones disponibles son Antena y Cable. * <i>Solamente disponible para canales analógicos.</i>
<b>Búsqueda automática de canales</b>	Permite buscar los canales automáticamente basándose en el modo de sintonizador seleccionado.
<b>Señal DTV</b>	Permite mostrar la intensidad de la señal detectada del canal de DTV actual. * <i>Solamente disponible para canales digitales.</i>

## Menú Control de padres

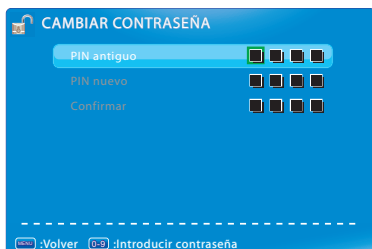

Elemento de menú	Descripción
<b>Bloquear control parental</b>	Especifique una contraseña para acceder al menú. Crear contraseña. La contraseña predeterminada es "0000".
<b>V-CHIP</b>	Permite establecer la configuración de los canales. <ul style="list-style-type: none"> <li>• <b>V-Chip EE.UU.</b>: permite la calificación de TV puede películas de EE.UU. para impedir la visualización.</li> <li>• <b>V-Chip Canadá</b>: permite la calificación de TV puede películas de Canadá para impedir la visualización.</li> <li>• <b>Bloquear los no calificados</b>: permite bloquear todos los programas que no tienen calificación.</li> <li>• <b>Calificación descargable</b>: permite descargar datos de calificación actualizados.</li> <li>• <b>Borrar datos descargados</b>: permite eliminar los datos de calificación descargados.</li> </ul> * <i>Las opciones <b>Calificación descargable</b> y <b>Borrar datos descargados</b> solamente están disponibles para canales digitales.</i>
<b>Cambiar la contraseña</b>	Permite cambiar la contraseña.
<b>Bloqueo del teclado</b>	Permite bloquear el funcionamiento de los botones del panel frontal.
<b>Bloqueo de fuente</b>	Seleccione la fuente de entrada que desea bloquear.
<b>Bloqueo del sistema</b>	Permite habilitar y deshabilitar la función Crear contraseña.

# Usar las funciones del televisor

## Menú Configuración

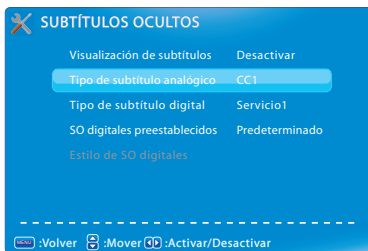

Elemento de menú	Descripción
<b>Subtítulos Ocultos</b>	<p>Permite establecer la configuración de los subtítulos ocultos (SO).</p> <ul style="list-style-type: none"><li>• <b>Visualización de subtítulos:</b> permite habilitar y deshabilitar la visualización de subtítulos.</li><li>• <b>Tipo de subtítulo analógico:</b> permite establecer el tipo de visualización de subtítulos ocultos analógicos.</li><li>• <b>Tipo de subtítulo digital:</b> permite establecer el tipo de visualización de subtítulos ocultos digitales básico.</li><li>• <b>SO digitales preestablecidos:</b> permite utilizar el estilo de visualización de subtítulos ocultos digitales personalizado o predeterminado.</li><li>• <b>Estilo de SO digitales:</b> permite personalizar el tamaño, la fuente, la opacidad, el color del texto, la opacidad de fondo y el color de fondo para la visualización de subtítulos digitales.</li></ul> <p><i>* La opción <b>Estilo de SO digitales</b> solamente está disponible sea la opción <b>SO digitales preestablecidos</b> se establece en <b>Personalizar</b>.</i></p>
<b>Idioma de los menús</b>	<p>Permite seleccionar el idioma de los menús en pantalla.</p>
<b>Reloj</b>	<p>Permite establecer la configuración de la hora.</p> <ul style="list-style-type: none"><li>• <b>Zona horaria:</b> permite seleccionar una ubicación para aplicar la zona horaria.</li><li>• <b>Reloj automático:</b> permite establecer la hora automáticamente a partir de la señal del canal digital.</li><li>• <b>Configurar hora:</b> permite establecer la fecha y hora actuales.</li><li>• <b>Día de la semana:</b> permite mostrar el día de la semana.</li><li>• <b>Horario de verano:</b> permite activar o desactivar el horario de verano.</li><li>• <b>Formato de hora:</b> Permite seleccionar el formato de hora.</li></ul> <p><i>* Las opción <b>Horario de verano</b> Solamente está disponible sea la opción <b>Reloj automático</b> está habilitada.</i></p>
<b>Transparencia de OSD</b>	<p>Permite establecer el nivel de transparencia del menú OSD.</p>
<b>Tiempo de OSD</b>	<p>Permite establecer el tiempo que el menú OSD permanece visible la pantalla.</p>



# Usar las funciones del televisor

## Menú Otros



Elemento de menú	Descripción
<b>Fondo Azul</b>	Permite habilitar el fondo azul en caso de ausencia de señal.
<b>Apagar si no hay señal</b>	Permite establecer el televisor para que se apague automáticamente en caso de que no haya señal durante 10 minutos.
<b>Apagar si no hay operación</b>	Permite establecer el televisor para que se apague automáticamente en caso de que no se realice ninguna operación durante 10 minutos.
<b>Supervisor de uso</b>	Permite calcular el uso general del monitor.
<b>Sólo audio</b>	Se transmite audio desde los altavoces del televisor pero la pantalla de este se apaga. Las opciones disponibles son Activado y Desactivado.
<b>Id. del televisor</b>	Permite establecer el identificador del televisor para el parámetro RS232.
<b>Restablecer todo</b>	Permite restaurar la configuración predeterminada de fábrica.

# Usar las funciones del televisor

## Menú Hospitalidad

1. Presione el botón **MENÚ** y **9, 9, 3** en el control remoto para acceder al menú Hospitalidad.
2. Presione el botón **▲** o **▼** para seleccionar el elemento del menú y, a continuación, presione el botón **◀** o **▶** para ajustar o seleccionar la configuración. Al seleccionar un elemento del menú con un submenú ( > > ), presione el botón **▶** o **ACEPTAR** para ingresar en su submenú.
3. Presione el botón **MENÚ** para regresar al menú anterior o presione el botón **SALIR** para salir del menú.

Menú Hospitalidad	
<b>Inicialización EEPROM</b>	<b>DO</b>
Guardar configuración en USB	>>
Cargar configuración desde USB	>>
Hospitalidad	Off
Función Hospitalidad	>>

Elemento del menú	Descripción
<b>Inicialización EEPROM</b>	Permite restablecer la configuración a sus valores iniciales.
<b>Guardar configuración en USB</b>	Permite guardar la configuración de hospitalidad en una unidad USB.
<b>Cargar configuración desde USB</b>	Permite cargar la configuración de hospitalidad desde una unidad USB.
<b>Hospitalidad</b>	Permite activar o desactivar la función Hospitalidad.
<b>Función Hospitalidad</b>	Permite ingresar en el submenú de hospitalidad.

Menú Hospitalidad	
Código de cliente remoto	0
<b>Botón Menú</b>	<b>Habilitar</b>
Control remoto	Habilitar
Volumen predeterminado	30
Volumen máximo	100
AV	Habilitar
YPbPr	Habilitar
HDMI1	Habilitar
HDMI2	Habilitar
HDMI3	Habilitar
PC	Habilitar
USB	Habilitar
Entrada de encendido	AV

Elemento del menú	Descripción
<b>Código de cliente remoto</b>	Permite seleccionar la ID remota específica ID (0, 1 o 2).
<b>Botón Menú</b>	Permite activar o desactivar el botón MENÚ.
<b>Control remoto</b>	Permite activar o desactivar el control remoto o establecerlo con la función de "paso a través" IR.
<b>Volumen predeterminado</b>	Volumen predeterminado para cada encendido.
<b>Volumen máximo</b>	Volumen máximo disponible.
<b>AV YPbPr HDMI1/2/3 PC USB</b>	Permite activar o desactivar la fuente de entrada.
<b>Entrada de encendido</b>	Fuente de entrada predeterminada para cada encendido.

# Otra información

---

## Resolución de problemas

Póngase en contacto con el equipo de asistencia de ViewSonic directamente si tiene alguna duda, necesita algún servicio o asistencia técnica relacionada con el uso de su televisor.

Póngase en contacto con el equipo de asistencia de ViewSonic en:

<http://www.ViewSonic.com>

O llame a nuestro equipo de asistencia:

Estados Unidos 1-800-688-6688

Canadá 1-866-463-4775

Europa +44 (0) 207 382 8250

<i>Problema</i>	<i>Solución posible</i>
<b>No hay alimentación</b>	<ul style="list-style-type: none"><li>• Asegúrese de que el cable de alimentación de CA está conectado correctamente a la toma de corriente.</li><li>• Conecte otro dispositivo eléctrico (como una radio) a la toma de corriente para comprobar que la toma suministra la tensión adecuada.</li></ul>
<b>No hay imagen</b>	<ul style="list-style-type: none"><li>• La cadena de televisión puede estar sufriendo problemas. Pruebe otro canal.</li><li>• La señal de TV por cable puede estar cifrada o codificada. Póngase en contacto con su operador de cable local.</li><li>• Asegúrese de que la conexión de los cables con otros componentes se ha realizado correctamente.</li><li>• Asegúrese de que la instalación se ha realizado correctamente después de las conexiones.</li><li>• Asegúrese de que se ha seleccionado la entrada correcta y de que la señal de entrada es compatible.</li></ul>
<b>Hay un color extraño, ligero o se ve un desajuste en el color</b>	<ul style="list-style-type: none"><li>• Asegúrese de que el cable de vídeo está conectado firmemente.</li><li>• La imagen puede parecer débil en una habitación muy iluminada.</li><li>• Ajuste la configuración de visualización.</li><li>• Compruebe la configuración de la señal de entrada.</li></ul>
<b>No hay sonido</b>	<ul style="list-style-type: none"><li>• Compruebe que las conexiones de audio con otros componentes se han realizado correctamente.</li><li>• El botón <b>SILENCIO</b> se puede haber pulsado. Pulse este botón de nuevo.</li><li>• Compruebe su configuración de audio, puede que el audio de TV se haya establecido al mínimo.</li><li>• Pulse el botón <b>VOL +/-</b> del mando a distancia.</li></ul>

## Otra información

---

<b>Problema</b>	<b>Solución posible</b>
<b>El mando a distancia no funciona</b>	<ul style="list-style-type: none"><li>• Asegúrese de que las pilas estén correctamente insertadas.</li><li>• Puede que las pilas estén gastadas o no funcionen ya. Sustitúyalas por unas pilas nuevas.</li><li>• Compruebe si hay alguna luz fluorescente encendida cerca del sensor del mando a distancia.</li><li>• Tal vez se esté bloqueando la trayectoria del rayo del mando a distancia. Asegúrese de que la trayectoria está despejada y de que el mando a distancia está dirigido hacia el sensor del mando a distancia en la TV.</li><li>• Pulse  en el mando a distancia para ver si puede encender el televisor.</li><li>• Pulse el botón <b>MENÚ</b> del mando a distancia para ver si hay algún menú OSD mostrado en la pantalla.</li><li>• Pulse únicamente un botón al mismo tiempo, y que sea el botón correcto para la operación que desea realizar.</li></ul>
<b>No se puede utilizar la unidad</b>	<ul style="list-style-type: none"><li>• Las influencias externas como los rayos o la electricidad estática pueden provocar un funcionamiento incorrecto. En este caso, utilice la unidad después de haber encendido la alimentación del televisor y del sistema AVC, o desenchufe el cable de CA entre 1 y 2 minutos y, a continuación, vuelva a enchufarlo.</li></ul>
<b>La alimentación se corta repentinamente</b>	<ul style="list-style-type: none"><li>• Asegúrese de que la opción de apagado automático está desactivada.</li><li>• Asegúrese de que el cable de señal de PC o vídeo está bien conectado.</li><li>• La temperatura interna de la unidad ha aumentado. Retire cualquier objeto que esté bloqueando las aberturas de ventilación o límpielas de ser necesario.</li></ul>
<b>No hay recepción de CATV (o no hay recepción más allá del canal 13)</b>	<ul style="list-style-type: none"><li>• Establezca la opción correcta (Antena o Cable) para el elemento <b>Tipo de señal</b> en el menú <b>Canal</b>.</li><li>• CATV no está conectada o está conectada incorrectamente; compruebe todas las conexiones CATV.</li><li>• El servicio de TV por cable se ha interrumpido; póngase en contacto con su operador de cable.</li><li>• Ajuste la ubicación de la antena, colocándola lejos de carreteras o fuentes de interferencias.</li></ul>
<b>La imagen está cortada o con barras laterales en la pantalla</b>	<ul style="list-style-type: none"><li>• Asegúrese de que el cable de señal de vídeo está bien conectado.</li><li>• Ajuste el elemento <b>Tamaño de la pantalla</b> en el menú <b>Imagen</b>.</li><li>• Pulse el botón <b>ASPECTO</b> del mando a distancia repetidamente para cambiar al modo de visualización que prefiera.</li></ul>

### Especificaciones

Modelo		VT3200-L	VT4200-L
LCD (Retroiluminación de LED)	Tamaño de la pantalla	32 pulgadas, Full HD y 60 Hz	42 pulgadas, Full HD y 60 Hz
	Relación de aspecto	16:9	16:9
Sistema de televisión		ATSC / 64 y 256 QAM / NTSC-M	ATSC / 64 y 256 QAM / NTSC-M
Cobertura de programas		VHF: 02~13 CATV: 01~125	UHF: 14~69 CADTV: 01~135 DTV: 02-69
Señal de entrada	RGB	Sincronización independiente analógica RGB (0,7/1 Vp-p, 75 ohmios), fh: 31,5-67,5 kHz, fv:59,94-60 Hz,	
	RF	Antena de sistema de TV / NTSC+ATSC, Sistema de cable de TV/ CATV+Cable digital	
	Vídeo	1 RCA compuesto, 1 YPbPr de componentes, 3 HDMI	
	Audio	1 mini-estéreo, 2 pares de RCA (I/D) estéreo	
	USB	Formato JPEG y MP3	
Compatibilidad	PC	Hasta 1920 x 1080 (modo CEA)	
Salida de altavoces		10 W x 2 @ THD=10% (máx.)	10 W x 2 @ THD=10% (máx.)
Salida de audio		1 conector para auriculares, 1 SPDIF (óptico)	1 conector para auriculares, 1 SPDIF (óptico)
Salida RS232		Comunicación RS232	Comunicación RS232
Salida de control IR		Señal de paso a través infrarroja (NEC 38 KHz / RC5 38 KHz)	Señal de paso a través infrarroja (NEC 38 KHz / RC5 38 KHz)
Consumo	Tensión	100~240 VCA (50/60 Hz)	100~240 VCA (50/60 Hz)
Condiciones de funcionamiento	Temperatura	0 °C a + 40 °C	0 °C a + 40 °C
	Humedad	20% a 90% (no condensada)	20% a 90% (no condensada)
Condiciones de almacenamiento	Temperatura	-20°C a + 60°C	-20°C a + 60°C
	Humedad	20% a 90% (no condensada)	20% a 90% (no condensada)
Dimensiones	Físicas (AN) x (LA) x (AL)	747,8 x 180 x 488,1 mm (29,44 x 7,09 x 19,22 in)	974,2 x 210 x 626,3 mm (38,35 x 8,27 x 24,66 in)
Peso	Con pedestal	8,8kg (19,38 lb)	13,3kg (29,3 lb)
	Sin pedestal	8,0kg (17,62 lb)	11,9 kg (26,24 lb)
Normativas		UL/cUL, FCC, BETS-7,NRCan, CEC	
Consumo de energía	Encendida	50 W (típ.) / 55 W (máx.)	59 W (típ.) / 75 W (máx.)
	Espera	0,5 W	0,5 W
<b>Advertencia:</b> no establezca la tarjeta gráfica de su PC de forma que supere estas frecuencias de actualización; si lo hace, el televisor LCD puede resultar dañado para siempre.			

**Nota:** las especificaciones del producto están sujetas a cambios sin previo aviso.

# Protocolo RS232

## 1. Introducción

En este documento se describen las especificaciones de interfaz de hardware y los protocolos de software de la comunicación de la interfaz RS232 entre la pantalla comercial de ViewSonic y su PC u otra unidad de control con protocolo RS232.

El protocolo se divide en tres secciones:

- Establecer-Función
- Obtener-Función
- Modo paso través del mando distancia

\* En el documento siguiente, "PC" representa todas las unidades de control que puede enviar o recibir el comando de protocolo RS232.

## 2. Descripción

### 2.1 Especificaciones de hardware

Puerto de comunicación de la pantalla LCD ViewSonic en la parte posterior

(1) Tipo de conector: macho de 9 contactos DSUB

(2) Asignación de contactos



Nº de contacto	Señal	Comentario
1	Libre	
2	RXD	Entrada al monitor LCD
3	TXD	Salida del monitor LCD
4	Libre	
5	TIERRA	
6	Libre	
7	Libre	
8	Libre	
9	Libre	
cuadro	TIERRA	

\* Es necesario utilizar cable de cruce (módem nulo) para utilizar con PC.

### 2.2 Configuración de la comunicación

- Selección de tasas de baudios: 9600 bps (fija)
- Bits de datos: 8 bits (fijos)
- Paridad: ninguna (fija)
- Bits de parada: 1 (fijo)

### 2.3 Referencia de mensajes de comandos

Su PC envía al monitor el paquete de comandos seguidos por "CR". Cada vez que su PC envía un comando de control al monitor, este responderá de la siguiente manera:

1. Si el mensaje se recibe correctamente, enviará "+" (02Bh) seguido de "CR" (00Dh)
2. Si el mensaje se recibe incorrectamente, enviará "-" (02Dh) seguido de "CR" (00Dh)

### 3. Protocolo

#### 3.1 Lista de comandos Establecer-Función

Su PC puede controlar acciones específicas en el monitor de TV. El comando Establecer-Función permite controlar el comportamiento del televisor remotamente mediante el puerto RS232. El formato del paquete Establecer-Función consta de 9 bytes.

#### Descripción de los comandos Establecer-Función:

<b>Longitud:</b>	Número de bytes totales del mensaje sin incluir "CR"
<b>Id. del televisor:</b>	identificación de cada televisor Si deseamos establecer toda la configuración del televisor, el identificador del televisor puede utilizar "99" para lograrlo y no tendrá un comando de respuesta en esta función. El identificador del televisor se puede establecer a través del menú OSD para cada televisor.
<b>Tipo de comando.:</b>	se identifica el tipo de comando, "s" (0x73h) : Comando Establecer "+" (0x2Bh) : Comando válido Responder "-" (0x2Dh) : Comando no válido Responder
<b>Comando:</b>	Código de comando de función: Código ASCII de un byte
<b>Valor[1~3]:</b>	Tres bytes ASCII que definen el valor
<b>CR:</b>	0x0D

#### Formato de los comandos Establecer-Función:

Enviar: (Tipo de comando = "s")

Nombre	Longitud	Id.	Tipo de comando	Comando	Valor1	Valor2	Valor3	CR
Número de bytes	1 byte	2 byte	1 byte	1 byte	1 byte	1 byte	1 byte	1 byte
Orden de los bytes	1	2~3	4	5	6	7	8	9

Responder: (Tipo de comando = "+" o "-")

Nombre	Longitud	Id.	Tipo de comando	CR
Número de bytes	1 byte	2 byte	1 byte	1 byte
Orden de los bytes	1	2~3	4	5

[NOTA] La respuesta para el comando "Encender" es la excepción. Es 0x322B0D ( 2+<CR>).

**Ejemplo1: Establecer el brillo en 76 para TV-02 y este comando es válido**

Enviar (formato hexadecimal)

Nombre	Longitud	Id.	Tipo de comando	Comando	Valor1	Valor2	Valor3	CR
Hex	0x38	0x30 0x32	0x73	0x24	0x30	0x37	0x36	0x0D

## Otra información

### Responder (formato hexadecimal)

Nombre	Longitud	Id.	Tipo de comando	CR
Hex	<u>0x34</u>	<u>0x30</u> <u>0x32</u>	<u>0x2B</u>	<u>0x0D</u>

**Ejemplo2:** Establecer el brillo en 176 para TV-02 y este comando NO es válido.

### Enviar (formato hexadecimal)

Nombre	Longitud	Id.	Tipo de comando	Comando	Valor1	Valor2	Valor3	CR
Hex	<u>0x38</u>	<u>0x30</u> <u>0x32</u>	<u>0x73</u>	<u>0x24</u>	<u>0x31</u>	<u>0x37</u>	<u>0x36</u>	<u>0x0D</u>

### Responder (formato hexadecimal)

Nombre	Longitud	Id.	Tipo de comando	CR
Hex	<u>0x34</u>	<u>0x30</u> <u>0x32</u>	<u>0x2D</u>	<u>0x0D</u>

### Tabla de comandos Establecer-Función

Establecer Función	Longitud	Id.	Tipo de comando (ASCII)	Comando		Intervalo de valores (tres bytes ASCII)	Comentarios
				Código (ASCII)	Código (hexadecimal)		
Encender/Apagar (espera)	8		s	!	21	000: ESPERA 001: ENCENDER	
Selección de entrada	8		s	"	22	000 : TV 001 : AV 002 : S-Video 003 : YPbPr 004 : HDMI 014: HDMI2 024: HDMI3 005 : DVI 006 : PC/VGA	1. No se necesita para USB 2. Para el caso de dos o más fuentes idénticas, la 2ª digital se utiliza para indicar la extensión.
Contraste	8		s	#	23	000 ~ 100	
Brillo	8		s	\$	24	000 ~ 100	
Nitidez	8		s	%	25	000 ~ 100	
Color	8		s	&	26	000 ~ 100	
Tono de color	8		s	'	27	000 ~ 100	
Modo de color	8		s	)	29	000: Normal 001: Cálido 002: Frio 003: Personal	
Bajos	8		s	.	2E	000 ~ 100	
Agudos	8		s	/	2F	000 ~ 100	



## Otra información

Balance	8		s	0	30	000 ~ 100	Establece la posición de equilibrio
Idioma OSD	8		s	2	32	000: Español 001: Francés 002: Español	Ampliar el valor para más idiomas admitidos
Bloqueo de alimentación	8		s	4	34	000 : Desbloquear 001 : Bloquear	
Volumen	8		s	5	35	000 ~ 100	
Silencio	8		s	6	36	000: DESACTIVADO 001: ACTIVADO (silencio)	
Bloqueo de botones	8		s	8	38	000: Desbloquear 001: Bloquear	
Canal de TV (DTV)	8		s	<	3C	<u>Para -0:</u> 001~999 A00~F99 (1000~1599) <u>Para -k:</u> 1º 2º carácter son iguales a -0 3º carácter es CHAR [ASC (tercer dígito)+ k x 10]	Es el número OSD de canal pero no el número de frecuencia.
Canal de TV (ATV)	8		s	=	3D	001~999	
Bloqueo del menú	8		s	>	3E	000: Desbloquear 001: Bloquear	
Número	8		s	@	40	000~009	
Teclado numérico	8		s	A	41	000: ARRIBA 001: ABAJO 002: IZQUIERDA 003: DERECHA 004: ENTER (ENTRAR) 005: ENTRADA 006: MENÚ/SALIR	
Mando a distancia	8		s	B	42	000: Deshabilitar 001: Habilitar 002: Paso a través	<b>Deshabilitar:</b> el mando a distancia no tiene efecto en el televisor HD. <b>Habilitado:</b> el mando a distancia controla el televisor HD. Este es el valor predeterminado de encendido en HDTV. <b>Paso a través:</b> el mando a distancia no tiene efecto en el televisor HD y todos los códigos de comando de dicho mando se transmiten a FC a través del puerto RS232.
Asistente para configuración	8		s	C	43	000: Deshabilitar 001: Habilitar	Deshabilitar: pasa por alto el asistente para la configuración inicial
Restaurar valores predeterminados	8		s	~	7E	000	Restablece la configuración de fábrica del televisor HD

### [NOTA]

#### 1. Comportamiento en los modos de bloqueo

Modo de bloqueo	Comportamiento
Bloqueo de los botones	<ol style="list-style-type: none"><li>1. Se bloquean todos los botones del panel frontal y del mando a distancia, excepto el botón "Alimentación".</li><li>2. Todas las funciones ESTABLECER deben estar operativas a través de RS232, incluso aquellas con el botón de acceso directo correspondiente del mando a distancia, como por ejemplo Silenciar, etc.</li></ol>
Bloqueo del MENÚ	<ol style="list-style-type: none"><li>1. Se bloquea el botón "MENÚ" del panel frontal y del mando a distancia.</li><li>2. Los modos Fábrica y Hostelería no se deben bloquear para el modelo utilizando el botón combinado con MENÚ para entrar en estos dos modos. Se indicará una solución alternativa por separado si el modelo tiene alguna limitación.</li></ol>
Bloqueo de la ALIMENTACIÓN	<ol style="list-style-type: none"><li>1. Se bloquea el botón "ALIMENTACIÓN" del panel frontal y del mando a distancia.</li><li>2. El comando de activación y desactivación SET_POWER debe estar operativo a través de RS232, lo que no significa que el bloqueo de la ALIMENTACIÓN se desactive en este caso.</li><li>3. No se puede desbloquear mediante el restablecimiento de la configuración del menú OSD</li><li>4. Se proporcionará alimentación de CA automáticamente en el bloqueo de la alimentación</li><li>5. Bajo el bloqueo de la alimentación, el televisor no entrará en el modo de ahorro de energía cuando no haya señal de PC ni tampoco se apagará si no hay ninguna otra señal de vídeo al cabo de 15 minutos.</li></ol>
Desactivación del mando a distancia	Se bloquean los botones del mando a distancia pero siguen operativos los botones del panel frontal.

#### 2. Ejemplo para establecer el valor de canal SET\_TV DTV

012-0: 0x 30 31 32

012-1: 0x 30 31 42

1012-2: 0x 41 31 52

1512-3: 0x 46 31 62

## Otra información

### 3.2 Lista de comandos Obtener-Función

Su PC puede solicitar información específica al monitor de TV. El formato del paquete Obtener-Función consta de 9 bytes, por lo que es similar a la estructura del paquete Establecer-Función. Tenga en cuenta que el byte "Valor" siempre es = 00.

#### Descripción de los comandos Obtener-Función:

<b>Longitud:</b>	Número de bytes totales del mensaje sin incluir "CR"
<b>Id. del televisor:</b>	identificación de cada televisor
<b>Tipo de comando.:</b>	se identifica el tipo de comando, "g" (0x67h) : Comando Obtener "r" (0x72h) : Comando válido Responder "- " (0x2Dh) : Comando no válido Responder
<b>Comando:</b>	Código de comando de función: Código ASCII de un byte
<b>Valor[1~3]:</b>	Tres bytes ASCII que definen el valor
<b>CR:</b>	0x0D

#### Formato de los comandos Obtener-Función:

Enviar: (Tipo de comando = "g")

Nombre	Longitud	Id.	Tipo de comando	Comando	Valor1	Valor2	Valor3	CR
Número de bytes	1 byte	2 byte	1 byte	1 byte	1 byte	1 byte	1 byte	1 byte
Orden de los bytes	1	2~3	4	5	6	7	8	9

Responder: (Tipo de comando = "r" o "-")

Si el comando es válido, el tipo de comando es "r"

Nombre	Longitud	Id.	Tipo de comando	Comando	Valor1	Valor2	Valor3	CR
Número de bytes	1 byte	2 byte	1 byte	1 byte	1 byte	1 byte	1 byte	1 byte
Orden de los bytes	1	2~3	4	5	6	7	8	9

Si el comando no es válido, el tipo de comando es "-"

Nombre	Longitud	Id.	Tipo de comando	CR
Número de bytes	1 byte	2 byte	1 byte	1 byte
Orden de los bytes	1	2~3	4	5

**Ejemplo1:** Obtener el brillo de TV-05 y este comando es válido.

El valor del brillo es 67.

Enviar (formato hexadecimal)

Nombre	Longitud	Id.	Tipo de comando	Comando	Valor1	Valor2	Valor3	CR
Hex	<u>0x38</u>	<u>0x30</u> <u>0x35</u>	<u>0x67</u>	<u>0x62</u>	<u>0x30</u>	<u>0x30</u>	<u>0x30</u>	<u>0x0D</u>

## Otra información

### Responder (formato hexadecimal)

Nombre	Longitud	Id.	Tipo de comando	Comando	Valor1	Valor2	Valor3	CR
Hex	<u>0x38</u>	<u>0x30</u> <u>0x35</u>	<u>0x72</u>	<u>0x62</u>	<u>0x30</u>	<u>0x36</u>	<u>0x37</u>	<u>0x0D</u>

**Ejemplo2:** Obtener el brillo de TV-05, pero el identificador del comando Brillo es erróneo y **NO** se encuentra en la tabla de comandos.

### Enviar (formato hexadecimal)

Nombre	Longitud	Id.	Tipo de comando	Comando	Valor1	Valor2	Valor3	CR
Hex	<u>0x38</u>	<u>0x30</u> <u>0x35</u>	<u>0x67</u>	<u>0XD3</u>	<u>0x30</u>	<u>0x30</u>	<u>0x30</u>	<u>0x0D</u>

### Responder (formato hexadecimal)

Nombre	Longitud	Id.	Tipo de comando	CR
Hex	<u>0x34</u>	<u>0x30</u> <u>0x35</u>	<u>0x2D</u>	<u>0x0D</u>

### Tabla de comandos Obtener-Función

Obtener-Función	Longitud	Id.	Tipo de comando	Comando		Intervalo de respuesta (tres bytes ASCII)	Comentarios
				Código (ASCII)	Código (hexadecimal)		
Obtener-Contraste	8		g.	a.	61	000 ~ 100	
Obtener-Brillo	8		g.	b.	62	000 ~ 100	
Obtener-Nitidez	8		g.	c.	63	000 ~ 100	
Obtener-Color	8		g.	d.	64	000 ~ 100	
Obtener-Tinte	8		g.	e.	65	000 ~ 100	
Obtener-Volumen	8		g.	f.	66	000 ~ 100	
Obtener-Silencio	8		g.	g.	67	000: Desactivado 001: Activado (silenciado)	
Obtener-Selección de entrada	8		g.	j.	6A	000~	Consulte la Tabla de comandos Establecer-Función
Obtener-Estado de la alimentación ACTIVO/ ESPERA	8		g.	l.	6C	001: ENCENDER 000: ESPERA	
Obtener-Mando a distancia	8		g.	n.	6E	000: Deshabilitar 001: Habilitar 002: Paso a través	Obtiene el estado del modo del mando a distancia
Obtener-Bloqueo de la alimentación	8		g.	o.	6F	000: Desbloquear 001: Bloquear	
Obtener-Bloqueo de botones	8		g.	p.	70	000: Desbloquear 001: Bloquear	
Obtener-Bloqueo del menú	8		g.	q.	71	000: Desbloquear 001: Bloquear	
Obtener-Asistente para instalación	8		g.	s.	73	000: Deshabilitar 001: Habilitar	
Obtener-ACK	8		g.	z.	7A	000	Este comando se utiliza para probar el enlace de comunicación.

## Otra información

### 3.3 Modo paso través del mando distancia

Cuando su PC establece el monitor de TV en el modo de Paso a través con el mando a distancia, el televisor enviará un paquete de 7 (seguido de "CR") en respuesta a la activación de los botones del mando a distancia. Tenga en cuenta que, en este modo, el mando a distancia no tendrá ningún efecto en la función del televisor. Por ejemplo: "Volumen+" no cambiará el volumen del televisor LCD, sino que simplemente enviará el código "Volumen+" a su a través del puerto RS232.

#### Formato del comando Paso a través infrarrojo-Función

Responder: (Tipo de comando = "p")

Nombre	Longitud	Id.	Tipo de comando	Código1 del mando a distancia (MSB)	Código2 del mando a distancia (LSB)	CR
Número de bytes	1 byte	2 byte	1 byte	1 byte	1 byte	1 byte
Orden de los bytes	1	2~3	4	5	6	7

**Ejemplo1: Paso a través con el mando a distancia cuando se pulsa el botón "VOL+" para TV-05**

Responder (formato hexadecimal)

Nombre	Longitud	Id.	Tipo de comando	Código1 del mando a distancia (MSB)	Código2 del mando a distancia (LSB)	CR
Hex	<u>0x36</u>	<u>0x30</u> <u>0x35</u>	<u>0x70</u>	<u>0x31</u>	<u>0x30</u>	<u>0x0D</u>

Botón	Código (hexadecimal)
1	01
2	02
3	03
4	04
5	05
6	06
7	07
8	08
9	09
0	0A
-	0B
RECUPERAR (ÚLTIMO)	0C
	0D
	0E
ASPECTO (ZOOM)	0F
SUBIR VOLUMEN (+)	10
BAJAR VOLUMEN (-)	11
SILENCIAR	12

## Otra información

---

CANAL/RE PÁG (+)	13
CANAL/AV PÁG (-)	14
ALIMENTACIÓN	15
FUENTES (ENTRADAS)	16
	17
	18
APAGADO AUTOMÁTICO	19
MENÚ	1A
ARRIBA	1B
ABAJO	1C
IZQUIERDA	1D
DERECHA	1E
ACEPTAR (ENTRAR)	1F
SALIR	20
	21
	22
	23
	24
	25
	26
	27
	28
	29
	2A
	2B
	2C
	2D
	2E
	2F

### [NOTA]

1. Este código de paso a través infrarrojo es diferente con el código de botón del mando a distancia
2. Secuencia de control especial para el botón POWER (ALIMENTACIÓN) bajo el modo de paso través infrarrojo.
  - 2-1. Cuando el televisor TV está APAGADO y recibe el código ALIMENTACIÓN: El televisor se encenderá automáticamente y, a continuación, reenviará el código ALIMENTACIÓN al dispositivo principal a través de RS232.
  - 2-2. Cuando el televisor TV está ENCENDIDO y recibe el código ALIMENTACIÓN: El televisor reenviará el código ALIMENTACIÓN al dispositivo principal a través de RS232 y, a continuación, se apagará automáticamente.

### Soporte al Cliente

Para el soporte técnico o servicio de producto, vea la lista abajo o conecte su vendedor.

**Nota:** necesitará el número de serie del producto.

El uso de otro kit para instalación en pared puede causar inestabilidad y dar lugar a lesiones personales.

Para buscar el lugar de instalación perfecto para el modelo VT3200-L/VT4200-L, visite el sitio Web [www.viewsonic.com](http://www.viewsonic.com) o llame a nuestro equipo de servicio técnico: Estados Unidos 1-800-688-6688, Canadá 1-866-463-4775, Europa +44 (0) 207 382 8250.

<b>País/Región</b>	<b>Sitio Web</b>	<b>T= Teléfono C = CHAT ONLINE</b>	<b>Correo electrónico</b>
EE.UU	<a href="http://www.viewsonic.com">www.viewsonic.com</a>	T (gratuito) = 1-800-688-6688 T (con cargo) = 1-424-233-2530	<a href="mailto:service.us@viewsonic.com">service.us@viewsonic.com</a>
Canadá	<a href="http://www.viewsonic.com">www.viewsonic.com</a>	T (gratuito) = 1-866-463-4775 T (con cargo) = 1-424-233-2533	<a href="mailto:service.ca@viewsonic.com">service.ca@viewsonic.com</a>
Europa	<a href="http://www.viewsoniceurope.com">www.viewsoniceurope.com</a>	<a href="http://www.viewsoniceurope.com/uk/support/call-desk/">www.viewsoniceurope.com/uk/support/call-desk/</a>	
Latinoamérica (Argentina)	<a href="http://www.viewsonic.com/la/">www.viewsonic.com/la/</a>	C= <a href="http://www.viewsonic.com/la/soporte/servicio-tecnico">http://www.viewsonic.com/la/soporte/servicio-tecnico</a>	<a href="mailto:soporte@viewsonic.com">soporte@viewsonic.com</a>
Latinoamérica (Chile)	<a href="http://www.viewsonic.com/la/">www.viewsonic.com/la/</a>	C= <a href="http://www.viewsonic.com/la/soporte/servicio-tecnico">http://www.viewsonic.com/la/soporte/servicio-tecnico</a>	<a href="mailto:soporte@viewsonic.com">soporte@viewsonic.com</a>
Latinoamérica (Colombia)	<a href="http://www.viewsonic.com/la/">www.viewsonic.com/la/</a>	C= <a href="http://www.viewsonic.com/la/soporte/servicio-tecnico">http://www.viewsonic.com/la/soporte/servicio-tecnico</a>	<a href="mailto:soporte@viewsonic.com">soporte@viewsonic.com</a>
Latinoamérica (México)	<a href="http://www.viewsonic.com/la/">www.viewsonic.com/la/</a>	C= <a href="http://www.viewsonic.com/la/soporte/servicio-tecnico">http://www.viewsonic.com/la/soporte/servicio-tecnico</a>	<a href="mailto:soporte@viewsonic.com">soporte@viewsonic.com</a>
Nexus Hightech Solutions, Cincinnati #40 Desp. 1 Col. De los Deportes Mexico D.F. Tel: 55) 6547-6454 55)6547-6484 Other places please refer to <a href="http://www.viewsonic.com/la/soporte/servicio-tecnico#mexico">http://www.viewsonic.com/la/soporte/servicio-tecnico#mexico</a>			
Latinoamérica (Perú)	<a href="http://www.viewsonic.com/la/">www.viewsonic.com/la/</a>	C= <a href="http://www.viewsonic.com/la/soporte/servicio-tecnico">http://www.viewsonic.com/la/soporte/servicio-tecnico</a>	<a href="mailto:soporte@viewsonic.com">soporte@viewsonic.com</a>

# Garantía limitada

## TV LCD VIEWSONIC

### Cobertura de la garantía:

ViewSonic garantiza que sus productos se encuentran libres de defectos en el material o mano de obra, durante su utilización normal y período de garantía. Si durante el período de garantía un producto revela algún defecto, tanto a nivel material como en mano de obra, ViewSonic procederá a, según su propio criterio, reparar o reemplazar el producto por uno similar. Los productos o las piezas sustituidos pueden incluir componentes o piezas reparadas o recicladas.

### Duración de la garantía:

Los televisores LCD ViewSonic tienen una garantía de 1 año para todas las piezas, excluida la fuente de luz, y de 1 año para la mano de obra a partir de la fecha de compra del primer cliente.

### Personas cubiertas por la garantía:

Esta garantía es válida sólo para el primer comprador.

### Situaciones no cubiertas por la garantía:

1. Productos en los que el número de serie esté desgastado, modificado o borrado.
2. Daños, deterioros o malos funcionamientos que sean consecuencia de:
  - a. Accidente, uso inadecuado, negligencia, incendio, agua, rayos u otras causas naturales, modificación no autorizada del producto o incumplimiento de las instrucciones suministradas con los productos.
  - b. Reparaciones o intentos de reparación por personas no autorizadas por ViewSonic.
  - c. Cualquier daño del producto debido al transporte.
  - d. Desinstalación o instalación del producto.
  - e. Causas externas al producto, como fluctuaciones o fallos de la corriente eléctrica.
  - f. Uso de componentes que no cumplan las especificaciones de ViewSonic.
  - g. Deterioros normales del uso.
  - h. Cualquier otra causa no relacionada con un defecto del producto.
3. Cualquier producto que muestre un estado comúnmente conocido como "imagen fantasma" causado cuando una imagen estática permanece mostrada en el producto durante un prolongado período de tiempo.
4. Cargos de configuración, instalación y desinstalación.
5. Cuando instale el producto en la pared, debe tener en cuenta las siguientes indicaciones:
  - a. Los accesorios incluidos con este producto sólo están destinados a utilizarse con este producto.
  - b. Cuando se instala el producto en la pared, los agujeros y tornillos fijos permanecerán en el cuerpo de la pared.
  - c. La superficie de la pared se puede decolorar cuando este producto haya estado instalado en la pared durante mucho tiempo.

### Solicitud de asistencia técnica:

1. Para obtener más información sobre cómo recibir el servicio de garantía, póngase en contacto con el Servicio de atención al cliente de ViewSonic (consulte la página de Servicio de atención al cliente). Necesitará proporcionar el número de serie del producto.
2. Para obtener la asistencia técnica cubierta por la garantía, necesitará proporcionar (a) el recibo de compra original con la fecha, (b) su nombre, (c) su domicilio, (d) una descripción del problema y (e) el número de serie del producto.
3. Envíe el producto en la caja original y con el porte pagado a un centro de servicio autorizado de ViewSonic o a ViewSonic.
4. Para obtener más información o el nombre del centro de servicio de ViewSonic más cercano, póngase en contacto con ViewSonic.

### Limitación de garantías implícitas:

No hay garantías, explícitas ni implícitas, que se extiendan más allá de la descripción aquí contenida, incluida la garantía implícita de comerciabilidad e idoneidad para un fin determinado.

### Exclusión de daños:

La responsabilidad de ViewSonic se limita al coste de la reparación o el cambio del producto. ViewSonic no será responsable de:

1. Daños a otra propiedad causados por algún defecto del producto, daños basados en molestias, pérdida de uso del producto, pérdida de tiempo, pérdida de beneficios, pérdida de oportunidades de negocio, pérdida de bienes, intromisiones en relaciones de trabajo u otras pérdidas comerciales, aunque se avisara de la posibilidad de tales daños.
2. Cualquier otro daño, incidental, consecuente o de otro tipo.
3. Cualquier reclamación contra el cliente realizada por otra persona.

### Alcance de las legislaciones estatales:

Esta garantía proporciona derechos legales concretos también dispone de otros derechos que pueden variar según el estado. En algunos estados está prohibida la limitación de las garantías implícitas y/o la exclusión de daños fortuitos o resultantes, por lo que es posible que no se apliquen las limitaciones y exclusiones anteriores.

### Ventas fuera de EE.UU. y de Canadá:

Para obtener información y asistencia sobre los productos de ViewSonic que se venden fuera de EE.UU. y de Canadá, póngase en contacto con ViewSonic o con el distribuidor local de ViewSonic.

El período de garantía para este producto en la China continental (excluido Hong Kong, Macao y Taiwán) está sujeto a los términos y condiciones de la Tarjeta de garantía de mantenimiento.

Para usuarios de Europa y Rusia, puede encontrar detalles completos de la garantía en el sitio Web [www.viewsoniceurope.com](http://www.viewsoniceurope.com) bajo Support/Warranty Information (Soporte técnico/Información sobre la garantía).



# Garantía limitada de México

## TV LCD VIEWSONIC

### Cobertura de la garantía:

ViewSonic garantiza que sus productos se encuentran libres de defectos en el material o mano de obra, durante su utilización normal y período de garantía. Si durante el período de garantía un producto revela algún defecto, tanto a nivel material como en mano de obra, ViewSonic procederá a, según su propio criterio, reparar o reemplazar el producto por uno similar. Los productos o las piezas sustituidos pueden incluir componentes o piezas reparadas o recicladas.

### Duración de la garantía:

Los televisores LCD ViewSonic tienen una garantía de 1 año para todas las piezas, excluida la fuente de luz, y de 1 año para la mano de obra a partir de la fecha de compra del primer cliente.

### Personas cubiertas por la garantía:

Esta garantía es válida sólo para el primer comprador.

### Situaciones no cubiertas por la garantía:

1. Productos en los que el número de serie esté desgastado, modificado o borrado.
2. Daños, deterioros o malos funcionamientos que sean consecuencia de:
  - a. Accidente, uso inadecuado, negligencia, incendio, agua, rayos u otras causas naturales, modificación no autorizada del producto o incumplimiento de las instrucciones suministradas con los productos.
  - b. Cualquier daño del producto debido al transporte.
  - c. Causas externas al producto, como fluctuaciones o fallos de la corriente eléctrica.
  - d. Uso de componentes que no cumplan las especificaciones de ViewSonic.
  - e. Deterioros normales del uso.
  - f. Cualquier otra causa no relacionada con un defecto del producto.
3. Cualquier producto que muestre un estado comúnmente conocido como "imagen fantasma" causado cuando una imagen estática permanece mostrada en el producto durante un prolongado período de tiempo.
4. Cargos de desinstalación, instalación, prevención y configuración.

### Solicitud de asistencia técnica:

Para más información sobre cómo recibir asistencia bajo garantía, póngase en contacto con el Servicio de atención al cliente de ViewSonic (consulte la página de atención al cliente adjuntada). Tendrá que proporcionar el número de serie del producto, por lo que debe anotar la información del producto en el espacio proporcionado a continuación en el momento de la compra por si tuviera que hacerlo en el futuro. Guarde su recibo de prueba de compra para respaldar su solicitud de garantía.

Para sus registros

Nombre del producto: \_\_\_\_\_

Número del documento: \_\_\_\_\_

Fecha de compra: \_\_\_\_\_

Número de modelo: \_\_\_\_\_

Número de serie: \_\_\_\_\_

¿Adquirir garantía extendida? \_\_\_\_\_

(S/N)

De ser así, ¿cuándo vence la garantía?

\_\_\_\_\_

1. Para obtener el servicio de garantía, necesitará proporcionar (a) el recibo de compra original con la fecha, (b) su nombre, (c) su domicilio, (d) una descripción del problema y (e) el número de serie del producto.
2. Lleve usted mismo o envíe el producto en la caja original a un centro de servicio autorizado de ViewSonic.
3. Los costos de transporte de envío y devolución para productos cubiertos por la garantía serán pagados por ViewSonic.

### Limitación de garantías implícitas:

No hay garantías, explícitas ni implícitas, que se extiendan más allá de la descripción aquí contenida, incluida la garantía implícita de comerciabilidad e idoneidad para un fin determinado.

### Exclusión de daños:

La responsabilidad de ViewSonic se limita al coste de la reparación o el cambio del producto. ViewSonic no será responsable de:

1. Daños a otra propiedad causados por algún defecto del producto, daños basados en molestias, pérdida de uso del producto, pérdida de tiempo, pérdida de beneficios, pérdida de oportunidades de negocio, pérdida de bienes, intromisiones en relaciones de trabajo u otras pérdidas comerciales, aunque se avisara de la posibilidad de tales daños.
2. Cualquier otro daño, incidental, consecuente o de otro tipo.
3. Cualquier reclamación contra el cliente realizada por otra persona.
4. Reparaciones o intentos de reparación por personas no autorizadas por ViewSonic.

## Otra información

<b>Información de contacto para el servicio autorizado y de ventas (Centro Autorizado de Servicio) en México:</b>	
<b>Nombre y dirección de fabricantes e importadores:</b> México, Av. de la Palma #8 Piso 2 Despacho 203, Corporativo Interpalmas, Col. San Fernando Huixquilucan, Estado de México Tel: (55) 3605-1099 <a href="http://www.viewsonic.com/la/soporte/index.htm">http://www.viewsonic.com/la/soporte/index.htm</a>	
<b>NÚMERO GRATIS DE ASISTENCIA TÉCNICA PARA TODO MÉXICO: 001.866.823.2004</b>	
<b>Hermosillo:</b> Distribuciones y Servicios Computacionales SA de CV. Calle Juarez 284 local 2 Col. Bugamblias C.P: 83140 Tel: 01-66-22-14-9005 Correo electrónico: disc2@hmo.megared.net.mx	<b>Villahermosa:</b> Compumantenimientos Garantizados, S.A. de C.V. AV. GREGORIO MENDEZ #1504 COL, FLORIDA C.P. 86040 Tel: 01 (993) 3 52 00 47 / 3522074 / 3 52 20 09 Correo electrónico: compumantenimientos@prodigy.net.mx
<b>Puebla, Pue. (Matriz):</b> RENTA Y DATOS, S.A. DE C.V. Domicilio: 29 SUR 721 COL. LA PAZ 72160 PUEBLA, PUE. Tel: 01(52).222.891.55.77 CON 10 LINEAS Correo electrónico: datos@puebla.megared.net.mx	<b>Veracruz, Ver.:</b> CONEXION Y DESARROLLO, S.A DE C.V. Av. Americas # 419 ENTRE PINZÓN Y ALVARADO Fracc. Reforma C.P. 91919 Tel: 01-22-91-00-31-67 Correo electrónico: gacosta@qplus.com.mx
<b>Chihuahua</b> Soluciones Globales en Computación C. Magisterio # 3321 Col. Magisterial Chihuahua, Chih. Tel: 4136954 Correo electrónico: Cefeo@soluglobales.com	<b>Cuernavaca</b> Compusupport de Cuernavaca SA de CV Francisco Leyva # 178 Col. Miguel Hidalgo C.P. 62040, Cuernavaca Morelos Tel: 01 777 3180579 / 01 777 3124014 Correo electrónico: aquevedo@compusupportcva.com
<b>Distrito Federal:</b> QPLUS, S.A. de C.V. Av. Coyoacán 931 Col. Del Valle 03100, México, D.F. Tel: 01(52)55-50-00-27-35 Correo electrónico : gacosta@qplus.com.mx	<b>Guadalajara, Jal.:</b> SERVICRECE, S.A. de C.V. Av. Niños Héroes # 2281 Col. Arcos Sur, Sector Juárez 44170, Guadalajara, Jalisco Tel: 01(52)33-36-15-15-43 Correo electrónico: mmiranda@servicrece.com
<b>Guerrero Acapulco</b> GS Computación (Grupo Sesicomp) Progreso #6-A, Colo Centro 39300 Acapulco, Guerrero Tel: 744-48-32627	<b>Monterrey:</b> Global Product Services Mar Caribe # 1987, Esquina con Golfo Pérsico Fracc. Bernardo Reyes, CP 64280 Monterrey N.L. México Tel: 8129-5103 Correo electrónico: aydeem@gps1.com.mx
<b>MERIDA:</b> ELECTROSER Av Reforma No. 403Gx39 y 41 Mérida, Yucatán, México CP97000 Tel: (52) 999-925-1916 Correo electrónico: rrrb@sureste.com	<b>Oaxaca, Oax.:</b> CENTRO DE DISTRIBUCION Y SERVICIO, S.A. de C.V. Murguía # 708 P.A., Col. Centro, 68000, Oaxaca Tel: 01(52)95-15-15-22-22 Fax: 01(52)95-15-13-67-00 Correo electrónico. gpotai2001@hotmail.com
<b>Tijuana:</b> STD Av Ferrocarril Sonora #3780 L-C Col 20 de Noviembre Tijuana, Mexico	<b>FOR USA SUPPORT:</b> ViewSonic Corporation 14035 Pipeline Ave. Chino, CA 91710, USA Tel: 800-688-6688 (inglés); 866-323-8056 (español); Correo electrónico: <a href="http://www.viewsonic.com">http://www.viewsonic.com</a>



**ViewSonic®**